

ПРИЛОЖЕНИЕ
К ОСНОВНОЙ ОБРАЗОВАТЕЛЬНОЙ ПРОГРАММЕ
НАЧАЛЬНОГО ОБЩЕГО ОБРАЗОВАНИЯ
ИП Кубиева Элина Викторовна

ФОНД
ОЦЕНОЧНЫХ СРЕДСТВ
НАЧАЛЬНОГО ОБЩЕГО ОБРАЗОВАНИЯ

ОГЛАВЛЕНИЕ

№ П/П	НАИМЕНОВАНИЕ РАЗДЕЛОВ	СТРАНИЦЫ
1	ОБЩЕДИДАКТИЧЕСКИЕ КРИТЕРИИ И НОРМЫ ОЦЕНОЧНОЙ ДЕЯТЕЛЬНОСТИ	3
2	МЕТОДИЧЕСКИЕ И ОЦЕНОЧНЫЕ МАТЕРИАЛЫ НАЧАЛЬНОГО ОБЩЕГО ОБРАЗОВАНИЯ	67
3	КОНТРОЛЬНО-ИЗМЕРИТЕЛЬНЫЕ МАТЕРИАЛЫ ПО УЧЕБНЫМ ПРЕДМЕТАМ	71

1. ОБЩЕДИДАКТИЧЕСКИЕ КРИТЕРИИ И НОРМЫ ОЦЕНОЧНОЙ ДЕЯТЕЛЬНОСТИ

В соответствии с ФГОС НОО основным объектом системы оценки, ее содержательной и критериальной базой выступают планируемые результаты освоения обучающимися ООП НОО.

Система оценки достижения планируемых результатов освоения ООП НОО (далее — система оценки) представляет собой один из инструментов реализации требований ФГОС НОО к результатам освоения ООП НОО и направлена на обеспечение качества образования, что предполагает вовлеченность в оценочную деятельность как педагогов, так и обучающихся. Оценка на единой критериальной основе, формирование навыков рефлексии, самоанализа, самоконтроля, само- и взаимооценки не только дают возможность педагогам и обучающимся освоить эффективные средства управления учебной деятельностью, но и способствуют развитию у обучающихся самосознания, готовности открыто выражать и отстаивать свою позицию, готовности к самостоятельным поступкам и действиям, принятию ответственности за их результаты.

Система оценки включает процедуры внутренней и внешней оценки.

Внешняя оценка задает общее понимание того, что подлежит оценке; как и в каких форматах, с помощью каких заданий наиболее целесообразно вести оценку и т.д. Внутренняя оценка строится на той же содержательной и критериальной основе, что и внешняя - на основе планируемых результатов освоения ООП НОО.

Система оценки реализует системно - деятельностный, комплексный и уровневый подходы к оценке образовательных достижений.

Системно - деятельностный подход к оценке образовательных достижений проявляется в оценке способности обучающихся к решению учебно-познавательных и учебно-практических задач. Он обеспечивается содержанием и критериями оценки, в качестве которых выступают планируемые результаты обучения, выраженные в деятельностной форме.

Комплексный подход к оценке результатов образования реализуется путем:

оценки трех групп результатов образования: личностных,

метапредметных и предметных;

использование комплекса оценочных процедур (стартовой, текущей, тематической, промежуточной) как основы для оценки динамики индивидуальных образовательных достижений (индивидуального прогресса) и итоговой оценки;

использование разнообразных методов и форм оценки, взаимно дополняющих друг друга (стандартизированных устных и письменных работ, проектов, практических работ, творческих работ, самоанализа и самооценки, наблюдения и др.).

Система оценки предусматривает уровневый подход к представлению планируемых результатов и инструментарию для оценки их достижения.

Уровневый подход служит важнейшей основой для организации индивидуальной работы с обучающимися. Он реализуется как по отношению к содержанию оценки, так и к представлению и интерпретации результатов измерений.

Уровневый подход к содержанию оценки обеспечивается структурой планируемых результатов, в которых выделены блоки: общецелевой, «Выпускник научится» и «Выпускник получит возможность научиться». Процедуры внутришкольного мониторинга строятся на планируемых результатах, представленных в блоках «Выпускник научится» и «Выпускник получит возможность научиться». Уровневый подход к представлению и интерпретации результатов реализуется за счет фиксации различных уровней достижения планируемых результатов: базовый уровень и уровни выше и ниже базового. Оценка индивидуальных

образовательных достижений ведется «методом сложения», при котором фиксируется достижение опорного (базового) уровня и его превышение (повышенный уровень).

Планируемые результаты освоения учебных программ по всем учебным предметам сопровождаются примерами заданий базового и повышенного уровня, используемые при оценке достижения планируемых результатов.

Задания базового уровня сложности проверяют сформированность знаний, умений и способов учебных действий по данному предмету, которые необходимы для успешного продолжения обучения на следующем уровне. Как правило, это стандартные учебно-познавательные или учебно-практические задания, в которых очевиден способ учебных действий.

Задания повышенного уровня сложности проверяют способность выполнять такие учебные или учебно-практические задания, в которых нет явного указания на способ их выполнения. Обучающийся сам должен выбрать способ из набора известных, освоенных в процессе изучения данного предмета.

Основным объектом, содержательной и критериальной базой итоговой оценки подготовки выпускников на уровне начального общего образования выступают планируемые результаты, составляющие содержание блока «Выпускник научится» для каждой программы.

Личностные результаты выпускников при получении начального общего образования в соответствии с требованиями ФГОС НОО не подлежат итоговой оценке. В планируемых результатах, описывающих эту группу, отсутствует блок «Выпускник научится».

Программа мониторинга качества освоения основной образовательной программы на уровне начального общего образования

Предметные результаты	
Ответственный	- учитель-предметник
Критерии сбора информации	-отметка: «5», «4», «3», «2» -уровни: высокий, повышенный, базовый, низкий
Основные методы	- диагностика
Частота сбора информации	- сентябрь, октябрь, декабрь, март, апрель, май
Источники информации	- персонифицированные итоги контрольной работы
Способы обработки информации	таблицы предметных результатов информационные и аналитические справки, графики, диаграммы
Использование информации (где/для кого)	на педсоветах; при встречах с родителями обучающихся; во время бесед с обучающимися для педагогов, обучающихся, родителей
Метапредметные результаты: универсальные учебные действия	регулятивные, познавательные, коммуникативные
Ответственный	- учитель-предметник, классный руководитель
Критерии сбора информации	баллы: 1,2,3 уровни: низкий, базовый, повышенный
Основные методы	- наблюдения
Частота сбора информации	-февраль-май
Источники информации	персонифицированные итоги контрольной работы комплексная проверочная работа на межпредметной основе исследовательские проекты обучающихся лист самооценивания, позиционного внешнего оценивания
Способы обработки информации	таблицы метапредметных результатов информационные и аналитические справки, графики, диаграммы

	лист индивидуальных достижений обучающегося
Использование информации (где/для кого)	на педсоветах; при встречах с родителями обучающихся, во время бесед с обучающимися для педагогов, обучающихся, родителей
Личностные результаты	
Ответственный	- классный руководитель
Критерии сбора информации	- баллы: 1, 2, 3 -уровни: низкий, базовый, повышенный
Основные методы	- наблюдения классного руководителя, диагностика педагого-психолога
Частота сбора информации	- в течение учебного года
Источники информации	личные наблюдения; диагностические работы; неперсонифицированные итоги диагностических работ
Способы обработки информации	таблицы личностных результатов информационные и аналитические справки, графики, диаграммы карта успешности класса
Использование информации (где/для кого)	в планах воспитательной работы для классного руководителя при планировании работы с классом на следующий период
Чтение. Работа с текстом (метапредметные результаты)	
Ответственный	- учитель начальных классов, учитель-предметник
Критерии сбора информации	баллы: 1, 2, 3 уровни: низкий, базовый, повышенный
Основные методы	- диагностика, наблюдение
Частота сбора информации	- в течение учебного года
Источники информации	личные наблюдения контроль формирования навыка чтения персонифицированные итоги контрольной работы комплексная проверочная работа на межпредметной основе
Способы обработки информации	таблицы метапредметных результатов информационные и аналитические справки, графики, диаграммы лист индивидуальных достижений обучающегося
Использование информации (где/для кого)	■ на педсоветах; при встречах с родителями обучающихся, во время бесед с обучающимися - для педагогов, обучающихся, родителей
ИКТ - компетентность (метапредметные результаты)	
Ответственный	- учитель начальных классов, учитель-предметник
Критерии сбора информации	баллы: 1, 2, 3 уровни: низкий, базовый, повышенный
Основные методы	- диагностика, наблюдение
Частота сбора информации	- в течение учебного года
Источники информации	- персонифицированные итоги контрольной работы; личные наблюдения
Способы обработки информации	таблицы метапредметных результатов информационные и аналитические справки, графики, диаграммы лист индивидуальных достижений обучающегося
Использование информации (где/для кого)	на педсоветах; при встречах с родителями обучающихся, во время бесед с обучающимися

	для педагогов, обучающихся, родителей
Основы учебно - исследовательской и проектной деятельности	
Ответственный	- учитель начальных классов, учитель-предметник
Критерии сбора информации	баллы: 1, 2, 3 уровни: низкий, базовый, повышенный
Основные методы	- диагностика, наблюдение
Частота сбора информации	- в течение учебного года в условиях специально организованной деятельности обучающихся
Источники информации	- исследовательские проекты обучающихся
Способы обработки информации	информационные и аналитические справки, графики, диаграммы лист индивидуальных достижений обучающегося
Использование информации (где/для кого)	на педсоветах; при встречах с родителями обучающихся, во время бесед с обучающимися для педагогов, обучающихся, родителей

Критерии оценивания:

Критерий 1 - уровень сформированности у обучающихся личностных результатов освоения образовательной программы.

Характеристики критерия: готовность и способность обучающихся к саморазвитию; сформированность мотивации к обучению и познанию; ценностно-смысловые установки обучающихся, отражающие индивидуально-личностные позиции, социальные компетенции, личностные качества; сформированность основ гражданской идентичности.

Основным объектом оценки личностных результатов служит сформированность универсальных учебных действий, включаемых в следующие три основных блока:

Самоопределение	сформированность внутренней позиции обучающегося — принятие и освоение социальной роли обучающегося; становление основ российской гражданской идентичности личности как чувства гордости за свою Родину, народ, историю и осознание своей этнической принадлежности; развитие самоуважения и способности адекватно оценивать себя и свои достижения, видеть сильные и слабые стороны своей личности
Смыслообразование	поиск и установление личностного смысла (т. е. «значения для себя») учения обучающимися на основе устойчивой системы учебно-познавательных и социальных мотивов, понимания границ того, «что я знаю», и того, «что я не знаю», и стремления к преодолению этого разрыва;
Морально-этическая ориентация	знание основных моральных норм и ориентация на их выполнение на основе понимания их социальной необходимости; способность к моральной децентрации — учету позиций, мотивов и интересов участников моральной дилеммы при ее разрешении; развитие этических чувств— стыда, вины, совести как регуляторов морального поведения.

Основное содержание оценки личностных результатов строится вокруг оценки:

➤ сформированности внутренней позиции обучающегося, которая находит отражение в эмоционально-положительном отношении обучающегося к образовательной организации, ориентации на содержательные моменты образовательной деятельности — уроки, познание нового, овладение умениями и новыми компетенциями, характер учебного сотрудничества с учителем и одноклассниками — и ориентации на образец поведения «хорошего ученика» как пример для подражания;

- сформированности основ гражданской идентичности, включая чувство гордости за свою Родину, знание знаменательных для Отечества исторических событий; любовь к своему краю, осознание своей национальности, уважение культуры и традиций народов России и мира; развитие доверия и способности к пониманию и сопереживанию чувствам других людей;
- сформированности самооценки, включая осознание своих возможностей в учении, способности адекватно судить о причинах своего успеха/неуспеха в учении; умение видеть свои достоинства и недостатки, уважать себя и верить в успех;
- сформированности мотивации учебной деятельности, включая социальные, учебно-познавательные и внешние мотивы, любознательность и интерес к новому содержанию и способам решения проблем, приобретению новых знаний и умений, мотивацию достижения результата, стремление к совершенствованию своих способностей;
- знания моральных норм и сформированности морально-этических суждений, способности к решению моральных проблем на основе децентрации (координации различных точек зрения на решение моральной дилеммы); способности к оценке своих поступков и действий других людей с точки зрения соблюдения/нарушения моральной нормы.

Оценка личностных результатов образовательной деятельности осуществляется в ходе внешних неперсонифицированных мониторинговых исследований. Предметом оценки в этом случае становится не прогресс личностного развития обучающегося, а эффективность

воспитательно-образовательной деятельности образовательной организации. Это принципиальный момент, отличающий оценку личностных результатов от оценки предметных и метапредметных результатов.

В ходе текущей оценки возможна ограниченная оценка сформированности отдельных личностных результатов, полностью отвечающая этическим принципам охраны и защиты интересов ребенка и конфиденциальности, в форме, не представляющей угрозы личности, психологической безопасности и эмоциональному статусу обучающегося. Такая оценка направлена на решение задачи оптимизации личностного развития обучающихся и включает три основных компонента:

- характеристику достижений и положительных качеств обучающегося;
- определение приоритетных задач и направлений личностного развития с учетом как достижений, так и психологических проблем развития ребенка;
- систему психолого-педагогических рекомендаций, призванных обеспечить успешную реализацию задач начального общего образования.

Другой формой оценки личностных результатов может быть оценка индивидуального прогресса личностного развития обучающихся, которым необходима специальная поддержка.

Эта задача может быть решена в процессе систематического наблюдения за ходом психического развития ребенка на основе представлений о нормативном содержании и возрастной периодизации развития — в форме возрастно-психологического консультирования. Такая оценка осуществляется по запросу родителей (законных представителей) обучающихся или педагогов (или администрации образовательной организации при согласии родителей (законных представителей) и проводится педагогом-психологом.

Показатели сформированности личностных универсальных учебных действий

Показатели	Уровни результатов		
	1 уровень	2 уровень	3 уровень
Нравственные качества личности			
Доброжелательность	Доброжелательность в отношении других проявляется крайне редко	Доброжелательность в отношении других проявляется часто	Доброжелательность в отношении других проявляется всегда

Справедливость	Чувство справедливости развито на недостаточном уровне	Чувство справедливости присуще в большей степени	Чувство справедливости проявляется всегда
Уважение старшим	Уважение к старшим проявляется в меньшей степени	Уважение к старшим проявляется в большей степени	Уважение к старшим проявляется всегда
Трудолюбие	Только под контролем	Трудолюбие проявляется только при заинтересованности	Трудолюбие проявляется всегда
Ответственность	Ответственность проявляется редко	Ответственность проявляется в большей степени	Ответственность проявляется всегда
Афилияция			
Стремление быть в обществе других людей	Не всегда стремится быть в обществе других людей	Стремление быть в обществе других людей проявляется в большей степени	Стремление быть в обществе других людей проявляется всегда
Стремление к созданию эмоционально-теплых, значимых отношений с другими людьми	Не всегда стремится к созданию эмоционально-теплых, значимых отношений с другими людьми	Стремление к созданию эмоционально-теплых, значимых отношений с другими людьми стремится в большей степени	Стремление к созданию эмоционально-теплых, значимых отношений с другими людьми стремится всегда
Эмпатия			
Способность к сочувствию, сопереживанию	Не всегда проявляет способность к сочувствию, сопереживанию	Часто проявляет способность к сочувствию и сопереживанию	Способность к сочувствию и сопереживанию проявляет всегда
Умение поставить себя на место другого	Не умеет поставить себя на место другого	Умеет поставить себя на место другого может с помощью взрослого и его наводящих вопросов	Всегда может поставить себя на место другого
Ценностные ориентации			
Умение определять смысловые установки своих действий и поступков	Не умеет самостоятельно определять смысловые установки своих действий и поступков	Иногда при определении смысловых установок своих действий и поступков нуждается в помощи взрослого	Умеет самостоятельно определять смысловые установки своих действий и поступков
Умение принимать решения	Не умеет принимать решения	Иногда при принятии решения нуждается в помощи взрослого	Умеет самостоятельно принимать решения

Социальная солидарность			
Уважительное отношение к человеку независимо от его убеждений, национальности, вероисповедания	Уважительное отношение к человеку независимо от его убеждений, национальности, вероисповедания проявляется крайне редко	Проявляет уважительное отношение к человеку независимо от его убеждений, национальности, вероисповедания в большей степени	Всегда проявляет уважительное отношение к человеку независимо от его убеждений, национальности, вероисповедания
Идентичность			
Реалистичность самоуважения	Низкая или завышенная самооценка	Адекватная самооценка с помощью взрослого	Адекватная самооценка
Включенность в значимую систему внешних взаимосвязей	Низкая социальная активность	Средняя социальная активность	Высокая социальная активность

Критерий 2 - уровень сформированности у обучающихся метапредметных результатов освоения основной образовательной программы. Характеристики критерия: освоенные обучающимися универсальные учебные действия (познавательные, регулятивные и коммуникативные), составляющие основу умения учиться, и межпредметные понятия.

Оценка метапредметных результатов представляет собой оценку достижения планируемых результатов освоения ООП НОО, описанных в разделах «Регулятивные универсальные учебные действия», «Коммуникативные универсальные учебные действия», «Познавательные универсальные учебные действия» программы формирования универсальных учебных действий у обучающихся на уровне начального общего образования, а также планируемых результатов, представленных во всех разделах подпрограммы «Чтение. Работа с текстом».

Достижение метапредметных результатов обеспечивается за счет основных компонентов образовательной деятельности — учебных предметов.

Основным объектом оценки метапредметных результатов служит сформированность у обучающегося регулятивных, коммуникативных и познавательных универсальных действий, т. е. таких умственных действий обучающихся, которые направлены на анализ и управление своей познавательной деятельностью. К ним относятся:

- способность принимать и сохранять учебную цель и задачи; самостоятельно преобразовывать практическую задачу в познавательную; умение планировать собственную деятельность в соответствии с поставленной задачей и условиями ее реализации и искать средства ее осуществления; умение контролировать и оценивать свои действия, вносить коррективы в их выполнение на основе оценки и учета характера ошибок, проявлять инициативу и самостоятельность в обучении;
- умение осуществлять информационный поиск, сбор и выделение существенной информации из различных информационных источников;
- умение использовать знаково-символические средства для создания моделей изучаемых объектов и процессов, схем решения учебно-познавательных и практических задач;
- способность к осуществлению логических операций сравнения, анализа, обобщения, классификации по родовидовым признакам, к установлению аналогий, отнесения к известным понятиям;
- умение сотрудничать с педагогом и сверстниками при решении учебных проблем, принимать на себя ответственность за результаты своих действий.

Основное содержание оценки метапредметных результатов строится вокруг умения учиться, т. е. той совокупности способов действий, которая обеспечивает способность к самостоятельному усвоению новых знаний и умений, включая организацию этой деятельности.

<p>Регулятивные УУД</p>	<p>уровень готовности принимать и сохранять цели и задачи учебной деятельности, поиска средств ее осуществления;</p> <p>сформированность умения планировать, контролировать и оценивать учебные действия в соответствии с поставленной задачей и условиями ее реализации; определять наиболее эффективные способы достижения результата;</p> <p>сформированность умения понимать причины успеха/неуспеха учебной деятельности и способности конструктивно действовать даже в ситуациях неуспеха; готовность к определению общей цели и путей ее достижения; уровень развития умений договариваться о распределении функций и ролей в совместной деятельности, осуществлять взаимный контроль в совместной деятельности, адекватно оценивать собственное поведение и поведение окружающих.</p>
<p>Познавательные УУД</p>	<p>уровень развития способов решения проблем творческого и поискового характера; уровень освоения начальных форм познавательной и личностной рефлексии;</p> <p>уровень использования знаково-символических средств представления информации для создания моделей изучаемых объектов и процессов, схем решения учебных и практических задач;</p> <p>уровень овладения навыками смыслового чтения текстов различных стилей и жанров;</p> <p>осознанность построения речевое высказывание и готовность составлять тексты в устной и письменной формах; уровень овладения логическими действиями сравнения, анализа, синтеза, обобщения, классификации по родовидовым признакам, установления аналогий и причинно-следственных связей, построения рассуждений, отнесения к известным понятиям;</p> <p>уровень овладения начальными сведениями о сущности и особенностях объектов, процессов и явлений действительности в соответствии с содержанием конкретного учебного предмета;</p> <p>уровень овладения базовыми предметными и межпредметными понятиями, отражающими существенные связи и отношения между объектами и процессами;</p> <p>уровень развития умений работать в материальной и информационной среде начального общего образования (в том числе с учебными моделями) в соответствии с содержанием конкретного учебного предмета.</p>
<p>Коммуникативные УУД</p>	<p>эффективность использования речевых средств и средств информационных и коммуникационных технологий для решения коммуникативных и познавательных задач; успешность использования различных способов поиска, сбора, обработки, анализа, организации, передачи и интерпретации информации в соответствии с коммуникативными и познавательными задачами и технологиями учебного предмета; готовность к соблюдению норм информационной избирательности, этики и этикета; готовность слушать собеседника и вести диалог;</p>

	признавать возможность существования различных точек зрения и права каждого иметь свою; излагать свое мнение и аргументировать свою точку зрения и оценку событий; готовность конструктивно разрешать конфликты посредством учета интересов сторон и сотрудничества.
--	---

Уровень сформированности универсальных учебных действий, представляющих содержание и объект оценки метапредметных результатов, может быть качественно оценен и измерен в следующих основных формах:

достижение метапредметных результатов может выступать как результат выполнения специально сконструированных диагностических задач, направленных на оценку уровня сформированности конкретного вида универсальных учебных действий;

достижение метапредметных результатов может рассматриваться как инструментальная основа (или как средство решения) и как условие успешности выполнения учебных и учебно-практических задач средствами учебных предметов;

достижение метапредметных результатов может проявиться в успешности выполнения комплексных заданий на межпредметной основе. В частности, широкие возможности для оценки сформированности метапредметных результатов открывает использование проверочных заданий, успешное выполнение которых требует освоения навыков работы с информацией.

При получении начального общего образования особое значение для продолжения образования имеет усвоение обучающимися опорной системы знаний по русскому языку, родному языку (русскому), математике и овладение следующими метапредметными действиями:

речевыми, среди которых следует выделить навыки осознанного чтения и работы с информацией;

коммуникативными, необходимыми для учебного сотрудничества с учителем и сверстниками.

Показатели сформированности метапредметных результатов

Регулятивные универсальные учебные действия	
Базовый уровень	Повышенный уровень
Выпускник научится:	Выпускник получит возможность научиться.
принимать и сохранять учебную задачу	в сотрудничестве с учителем ставить новые учебные задачи; преобразовывать практическую задачу в познавательную; проявлять познавательную инициативу в учебном сотрудничестве
учитывать выделенные учителем ориентиры действия в новом учебном материале в сотрудничестве с учителем	самостоятельно учитывать выделенные учителем ориентиры действия в новом учебном материале
планировать свои действия в соответствии с поставленной задачей и условиями её реализации, в том числе во внутреннем плане	
учитывать установленные правила в планировании и контроле способа решения	
осуществлять итоговый и пошаговый контроль по результату	осуществлять констатирующий и предвосхищающий контроль по результату и

	по способу действия, актуальный контроль на уровне произвольного внимания
оценивать правильность выполнения действия на уровне адекватной ретроспективной оценки соответствия результатов требованиям данной задачи	самостоятельно оценивать правильность выполнения действия и вносить необходимые коррективы в исполнение как по ходу его реализации, так и в конце действия
адекватно воспринимать предложения и оценку учителей, товарищей, родителей и других людей	
различать способ и результат действия	
вносить необходимые коррективы в действие после его завершения на основе его оценки и учёта характера сделанных ошибок, использовать предложения и оценки для создания нового, более совершенного результата- использовать запись в цифровой форме хода и результатов решения задачи, собственной звучащей речи на русском, родном и иностранном языках	
Коммуникативные универсальные учебные действия	
Базовый уровень Выпускник научится.	Повышенный уровень Выпускник получит возможность научиться:
адекватно использовать коммуникативные, прежде всего речевые, средства для решения различных коммуникативных задач, строить монологическое высказывание (в том числе сопровождая его аудиовизуальной поддержкой), владеть диалогической формой коммуникации, используя в том числе средства и инструменты ИКТ и дистанционного общения допускать возможность существования у людей различных точек зрения, в том числе не совпадающих с его собственной, и ориентироваться на позицию партнёра в общении и взаимодействии	учитывать и координировать в сотрудничестве позиции других людей, отличные от собственной
учитывать разные мнения и стремиться к координации различных позиций в сотрудничестве	учитывать разные мнения и интересы и обосновывать собственную позицию понимать относительность мнений и подходов к решению проблемы
формулировать собственное мнение и позицию	аргументировать свою позицию и координировать её с позициями партнёров в сотрудничестве при выработке общего решения в совместной деятельности
договариваться и приходить к общему решению в совместной деятельности, в том числе в ситуации столкновения интересов	продуктивно содействовать разрешению конфликтов на основе учёта интересов и позиций всех участников
строить понятные для партнёра высказывания, учитывающие, что партнёр знает и видит, а что нет	с учётом целей коммуникации достаточно точно, последовательно и полно передавать партнёру необходимую информацию как ориентир для построения действия

задавать вопросы	задавать вопросы, необходимые для организации собственной деятельности и сотрудничества с партнёром
контролировать действия партнёра	осуществлять взаимный контроль и оказывать в сотрудничестве необходимую взаимопомощь
использовать речь для регуляции своего действия	
адекватно использовать речевые средства для решения различных коммуникативных задач, строить монологическое высказывание, владеть диалогической формой речи	адекватно использовать речевые средства для эффективного решения разнообразных коммуникативных задач, планирования и регуляции своей деятельности
Познавательные универсальные учебные действия	
Базовый уровень Выпускник научится:	Повышенный уровень Выпускник получит возможность научиться.
осуществлять поиск необходимой информации для выполнения учебных заданий с использованием учебной литературы, энциклопедий, справочников (включая электронные, цифровые), в открытом информационном пространстве, в том числе контролируемом пространстве Интернета	осуществлять расширенный поиск информации с использованием ресурсов библиотек и Интернета
осуществлять запись (фиксацию) выборочной информации об окружающем мире и о себе самом, в том числе с помощью инструментов ИКТ	записывать, фиксировать информацию об окружающем мире с помощью инструментов ИКТ
использовать знаково-символические средства, в том числе модели (включая виртуальные) и схемы (включая концептуальные), для решения задач	создавать и преобразовывать модели и схемы для решения задач
проявлять познавательную инициативу в учебном сотрудничестве	
строить сообщения в устной и письменной форме	осознанно и произвольно строить сообщения в устной и письменной форме
ориентироваться на разнообразие способов решения задач	осуществлять выбор наиболее эффективных способов решения задач в зависимости от конкретных условий
основам смыслового восприятия художественных и познавательных текстов, выделять существенную информацию из сообщений разных видов (в первую очередь текстов)	
осуществлять анализ объектов с выделением существенных и несущественных признаков	
осуществлять синтез как составление целого из частей	осуществлять синтез как составление целого из частей* самостоятельно достраивая и восполняя недостающие компоненты
проводить сравнение, сериацию и классификацию по заданным критериям	осуществлять сравнение, сериацию и классификацию, самостоятельно выбирая

	основания и критерии для указанных логических операций
устанавливать причинно-следственные связи в изучаемом круге явлений;	
строить рассуждения в форме связи простых суждений об объекте, его строении, свойствах и связях	строить логическое рассуждение, включающее установление причинно-следственных связей
обобщать, т. е. осуществлять генерализацию и выведение общности для целого ряда или класса единичных объектов, на основе выделения сущностной связи	
осуществлять подведение под понятие на основе распознавания объектов, выделения существенных признаков и их синтеза	
устанавливать аналогии	
владеть рядом общих приёмов решения задач	произвольно и осознанно владеть общими приёмами решения задач
ИКТ – компетентность	
Базовый уровень Выпускник научится	Повышенный уровень Выпускник получит возможность научиться.
использовать безопасные для органов зрения, нервной системы, опорно-двигательного аппарата эргономичные приёмы работы с компьютером и другими средствами ИКТ; выполнять компенсирующие физические упражнения (мини-зарядку)	
организовывать систему папок для хранения собственной информации в компьютере	
вводить информацию в компьютер с использованием различных технических средств (фото- и видеокамеры, микрофона и т. д.), сохранять полученную информацию	
владеть компьютерным письмом на русском языке; набирать текст на родном языке; набирать текст на иностранном языке, использовать экранный перевод отдельных слов	
рисовать (создавать простые изображения) на графическом планшете	
сканировать рисунки и тексты	использовать программу распознавания сканированного текста на русском языке
подбирать подходящий по содержанию и техническому качеству результат видеозаписи и фотографирования, использовать сменные носители (флэш-карты);	
описывать по определённому алгоритму объект или процесс наблюдения, записывать аудиовизуальную и числовую информацию о нём, используя инструменты ИКТ	

собирать числовые данные в естественно-научных наблюдениях и экспериментах, используя цифровые датчики, камеру, микрофон и другие средства ИКТ, а также в ходе опроса людей	
редактировать тексты, последовательности изображений, слайды в соответствии с коммуникативной или учебной задачей, включая редактирование текста, цепочек изображений, видео- и аудиозаписей, фотоизображений	
пользоваться основными функциями стандартного текстового редактора; использовать полуавтоматический орфографический контроль; добавлять и удалять ссылки в сообщениях разного вида; следовать основным правилам оформления текста	
искать информацию в соответствующих возрасту цифровых словарях и справочниках, базах данных, контролируемом Интернете, системе поиска внутри компьютера; составлять список используемых информационных источников (в том числе с использованием ссылок);	грамотно формулировать запросы при поиске в Интернете и базах данных, оценивать, интерпретировать и сохранять найденную информацию; критически относиться к информации и к выбору источника информации
заполнять учебные базы данных	
создавать текстовые сообщения с использованием средств ИКТ, редактировать, оформлять и сохранять их	представлять данные
создавать простые сообщения в виде аудио- и видеофрагментов или последовательности слайдов с использованием иллюстраций, видеоизображения, звука, текста	создавать музыкальные произведения с использованием компьютера и музыкальной клавиатуры, в том числе из готовых музыкальных фрагментов и «музыкальных петель».
готовить и проводить презентацию перед небольшой аудиторией: создавать план презентации, выбирать аудиовизуальную поддержку, писать пояснения и тезисы для презентации	
создавать простые схемы, диаграммы, планы и пр.	
создавать простые изображения, пользуясь графическими возможностями компьютера; составлять новое изображение из готовых фрагментов (аппликация);	
размещать сообщение в информационной образовательной среде образовательной организации	
пользоваться основными средствами телекоммуникации; участвовать в коллективной коммуникативной деятельности в информационной	

образовательной среде, фиксировать ход и результаты общения на экране и в файлах	
создавать движущиеся модели и управлять ими в компьютерно управляемых средах (создание простейших роботов)	проектировать несложные объекты и процессы реального мира, своей собственной деятельности и деятельности группы, включая навыки робототехнического проектирования;
определять последовательность выполнения действий, составлять инструкции (простые алгоритмы) в несколько действий, строить программы для компьютерного исполнителя с использованием конструкций последовательного выполнения и повторения	
планировать несложные исследования объектов и процессов внешнего мира	моделировать объекты и процессы реального мира
Чтение. Работа с текстом.	
Базовый уровень Выпускник научится:	Повышенный уровень Выпускник получит возможность научиться:
находить в тексте конкретные сведения, факты, заданные в явном виде	использовать формальные элементы текста (например, подзаголовки, сноски) для поиска нужной информации
определять тему и главную мысль текста	работать с несколькими источниками информации
делить тексты на смысловые части, составлять план текста	сопоставлять информацию, полученную из нескольких источников
вычленять содержащиеся в тексте основные события и устанавливать их последовательность; упорядочивать информацию по заданному основанию	
сравнивать между собой объекты, описанные в тексте, выделяя 2—3 существенных признака	
понимать информацию, представленную в неявном виде (например, находить в тексте несколько примеров, доказывающих приведённое утверждение; характеризовать явление по его описанию; выделять общий признак группы элементов)	
понимать информацию, представленную разными способами: словесно, в виде таблицы, схемы, диаграммы	
понимать текст, опираясь не только на содержащуюся в нём информацию, но и на жанр, структуру, выразительные средства текста	
использовать различные виды чтения: ознакомительное, изучающее, поисковое, выбирать нужный вид чтения в соответствии с целью чтения	
ориентироваться в соответствующих возрасту словарях и справочниках	

пересказывать текст подробно и сжато, устно и письменно	делать выписки из прочитанных текстов с учётом цели их дальнейшего использования
соотносить факты с общей идеей текста, устанавливать простые связи, не показанные в тексте напрямую	
формулировать несложные выводы, основываясь на тексте; находить аргументы, подтверждающие вывод	
сопоставлять и обобщать содержащуюся в разных частях текста информацию	
составлять на основании текста небольшое монологическое высказывание, отвечая на поставленный вопрос	составлять небольшие письменные аннотации к тексту, отзывы о прочитанном
высказывать оценочные суждения и свою точку зрения о прочитанном тексте	сопоставлять различные точки зрения
оценивать содержание, языковые особенности и структуру текста; определять место и роль иллюстративного ряда в тексте	соотносить позицию автора с собственной точкой зрения
на основе имеющихся знаний, жизненного опыта подвергать сомнению достоверность прочитанного, обнаруживать недостоверность получаемых сведений, пробелы в информации и находить пути восполнения этих пробелов	в процессе работы с одним или несколькими источниками выявлять достоверную (противоречивую) информацию
участвовать в учебном диалоге при обсуждении прочитанного или прослушанного текста	

Критерий 3 - уровень сформированности у обучающихся предметных результатов освоения основной образовательной программы.

Оценка предметных результатов представляет собой оценку достижения обучающимся планируемых результатов по отдельным учебным предметам.

Достижение этих результатов обеспечивается за счет основных компонентов образовательной деятельности - учебных предметов, представленных в обязательной части учебного плана.

В соответствии с пониманием сущности образовательных результатов, заложенным в ФГОС НОО, предметные результаты содержат в себе, во-первых, систему основополагающих элементов научного знания, которая выражается через учебный материал различных предметов (курсов), и, во-вторых, систему

формируемых действий с учебным материалом (далее — систему предметных действий), которые направлены на применение знаний, их преобразование и получение нового знания.

Объектом оценки предметных результатов служит в полном соответствии с требованиями ФГОС НОО способность обучающихся решать учебно- познавательные и учебно-практические задачи с использованием средств, относящихся к содержанию учебных предметов, в том числе на основе метапредметных действий.

Содержательной и критериальной базой оценки предметных результатов служат планируемые результаты начального образования.

В процессе оценки достижения планируемых результатов используются разнообразные методы и формы контроля и учета достижений обучающихся.

Обязательные формы и методы контроля

Иные формы учета достижений

входная, промежуточная диагностики	итоговая (тема, четверть, год) диагностика	урочная деятельность	внеурочная деятельность
устный ответ; письменная самостоятельная работа; письменная проверочная работа; диктант; контрольное списывание; тестовые задания; графическая работа; доклад; творческая работа; практическая работа; наблюдение	контрольная работа; - контрольный диктант, диктант с грамматическим заданием; изложение; -контроль техники чтения; проект; комплексная проверочная работа на межпредметной основе	стартовая диагностика; -анализ динамики текущей успеваемости; мониторинг сформированности универсальных учебных действий	участие в выставках, конкурсах, соревнованиях; активность в проектах и программах внеурочной деятельности; творческий отчет
		портфель достижений результаты наблюдений самооценка ученика самоанализ ученика	

Содержательный контроль и оценка предметных и метапредметных результатов обучающихся предусматривает выявление индивидуальной динамики качества усвоения базового и повышенного уровня содержания предмета ребенком и не допускает сравнения его с другими детьми.

Вид контрольно-оценочной деятельности	Цель	Вид работы	Способы фиксации оценки
Стартовая диагностика	Определение уровня готовности обучающихся 1-ых классов к обучению в школе и освоению образовательной программы, выявление затруднений обучающихся и планирование коррекционной работы	Диагностическая работа «Школьный старт».	Результаты фиксируются по шкале (0-3 балла) в «Таблицах образовательных результатов» и в «Листе индивидуальных достижений обучающегося», включаются в портфель достижений. Результаты работы не влияют на дальнейшую итоговую оценку обучающегося.
Входная диагностика	Определение уровня готовности обучающихся 2-4 классов к	Входная контрольная работа по теме «Повторение изученного в	Результаты фиксируются по шкале (0-3 балла) в «Таблицах образовательных

	освоению учебной программы на начало учебного года, выявление обучающихся группы учебного риска, планирование индивидуальной работы с обучающимися и классом в целом.	предыдущем классе» (предметные и метапредметные результаты)	результатов» и в «Листе индивидуальных достижений обучающегося», включаются в портфель достижений, уровень достижений из процентного соотношения переводится в отметку, отметка выставляется в классный журнал: «5», «4», «3», «2». Проводится самооценка обучающихся.
Промежуточная диагностика. Текущий контроль, осуществляемый поурочно	Анализ хода формирования знаний и умений, определение уровня освоения программы в ходе изучения темы, раздела.	Устный ответ, беседа, собеседования, самостоятельные работы, проверочные работы, текущие диктанты, списывания, практические работы, проекты, творческие работы.	В 1 классах дается словесная содержательная оценка. Во 2-4 классах оценка выставляется в классный журнал в виде отметки «5», «4», «3», «2», кроме предметов «ОРК СЭ» и «Информатика», где используется безотметочное обучение, и предусмотрена словесная, качественная оценка. Проводится самооценка обучающихся.
Итоговая диагностика. Тематический	Определение уровня освоения программы на конец изучения крупной темы, раздела	Устный ответ, беседа, собеседования, тематические контрольные и	В 1 классах дается словесная содержательная оценка.

<p>контроль, осуществляемый в конце изучения крупной темы</p>		<p>проверочные работы;</p> <p>самостоятельные работы, тематические диктанты, списывания, проекты, творческие работы.</p>	<p>Во 2-4 классах отметка выставляется в классный журнал в виде отметки «5», «4», «3», «2», кроме предметов «ОРК СЭ» и «Информатика», где используется безотметочное обучение, и предусмотрена качественная оценка. Проводится самооценка обучающихся.</p>
<p>Итоговая диагностика.</p> <p>Промежуточный контроль за четверть (полугодие)</p>	<p>Определение уровня освоения программы на конец четверти.</p>	<p>Контрольные работы, диктанты с грамматическим заданием за четверть; контрольные списывания;</p> <p>контрольные математические диктанты, проекты, комплексная проверочная работа на межпредметной основе за полугодие.</p>	<p>Результаты фиксируются по шкале (0-3 балла) в «Таблицах образовательных результатов» и в «Листе индивидуальных достижений обучающегося»,</p> <p>включаются в портфель достижений.</p> <p>В 1 -х классах определяется уровень освоения учебной программы.</p> <p>Во 2-4 классах уровень достижений из процентного соотношения переводится в отметку, отметка выставляется в классный журнал: «5», «4», «3», «2», кроме предметов «ОРК СЭ» и</p>

			«Информатика», где используется безотметочное обучение и предусмотрена качественная оценка. Проводится самооценка обучающихся.
Итоговая диагностика. Итоговый контроль за учебный год.	Комплексная проверка образовательных достижений (результатов), в том числе и метапредметных	Контрольные работы за год; комплексная проверочная работа на межпредметной основе, проекты; в 4 классах - ГКР, ВПР.	<p>Результаты фиксируются по шкале (0-3 балла) в «Таблицах образовательных результатов» и в «Листе индивидуальных достижений обучающегося», включаются в портфель достижений.</p> <p>В 1 -х классах определяется уровень освоения учебных программ.</p> <p>Во 2-4 классах уровень достижений из процентного соотношения переводится в отметку, отметка выставляется в классный журнал: «5», «4», «3», «2», кроме предметов «ОРК СЭ» и «Информатика», где используется безотметочное обучение, и предусмотрена качественная оценка.</p> <p>В 4 классах по каждому предмету и по программе формирования УУД</p>

			<p>делаются выводы о достижении планируемых результатов.</p> <p>Проводится самооценка обучающихся.</p>
	<p>Определение уровня метапредметных результатов.</p>	<p>Предъявление, презентация (демонстрация) достижений за год.</p> <p>«Портфеля достижений». Форма круглого стола.</p>	<p>Самоанализ и самооценка, взаимооценка.</p>
<p>Психолого-педагогическое сопровождение (диагностика: 1 класс - 2 раза в год, 2-4 класс - 1 раз в год).</p>	<p>Исследование необходимых компетенций, универсальных учебных действий (личностных, регулятивных, познавательных, коммуникативных)</p>	<p>Тесты, наблюдения педагога-психолога.</p>	<p>Выявление уровня сформированности универсальных учебных действий: личностных, и метапредметных для построения дальнейшей траектории развития каждого ребенка.</p>

Характеристика уровней освоения учебных программ

«Высокий» - уровень выполнения требований значительно выше удовлетворительного: отсутствие ошибок, как по текущему, так и по предыдущему учебному материалу; не более одного недочета; логичность и полнота изложения.

«Повышенный» - уровень выполнения требований выше удовлетворительного: использование дополнительного материала, полнота и логичность раскрытия вопроса; самостоятельность суждений, отражение своего отношения к предмету обсуждения. Наличие 2-3 ошибок или 4-6 недочетов по текущему учебному материалу; не более 2 ошибок или 4 недочетов по пройденному материалу; незначительные нарушения логики изложения материала; использование нерациональных приемов решения учебной задачи; отдельные неточности в изложении материала.

«Базовый» - достаточный минимальный уровень выполнения требований, предъявляемых к конкретной работе; не более 4-6 ошибок или 10 недочетов по текущему учебному материалу; не более 3-5 ошибок или не более 8 недочетов по пройденному учебному материалу; отдельные нарушения логики изложения материала; неполнота раскрытия вопроса.

«Ниже базового» - уровень выполнения требований ниже удовлетворительного: наличие более 6 ошибок или 10 недочетов по текущему материалу; более 5 ошибок или более 8 недочетов по пройденному материалу; нарушение логики, неполнота, нераскрытость обсуждаемого вопроса, отсутствие аргументации либо ошибочность ее основных положений.

Два недочета приравнивается к одной ошибке.

При оценке предметных результатов используются следующие шкалы:

1 класс

Успешность выполнения проверочных работ	Уровень освоения учебной программы
70-100%	повышенный уровень
50 - 69%	базовый уровень
меньше 50 % заданий базового уровня	ниже базового уровня

2-4 класс

Качество освоения учебной программы	Уровень достижений	Отметка по 5-балльной шкале
90-100%	высокий	«5»
70 -89%	повышенный	«4»
50 -69 %	базовый	«3»
меньше 50%	ниже базового	«2»

Оценке учителя предшествует самооценка ученика. Основной функцией самооценки и самоконтроля на начальном этапе обучения является определение учеником границ своего знания-незнания, своих потенциальных возможностей, а также осознание тех проблем, которые еще предстоит решить в ходе осуществления учебной деятельности. У обучающихся развиваются умения самостоятельно оценивать результат своих действий, контролировать себя, находить и исправлять собственные ошибки. Самооценка ученика должна дифференцироваться, т.е. складываться из оценок своей работы по целому ряду критериев. В таком случае ребенок будет учиться видеть свою работу как сумму многих умений, каждое из которых имеет свой критерий оценивания.

Особенность процедуры оценивания в 1-ом классе при безотметочном обучении состоит в том, что самооценка ученика обязательно должна предшествовать оценке учителя. Несовпадение этих двух оценок может стать предметом обсуждения. Для оценивания и самооценивания в 1-ом классе выбираются только такие задания, где существует объективный однозначный критерий оценивания (например, количество звуков в слове), и не выбираются те, где неизбежна субъективность оценки.

Примерный алгоритм самооценки для обучающихся 1-го класса (основные вопросы после выполнения задания):

Какое было задание? (Учимся вспоминать цель работы.)

Удалось выполнить задание? (Учимся сравнивать результат с целью.)

Задание выполнено верно или не совсем? (Учимся находить и признавать ошибки.)

Выполнил самостоятельно или с чьей-то помощью? (Учимся оценивать процесс.)

Содержательное самооценивание неотрывно от умения себя контролировать. В обучении должны использоваться особые задания, обучающие ребенка сличать свои действия с образцом.

Приемы организации оценочной деятельности обучающихся, используемые на уроке при безотметочном обучении:

«Лесенка» - ученики на ступеньках лесенки отмечают как усвоили материал: нижняя ступенька - не понял, вторая ступенька - требуется небольшая помощь, верхняя ступенька - хорошо усвоил материал и работу может выполнить самостоятельно;

«Волшебная линейка» - на полях тетрадей чертят шкалы и отмечают крестиком, на каком уровне, по их мнению, выполнена работа. При проверке учитель, если согласен с оценкой ученика, обводит крестик, если нет, то чертит свой крестик ниже или выше;

«Светофор» - оценивание выполнения заданий с помощью цветовых сигналов: зелёный - «я умею сам», жёлтый - «я умею, но не уверен», красный - «нужна помощь».

Примерный алгоритм самооценки для обучающихся 2 -4 классов.

Какова была цель задания (задачи)?

Удалось получить результат (решение, ответ)?

Правильно или с ошибкой?

Самостоятельно или с чьей-то помощью?

Как мы различаем отметки и оценки?

Какую себе поставишь отметку? и т.д.

Обучающиеся осуществляют самоконтроль работ по следующим критериям: степень уверенности в своих знаниях, степень уверенности в своих умениях. По итогам самооценки учитель может судить об уровне самооценки обучающихся.

Уровень самооценки	Степень уверенности в своих знаниях и умениях	Символический знак
Высокий	знаю и умею применять	+
Повышенный	знаю, но не всегда могу применить	
Базовый	не уверен в своих знаниях	?
Низкий	пока не знаю и не умею	-

Критерии и нормы оценочной деятельности

В 1-ом классе используется словесная, содержательная оценка, критериями которой является соответствие или несоответствие требованиям к достижению планируемых результатов на данный период обучения.

Отметка - фиксация результата оценивания в виде знака принятой системы. Во 2-4 классах используется пятибалльная система оценивания. Отметка ставится за решение продуктивной учебной задачи, в ходе которой ученик осмысливал цель и условия задания, осуществлял действия по поиску решения, получал и предоставлял результат. За каждую учебную задачу или группу заданий-задач, показывающих овладение отдельным умением, может ставиться отдельная отметка. Критерии оценивания предметных результатов связаны с качественными уровнями успешности.

1. Общие критерии	
Отметка «5» («отлично») ставится в случае:	знания, понимания, глубины усвоения обучающимся всего объёма программного материала; умения выделять главные положения в изученном материале, на основании фактов и примеров обобщать, делать выводы, устанавливать межпредметные и внутрипредметные связи, творчески применять в незнакомой ситуации; отсутствия ошибок и недочётов при воспроизведении изученного материала, устранения отдельных неточностей при устных ответах с помощью дополнительных вопросов учителя, соблюдения культуры письменной и устной речи, правил оформления письменных работ.
Отметка «4» («хорошо») ставится в случае:	умения выделять главные положения в изученном материале, на основании фактов и примеров обобщать, делать выводы, устанавливать внутрипредметные связи, применять полученные знания на практике; наличия незначительных (негрубых) ошибок и недочётов при воспроизведении изученного материала, соблюдения основных правил культуры письменной и устной речи, правил оформления письменных работ.
Отметка «3»	знания и усвоения обучающимся материала на уровне минимальных требований программы, затруднения при

(«удовлетворительно») ставится в случае:	самостоятельном воспроизведении, необходимости незначительной помощи преподавателя; умения работать на уровне воспроизведения, затруднения при ответах на видоизменённые вопросы; наличия грубой ошибки, нескольких негрубых ошибок при воспроизведении изученного материала, незначительного несоблюдения основных правил культуры письменной и устной речи, правил оформления письменных работ.
Отметка «2» («неудовлетворительно») ставится в случае:	знания и усвоения обучающимся материала на уровне ниже минимальных требований программы, отдельных представлений об изученном материале; отсутствия умений работать на уровне воспроизведения, затруднения при ответах на стандартные вопросы; наличия нескольких грубых ошибок, большого числа негрубых ошибок при воспроизведении изученного материала, значительного несоблюдения основных правил культуры письменной и устной речи, правил оформления письменных работ.
2. Критерии выставления отметок за устные работы	
Отметка «5» («отлично») ставится в случае:	обучающийся последовательно, чётко, связно, обоснованно и безошибочно излагает учебный материал; дает ответ в логической последовательности с использованием принятой терминологии; показывает понимание сущности рассматриваемых понятий, явлений и закономерностей, теорий, взаимосвязей; умеет выделять главное, самостоятельно подтверждать ответ конкретными примерами, фактами; самостоятельно анализирует и обобщает теоретический материал, результаты проведенных наблюдений и опытов; свободно устанавливает межпредметные (на основе ранее приобретенных знаний) и внутрипредметные связи; уверенно и безошибочно применяет полученные знания в решении новых, ранее не встречавшихся задач; излагает учебный материал литературным языком; правильно и обстоятельно отвечает на дополнительные вопросы учителя; рационально использует наглядные пособия, справочные материалы, учебник, дополнительную литературу, первоисточники; применяет упорядоченную систему условных обозначений при ведении записей, сопровождающих ответ; имеет необходимые навыки работы с приборами, чертежами, схемами и графиками, сопутствующими ответу; допускает в ответе недочеты, которые легко исправляет по
Отметка «4» («хорошо») ставится в случае:	-обучающийся показывает знание всего изученного учебного материала; -дает в основном правильный ответ; учебный материал излагает в обоснованной логической последовательности с приведением конкретных примеров, при этом допускает одну негрубую ошибку или не более двух недочетов в использовании терминологии учебного предмета, которые может исправить самостоятельно при помощи учителя;

	<p>-анализирует и обобщает теоретический материал, результаты проведенных наблюдений и опытов с помощью учителя;</p> <p>- соблюдает основные правила культуры устной речи;</p> <p>-применяет упорядоченную систему условных обозначений при ведении записей, сопровождающих ответ.</p>
<p>Отметка «3» («удовлетворительно») ставится в случае:</p>	<p>обучающийся демонстрирует усвоение основного содержания учебного материала, имеет пробелы, не препятствующие дальнейшему усвоению учебного материала;</p> <p>материал излагает несистематизированно, фрагментарно;</p> <p>применяет полученные знания при ответе на вопрос, анализе предложенных ситуаций по образцу;</p> <p>допускает ошибки в использовании терминологии учебного предмета;</p> <p>показывает недостаточную сформированность отдельных знаний и умений;</p> <p>затрудняется при анализе и обобщении учебного материала, результатов проведенных наблюдений и опытов;</p> <p>дает неполные ответы на вопросы учителя или воспроизводит содержание ранее прочитанного учебного текста, слабо связанного с заданным вопросом;</p> <p>использует неупорядоченную систему условных обозначений при ведении записей, сопровождающих ответ;</p> <p>испытывает затруднения в применении знаний, необходимых для решения задач различных типов, при объяснении конкретных явлений на основе теорий и законов, или в подтверждении конкретных примеров практического применения теорий;</p> <p>обнаруживает недостаточное понимание отдельных положений при воспроизведении текста учебника (записей, первоисточников) или отвечает неполно на вопросы учителя, допуская одну-две грубые ошибки.</p>
<p>Отметка «2» («неудовлетворительно») ставится в случае:</p>	<p>обучающийся не усвоил и не раскрыл основное содержание материала;</p> <p>не делает выводов и обобщений;</p> <p>не знает и не понимает значительную или основную часть программного материала в пределах поставленных вопросов;</p> <p>имеет слабо сформированные и неполные знания и не умеет применять их к решению конкретных вопросов и задач по образцу;</p> <p>при ответе (на один вопрос) допускает более двух грубых ошибок, которые не может исправить даже при помощи учителя.</p>
<p>3. Критерии выставления отметок за самостоятельные, письменные контрольные работы</p>	
<p>Отметка «5» («отлично») ставится в случае:</p>	<p>- обучающийся выполнил работу без ошибок и недочётов или допустил в работе не более одного недочёта.</p>
<p>Отметка «4» («хорошо») ставится в случае:</p>	<p>обучающийся выполнил работу полностью, но допустил в работе:</p> <p>не более одной грубой ошибки и одного недочёта;</p> <p>либо не более двух недочётов.</p>
<p>Отметка «3»</p>	<p>обучающийся правильно выполнил не менее половины работы или допустил в работе:</p>

<p>(«удовлетворительно») ставится в случае:</p>	<p>не более двух грубых ошибок; либо не более одной грубой, одной негрубой ошибки и одного недочета; либо не более трех негрубых ошибок; не более одной негрубой ошибки и трех недочетов; не более пяти недочетов.</p>
<p>Отметка «2» («неудовлетворительно») ставится в случае:</p>	<p>- обучающийся правильно выполнил менее половины работы или допустил в работе число ошибок и недочетов превосходящее норму, при которой может быть выставлена отметка «3» («удовлетворительно»).</p>
<p>4. Критерии выставления отметок за практические и лабораторные работы, проведение экспериментов (опытов) по учебным предметам</p>	
<p>Отметка «5» («отлично») ставится в случае:</p>	<p>обучающийся правильно определил цель работы; самостоятельно выбрал и подготовил для работы необходимое оборудование; выполнил работу в полном объеме с соблюдением рациональной последовательности проведения опытов и измерений и с безусловным соблюдением правил техники безопасности; научно, грамотно и логично описал ход эксперимента (опыта) и сформулировал выводы из результатов эксперимента (опыта); в представленном отчёте правильно и аккуратно выполнил все записи, таблицы, рисунки, чертежи, графики, вычисления и выводы; -проявил организационно-трудовые умения (поддерживал чистоту рабочего места и порядок на столе, экономно использовал расходные материалы).</p>
<p>Отметка «4» («хорошо») ставится в случае:</p>	<p>обучающийся правильно определил цель работы; самостоятельно выбрал и подготовил для работы необходимое оборудование; выполнил работу в полном объеме с безусловным соблюдением правил техники безопасности; но: опыт проводил в условиях, не обеспечивающих достаточной точности измерений; либо допустил два-три недочета; либо допустил не более одной негрубой ошибки и одного недочета; либо в описании наблюдений допустил неточности, сделал неполные выводы из результатов эксперимента (опыта).</p>
<p>Отметка «3» («удовлетворительно») ставится в случае:</p>	<p>-обучающийся правильно определил цель работы, выполнил работу правильно не менее чем наполовину с безусловным соблюдением правил техники безопасности, однако объём выполненной части таков, что позволяет получить правильные результаты и выводы по основным, принципиально важным задачам работы; но: подбор оборудования, а также работы по началу эксперимента (опыта) провел с помощью учителя; либо эксперимент (опыт) проводил в нерациональных условиях, что привело к получению результатов с большой погрешностью;</p>

	<p>либо допустил не более двух грубых ошибок; либо допустил не более одной грубой, одной негрубой ошибки и одного недочета;</p> <p>либо допустил не более трех негрубых ошибок;</p> <p>либо допустил не более одной негрубой ошибки и трех недочетов;</p> <p>либо допустил не более пяти недочетов.</p>
<p>Отметка «2» («неудовлетворительно») ставится в случае:</p>	<p>обучающийся не смог определить цель работы и подготовить для работы необходимое оборудование, выполнил работу менее чем на половину и объем выполненной части работы не позволяет сделать правильных выводов;</p> <p>либо допустил однократное нарушение правил техники безопасности;</p> <p>либо эксперимент (опыты), измерения, вычисления, наблюдения производились неправильно;</p> <p>либо допустил в работе число ошибок и недочетов превосходящее норму, при которой может быть выставлена отметка «3» («удовлетворительно»).</p>
<p>5. Критерии выставления отметок за наблюдение</p>	
<p>Отметка «5» («отлично») ставится в случае:</p>	<p>обучающийся правильно провел наблюдение;</p> <p>выделил существенные признаки у наблюдаемого объекта (процесса);</p> <p>логично, научно грамотно оформил результаты наблюдений и выводы.</p>
<p>Отметка «4» («хорошо») ставится в случае:</p>	<p>обучающийся правильно провел наблюдение;</p> <p>-при выделении существенных признаков у наблюдаемого объекта (процесса) назвал второстепенные;</p> <p>допустил небрежность в оформлении наблюдений и выводов.</p>
<p>Отметка «3» («удовлетворительно») ставится в случае:</p>	<p>обучающийся допустил неточности и 1 -2 ошибки в проведении наблюдений;</p> <p>-при выделении существенных признаков у наблюдаемого объекта (процесса) выделил лишь некоторые;</p> <p>допустил 1 -2 ошибки в оформлении наблюдений и выводов.</p>
<p>Отметка «2» («неудовлетворительно») ставится в случае:</p>	<p>обучающийся допустил 3-4 ошибки в проведении наблюдений;</p> <p>неправильно выделил признаки наблюдаемого объекта (процесса); -допустил 3-4 ошибки в оформлении наблюдений и выводов.</p>

Учитель может выставить отдельно отметку «за общее впечатление от письменной работы». Сущность её состоит в определении отношения учителя к внешнему виду работы (аккуратность, эстетическая привлекательность, чистота, оформленность и др.) Эта отметка ставится как дополнительная, в журнал не вносится. Таким образом, в тетрадь (и в дневник) учитель может выставить две отметки (например 5/4): за правильность выполнения учебной задачи (отметка в числителе) и за общее впечатление от работы (отметка в знаменателе).

Снижение отметки «за общее впечатление от работы» допускается, если:

в работе имеется не менее 2 неаккуратных исправлений;

работа оформлена небрежно, плохо читаема, в тексте много зачеркиваний, неоправданных сокращений слов, отсутствуют поля и красные строки.

Характеристика словесной оценки (оценочного суждения).

Словесная оценка - это краткая характеристика результатов учебной деятельности школьников. Оценочное суждение позволяет раскрыть перед учеником динамику результатов его учебной деятельности, проанализировать его

возможности и прилежание. Особенностью словесной оценки являются ее содержательность, анализ работы школьника, четкая фиксация прежде всего успешных результатов и раскрытие причин неудач. Причем эти причины не должны касаться личностных характеристик обучающегося («ленив», «невнимателен», «не старался»).

Во 2-4 классах оценочное суждение сопровождает любую отметку в качестве заключения по существу работы, раскрывающего как положительные, так и отрицательные ее стороны, а также способы устранения недочетов и ошибок.

Критерии и нормы оценочной деятельности по отдельным учебным предметам

Критерии и нормы оценивания предметных результатов, обучающихся по учебному предмету «РУССКИЙ ЯЗЫК»

Особенности организации контроля по учебному предмету «Русский язык»

Контроль за уровнем достижений обучающихся по русскому языку проводится в форме письменных работ: диктантов (в том числе словарных), грамматических заданий, контрольных списываний, изложений, проверочных работ (в том числе с заданиями тестового характера).

Диктант служит средством проверки орфографических и пунктуационных умений и навыков. Тексты диктантов подбираются средней трудности с расчетом на возможность их выполнения всеми детьми. Каждый текст включает достаточное количество изученных орфограмм (примерно 60% от общего числа всех слов диктанта). Текст не должен иметь слова на не изученные к данному моменту правила или такие слова заранее выписываются на доске. Нецелесообразно включать в диктанты и слова, правописание которых находится на стадии изучения. В качестве диктанта предлагаются связные тексты - либо авторские, адаптированные к возможностям детей, либо составленные учителем, тематика текста должна быть близкой и интересной детям: о природе, дружбе, жизни детей, родной стране, путешествиях и т.п. Предложения должны быть просты по структуре, различны по цели высказывания и состоять из 2—8 слов с включением синтаксических категорий, которые изучаются в начальной школе (однородные члены предложения).

Классы	I четверть	II четверть	III четверть	IV четверть
	Объем текста диктанта (количество слов):			
1 -й класс				15-17
2-й класс	20-25	25-35	35-40	40-45
3-й класс	45-50	50-55	55-60	60-70
4-й класс	65-70	70-75	75-85	85-90

Словарный диктант проводится для проверки усвоения слов с непроверяемым написанием. Орфоэпический словарный диктант является формой контроля освоения норм произношения и включает в себя слова из орфоэпического словаря учебника.

Класс	1-й класс	2-й класс	3-й класс	4-й класс
Объем работы (количество слов)	6-8	8-10	10-12	12-15

Грамматический разбор является средством проверки степени понимания обучающимися изучаемых грамматических явлений, умения производить простейший языковой анализ слов и предложений. Для проверки выполнения грамматических разборов используются контрольные работы, в содержание которых вводится не более 2 видов грамматического разбора.

Контрольное списывание, как и диктант, - способ проверки усвоенных орфографических и пунктуационных правил, сформированности умений и навыков. Здесь также проверяется умение списывать с печатного текста, обнаруживать орфограммы, находить границы

предложения, устанавливать части текста, выписывать ту или иную часть текста. Для контрольных списываний предлагаются связные тексты с пропущенными знаками препинания.

Классы	I четверть	II четверть	III четверть	IV четверть
Объем текста для контрольного списывания (количество слов):				
1 -й класс				15-17
2-й класс	20-25	25-30	30-35	35-40
3-й класс	40-45	45-50	50-55	55-60
4-й класс	60-65	65-70	70-75	75-80

Сочинения и изложения в начальной школе носят обучающий характер. Они проводятся с целью проверки умения обучающихся связно излагать мысли в письменной форме. Одно контрольное изложение проводится только в конце 4 класса. Обучающие изложения и сочинения выполняются в классе под руководством учителя. На эти работы рекомендуется отводить не менее одного часа. Периодичность проведения творческих работ обучающего характера примерно один раз в 15-20 дней.

Изложение (обучающее) проверяет, как идет формирование навыка письменной речи; умения понимать и передавать основное содержание текста без пропусков существенных моментов; умение организовать письменный пересказ, соблюдая правила русского, родного языка. Для изложений предлагаются тексты повествовательного характера с четкой сюжетной линией. Постепенно в 3 - 4-ых классах включается использование текстов с несложными рассуждениями и описаниями - пейзажа, портрета и т.п. Тематика должна быть доступна детям. Объем текстов изложений должен быть примерно на 15-20 слов больше объема текстов диктантов. Следует чередовать проведение изложений на основе текстов учебника и незнакомых текстов, читаемых обучающимся (2-4 классы).

Сочинение (обучающее) - является основной формой проверки умения правильно и последовательно излагать мысли, уровня речевой подготовки обучающихся. При выборе тем сочинений необходимо учитывать их связь с жизнью, близость опыту и интересам детей, доступность содержания, посильность построения текста и его речевого оформления. В 4 классе вводятся элементы описания и рассуждения.

Проверочные и контрольные работы с заданиями тестового характера - динамичная форма проверки, направленная на установление уровня сформированности умения использовать знания в нестандартных учебных ситуациях.

Для реализации уровневого подхода инструментарий для оценки достижений обучающихся по учебному предмету содержит задания как базового уровня, так и повышенного уровня трудности, требующие проявления языкового развития, смекалки и эрудиции.

Критерии оценивания каллиграфического качества письма

Высокий уровень	Средний уровень	Низкий уровень
- письмо с правильной каллиграфией; - допускается 1 -2 негрубых недочета	- письмо, в котором имеется 2-3 существенных недочета; -1-2 негрубых недочета	- небрежное, неразборчивое, с помарками письмо, в котором имеется более 3 существенных недочётов и более 2-х негрубых недочетов

Оценка письменных работ по учебному предмету «Русский язык»

Классификация ошибок при оценивании каллиграфического качества письма к числу существенных недочётов относятся:

несоблюдение наклона;
несоблюдение равного расстояния между буквами;
несоблюдение пропорций букв по высоте и ширине.

К числу негрубых недочетов относятся:

частичное искажение формы букв;
несоблюдение точных пропорций по высоте строчных и заглавных букв;
наличие неправильных соединений, искажающих форму букв;
выход за линию рабочей строки, недописывание до нее.

Критерии оценивания орфографических навыков

Высокий уровень	Средний уровень	Низкий уровень
- письмо без ошибок, как по текущему, так и по предыдущему материалу	- письмо, при котором число ошибок не превышает 5 и работы не содержат более 5-7 недочетов	- письмо, в котором число ошибок превышает 5 и работы содержат более 7 недочетов.

Критерии оценивания диктанта

2-4 класс

Нормы оценок (отметок) по русскому языку

Отметка «5» (отлично) - за работу, в которой нет ошибок.

Отметка «4» (хорошо) - за работу, в которой допущение 1-2 ошибки.

Отметка «3» (удовлетворительно) - за работу, в которой допущено 3-5 ошибок. Отметка «2» (неудовлетворительно) - за работу, в которой допущено более 5 ошибок.

Классификация ошибок и недочетов, влияющих на снижение оценки

Ошибкой считается:

нарушение орфографических правил при написании слов, включая ошибки на пропуск, перестановку, замену и вставку лишних букв в словах;

неправильное написание слов, не регулируемых правилами, круг которых очерчен программой каждого класса (слова с непроверяемыми написаниями);

отсутствие знаков препинания, изученных в данный момент в соответствии с программой.

Учет ошибок в диктанте:

повторная ошибка в одном и том же слове считается за 1 ошибку (например, ученик дважды в слове «песок» написал вместо «е» букву «и»).

ошибки на одно и то же правило, допущенные в разных словах, считаются как две ошибки (например, ученик написал букву «т» вместо «д» в слове «площадка» и букву «с» вместо «з» в слове «сказка»);

две пунктуационные ошибки считаются за 1 ошибку.

За ошибку в диктанте не считаются:

ошибки на те разделы орфографии и пунктуации, которые не изучались;

единичный пропуск точки в конце предложения, если первое слово следующего предложения записано с заглавной буквы;

единичный случай замены одного слова другим без искажения смысла. Примечание:

При оценке контрольной работы учитывается в первую очередь правильность ее выполнения.

Исправления, которые сделал обучающийся, не влияют на оценку (за исключением такого вида работ, как контрольное списывание). Учитывается только последнее написание.

Оформление работы так же не должно влиять на оценку на выполнение работы. При

оценивании работы учитель принимает во внимание каллиграфический навык. При оценивании работы принимается во внимание не только количество, но и характер ошибок.

Критерии оценивания грамматического задания

Отметка «5» (отлично)- без ошибок.

Отметка «4» (хорошо) - правильно выполнено не менее 3/4 заданий.

Отметка «3» (удовлетворительно)- правильно выполнено не менее 1/2 заданий. Отметка «2» (неудовлетворительно) - правильно выполнено менее 1/2 заданий.

Критерии оценивания контрольного списывания

Допустимое количество ошибок

Отметка	2-й класс	3-й класс	4-й класс
«5»	Нет ошибок или один недочет графического характера.	Нет ошибок.	Нет ошибок.
«4»	1 -2 ошибки, 1 исправление	1 ошибка, 1-2 исправления	1 ошибка, 1 исправление
«3»	3 ошибки, 1 исправление	2 ошибки, 1 исправление	2 ошибки, 1 исправление
«2»	3 и более ошибки, 2 и более исправлений	3 и более ошибки, 1 - 2 исправления	3 и более ошибки, 1 - 2 исправления

Критерии оценки:

Отметка «5» («отлично») - за безукоризненно выполненную работу, в которой нет исправлений и ошибок.

Отметка «4» («хорошо») - за работу, в которой допущена 1 ошибка и 1 - 2 исправления, работа написана аккуратно.

Отметка «3» («удовлетворительно») - за работу, в которой допущены 2 ошибки (3-4 классы), 3 ошибки (2 класс) и 1 исправление.

Отметка «2» («неудовлетворительно») - за работу, в которой допущены 3 и более ошибки, есть исправления.

Критерии оценивания словарного диктанта

Отметка «5» («отлично») - без ошибок.

Отметка «4» («хорошо») - 1 ошибка (допускается 1 исправление).

Отметка «3» («удовлетворительно») - 2 ошибки (допускается 1 исправление). Отметка «2» («неудовлетворительно») - 3 и более ошибок.

Критерии оценивания проверочных работ с заданиями тестового характера

Отметка «5» («отлично») ставится в случае, если работа выполнена в полном объеме с соблюдением необходимой последовательности действий, правильно выполнено 90 - 100% заданий.

Отметка «4» («хорошо») ставится в случае, если работа выполнена в полном объеме с соблюдением необходимой последовательности действий, правильно выполнено 70 - 89% заданий.

Отметка «3» («удовлетворительно») ставится в случае, если:

работа выполнена в полном объеме, правильно выполнено 50 - 69% заданий;

работа выполнена не полностью, но объем выполненной части таков, что позволяет получить оценку.

Отметка «2» («неудовлетворительно») ставится в случае, если:

работа, выполнена полностью, но количество правильных ответов менее 50% от общего числа заданий;

работа выполнена не полностью и объем правильно выполненных заданий менее 50% от общего числа заданий.

Критерии оценивания изложений и сочинений

Основными критериями оценки изложений, сочинений являются достаточно полное, последовательное воспроизведение авторского текста (в изложении), создание собственного текста (в сочинениях), грамотное речевое оформление: правильное употребление слов и построение словосочетаний, предложений, лексическое разнообразие, орфографическая грамотность.

При проверке творческих работ обучающихся ставятся две отметки: за содержание, речевое оформление и за грамотность.

Оценка содержания и речевого оформления.

Отметка «5» ставится за изложение, в котором правильно логично и последовательно воспроизведен авторский текст, полностью передан смысл текста; за сочинение, в котором логически последовательно полностью раскрыта тема, определена и ярко выражена основная мысль текста, если в них предложения построены в соответствии с синтаксической нормой, точно и правильно подобраны слова. Допускается наличие одной негрубой речевой ошибки.

Отметка «4» ставится, если в работе правильно, достаточно полно передается авторский текст изложения, раскрывается тема сочинения, соблюдается логика и последовательность изложения мысли, имеются единичные (не более трех) содержательные или речевые неточности.

Отметка «3» ставится, если в работе имеются некоторые отступления от авторского текста в изложении, некоторые отклонения от темы или недостаточно полное раскрытие темы в сочинении, допущены отдельные нарушения логики и последовательности изложения мысли, в построении 2-3 предложений, беден словарь. Допускается наличие 4-6 содержательных или речевых ошибок.

Отметка «2» ставится, если в работе имеются значительные отступления от авторского текста в изложении, от темы в сочинении, пропуск важных эпизодов, главной части, основной мысли и др., нарушена последовательность изложения мыслей, отсутствует связь между частями, отдельными предложениями, крайне однообразен словарь.

Оценка за грамотность.

Отметка «5» - без ошибок или допущено 1-2 исправления;

Отметка «4» - 1-2 орфографические ошибки и 1 пунктуационная ошибка;

Отметка «3» - 3 - 6 орфографических и 2 пунктуационные ошибки;

Отметка «2» - 7 и более орфографических ошибок, 3 и более исправлений.

Исправление ошибок.

Учитель исправляет ошибки в работах обучающихся следующим образом:

неправильно написанную букву или пунктуационный знак, часть слова или предложения зачеркивается;

речевые и содержательные ошибки подчеркиваются волнистой линией. Вместо зачеркнутого записываются необходимые буквы, слова и предложения. Неправильно написанное в скобки не берется.

Ошибки отмечают учителем на полях условными знаками:

орфографическая;

V - пунктуационная;

C - ошибка в содержании;

P - речевая ошибка.

Ошибки на неизученные правила исправляются, но не отмечают на полях. Классификация ошибок в содержании.

Композиционные ошибки:

несоответствие изложения, сочинения плану;

неоправданное нарушение последовательности в изложении событий, фактов, наблюдений.

Логические ошибки:

пропуск необходимых слов, существенных фактов или признаков описываемого предмета;

нарушение логической последовательности и обоснованности;

употребление в одном ряду понятий разных уровней;

нелепые, парадоксальные суждения.

Классификация речевых ошибок.

Лексико-стилистические (словарные) ошибки:

необоснованное повторение одних и тех же слов;

употребление слова в неточном и несвойственном ему значении в результате непонимания значения слова или его оттенков;

нарушение общепринятой сочетаемости слов;

употребление слов без учета их эмоционально - экспрессивной или оценочной окраски;

употребление диалектных слов и просторечий.

Морфолого-стилистические ошибки:

ошибки в словообразовании (детское словотворчество);

употребление диалектных или просторечных форм;

пропуск морфем (суффиксов, постфиксов);

образование формы множественного числа тех существительных, которые употребляются только в единственном числе.

Синтаксико-стилистические ошибки (ошибки в словосочетаниях и предложениях):

нарушение управления;

нарушение согласования;

неудачный порядок слов в предложении, приводящий к искажению смысла;

нарушение смысловой связи между местоимениями и теми словами, на которые они указывают или заменяют;

двойное выражение подлежащего в одном предложении (именем существительным и местоимением);

употребление глаголов в не соотнесенных временных и видовых формах в случаях, когда необходимо употребление одного и того же времени и вида;

неумение находить границы предложений.

Примечание.

Во 2 классе изложение, сочинение может оцениваться учителем одной отметкой - только за содержание. Грамотность проверяется, но не оценивается, так как на начальном этапе формирования навыка связной письменной речи очень важно, чтобы дети сосредоточили все свое внимание на передаче содержания текста и его речевом оформлении. При проверке творческих работ обучающихся в 3-4 классе учитель обязательно ставит две отметки: первая ставится за содержание и речевое оформление (соблюдение языковых норм и правил выбора стилистических средств), вторая - за соблюдение орфографических и пунктуационных норм. Обе оценки считаются оценками по русскому языку.

Отметка «2» за выполнение работ по русскому языку, которые носят обучающий характер, в журнал не выставляется. Отметка «2» за сочинение, изложение в начальной школе в журнал не ставится. Учитывая, что изложения и сочинения в начальных классах носят обучающий характер, неудовлетворительные отметки выставляются только при проведении итогового контрольного изложения в 4 классе. При этом все ошибки исправляются, учитель дает словесную, содержательную оценку работе. После индивидуальной работы с обучающимся над данным видом деятельности и выполнения работы над ошибками может быть выставлена отметка на один балл выше.

Критерии и нормы оценивания предметных результатов по учебному предмету

ЛИТЕРАТУРНОЕ ЧТЕНИЕ.

В начальной школе проверяются следующие умения и навыки, связанные с читательской деятельностью: умение выразительно читать и пересказывать текст, учить наизусть стихотворение, прозаическое произведение; навык осознанного, правильного чтения в определённом темпе (вслух и про себя).

Текущий контроль проходит на каждом уроке в виде индивидуального или фронтального устного опроса: чтение текста, пересказ содержания произведения (полно, кратко, выборочно), выразительное чтение наизусть или с листа. Осуществляется на материале изучаемых программных произведений в основном в устной форме. Возможны и письменные

работы - небольшие по объему (ответы на вопросы, описание героя или события), а также самостоятельные работы с книгой, иллюстрациями и оглавлением. Целесообразно для этого использовать и тестовые задания типа «закончи предложение», «найди правильный ответ», «найди ошибку» и т.п.

Тематический контроль проводится после изучения определенной темы и может проходить как в устной, так и в письменной форме. Письменная работа также может быть проведена в виде работы с заданиями тестового характера, построенных с учетом предмета чтения.

Промежуточный и итоговый контроль по проверке навыка чтения вслух проводится индивидуально. Для проверки подбираются доступные по лексике и содержанию незнакомые тексты. При выборе текста осуществляется подсчет количества слов (слово «средней» длины равно 6 знакам, к знакам относят как букву, так и пробел между словами). Для проверки понимания текста учитель задает после чтения вопросы. Проверка навыка чтения «про себя» проводится фронтально или группами.

Контрольная проверка навыка чтения проводится три раза в год: входной контроль, в конце I и II полугодий. Во 2-4 классах отметка по итогам контрольной проверки навыка чтения выставляется в классный журнал.

Критерии оценивания навыка чтения

Проверка навыка чтения проводится по следующим критериям: осознанность, беглость (способ чтения), правильность, выразительность.

Учитывая особенности уровня сформированности навыка чтения, учитель ставит конкретные задачи контролирующей деятельности:

в 1 классе проверяются сформированность слогового способа чтения, осознание общего смысла читаемого текста, понимание значения отдельных слов и предложений, соблюдение пауз, отделяющих одно предложение от другого;

во 2 классе проверяется сформированность умения читать целыми словами и словосочетаниями, осознание общего смысла содержания прочитанного текста, умение использовать паузы, соответствующие знакам препинания, интонации, передающие характерные особенности героев;

в 3 классе наряду с проверкой сформированности умения читать целыми словами основными задачами контроля являются достижение осмысления прочитанного текста, проверка выразительности чтения подготовленного текста прозаических произведений и стихотворений;

в 4 классе проверяется сформированность читать синтагмами; достижение осмысления текста; выразительность чтения по книге и наизусть как подготовленного чтения, так и неподготовленного текста, самостоятельный выбор элементарных средств выразительности в зависимости от характера произведения.

Ориентировочные нормы темпа чтения (слов/мин)

Классы	Входной контроль	1 полугодие	2 полугодие
1 -й класс	-	-	30-40
2-й класс	30-40	40-50	50-60
3-й класс	50-60	60-70	70-80 «вслух» 85 -90 «про себя»
4-й класс	70-80	80-90	90-110 «вслух» 115 - 120 «про себя»

Объём текста, оцениваемый при выразительном чтении: 2 класс - % страницы, 3 класс - 1/3 стр., 4 класс - 1/2 стр.

Классификация ошибок и недочетов, влияющих на снижение оценки

Ошибки:

искажения читаемых слов (замена, перестановка, пропуски или добавления букв, слогов, слов);

неправильная постановка ударений (более двух);
 чтение всего текста без смысловых пауз, нарушение темпа и четкости произношения слов при чтении вслух;
 непонимание общего смысла прочитанного текста за установленное время чтения;
 неправильные ответы на вопросы по содержанию текста;
 неумение выделить основную мысль прочитанного;
 неумение найти в тексте слова и выражения, подтверждающие понимание основного содержания, прочитанного;
 нарушение при пересказе последовательности событий в произведении; нетвердое знание наизусть подготовленного текста;
 монотонность чтения, отсутствие средств выразительности.

Недочеты:

не более двух неправильных ударений;
 отдельные нарушения смысловых пауз, темпа и четкости произношения слов при чтении вслух;
 осознание прочитанного текста за время, немного превышающее установленное;
 неточности при формулировке основной мысли произведения;
 нецелесообразность использования средств выразительности, недостаточная выразительность при передаче характера персонажа.

В течение первого года обучения проводится текущая проверка становления элементарного навыка чтения без выставления отметки. Основными объектами проверки в 1 классе является умение обучающихся анализировать слого-звуковой состав слов, читать плавно, по слогам слова, предложения, короткие тексты с изученными буквами. В 1 классе используются словесная содержательная оценка: «читаешь хорошо» (высокий уровень); «читаешь хорошо, но есть ошибки» (средний уровень); «читаешь пока медленно и с ошибками, поэтому надо больше читать» (низкий уровень).

Критерии оценивания навыка чтения в 1 классе на конец учебного года

Высокий уровень	Средний уровень	Низкий уровень
<p>плавный слоговой способ чтения при темпе не менее 30-40 слов в минуту (на конец учебного года); понимание значения отдельных слов и предложений, умение выделить главную мысль прочитанного и нахождение в тексте слов и выражений, подтверждающих эту мысль.</p>	<p>слоговой способ чтения, при чтении допускается от 2 до 4 ошибок, темп чтения 20-29 слов; непонимание отдельных слов при общем понимании прочитанного; умение выделить главную мысль, но затруднение нахождения в тексте слов и выражений, подтверждающие эту мысль.</p>	<p>чтение по буквам при темпе ниже 20 слов в минуту, без смысловых пауз и четкости произношения; непонимание общего смысла прочитанного текста, неправильные ответы на вопросы по содержанию.</p>

Критерии оценивания навыка чтения во 2 -4 классах

2-й класс

Отметка «5» (отлично) ставится ученику, если он:

понимает содержание прочитанного, отчетливо произносит звуки, слова, не допускает искажений, замен, перестановок букв и слогов в словах; читает - правильно, плавно по слогам с постепенным переходом на чтение целыми словами, читает плавно целыми словами (трудные слова по слогам) во 2 полугодии;

верно ставит ударение в словах, соблюдает интонацию, соответствующую знакам препинания в конце предложения;

умеет правильно ответить на вопрос учителя и последовательно передать содержание сюжетного рассказа, сказки и иллюстрации к тексту;

твердо знает наизусть текст стихотворения и читает его выразительно. Отметка «4» («хорошо») ставится ученику, если он:

понимает содержание прочитанного; читает плавно по слогам, отдельные слова прочитывает целиком;

допускает при чтении 1-2 ошибки в словах (повтор слов, слогов, замены и др.) при соблюдении интонации конца предложения;

правильно пересказывает текст и отвечает на вопросы учителя, но допускает речевые неточности, которые исправляет самостоятельно или с небольшой помощью учителя;

знает наизусть стихотворение, не допускает при чтении единичные ошибки, легко исправляет их сам.

Отметка «3» («удовлетворительно») ставится ученику, если он:

осваивает содержание прочитанного только с помощью вопросов учителя; читает отрывисто по слогам;

допускает при чтении 3-5 ошибок на замену, пропуск, перестановку букв, слогов; не соблюдает паузы между словами и предложениями;

пересказывает текст, нарушая последовательность, допускает речевые ошибки и исправляет их только с помощью учителя;

знает наизусть стихотворение, но при чтении воспроизводит его неточно. Отметка «2» («неудовлетворительно») ставится ученику в том случае, если он:

читает по буквам, темп чтения - менее 25 слов в минуту; не понимает содержание прочитанного;

не воспроизводит текст по вопросам учителя;

при чтении наизусть нарушает последовательность, не полностью воспроизводит текст прочитанного.

3-й класс.

Отметка «5» (отлично) ставится ученику, если он:

понимает смысл прочитанного, читает правильно целыми словами, слова сложной слоговой структуры прочитывает по слогам (1 полугодие); читает целыми словами (2 полугодие);

читает текст выразительно, соблюдает логические ударения и паузы;

самостоятельно делит небольшой текст на части, выделяет главное, передает содержание прочитанного, грамматически правильно строит свою речь;

понимает смысл слов в контексте, самостоятельно находит в тексте слова и выражения, используемые автором для изображения действующих лиц и описания природы;

твердо знает наизусть стихотворение и читает его выразительно.

Отметка «4» («хорошо») ставится ученику, если он:

читает текст осознанно, выразительно, целыми словами, отдельные трудные слова - по слогам (1 полугодие);

читает целыми словами, допускает 1 -2 ошибки в словах, в соблюдении пауз и логических ударений (2 полугодие);

допускает 1 -2 негрубые ошибки при передаче прочитанного, при делении текста на части, нахождении нужных эпизодов рассказа по заданию учителя;

правильно понимает основной смысл прочитанного, но выражает его неточно;

знает наизусть стихотворение, выразительно читает его, но допускает незначительные ошибки (повторы, длительные паузы и др.).

Отметка «3» («удовлетворительно») ставится ученику, если он:

читает по слогам и только отдельные слова читает целиком (1 полугодие);

переходит на чтение целыми словами, допускает 3-5 ошибок - замена, пропуск, перестановка букв, слогов, слов и постановка ударений в словах (2 полугодие);

последовательно передает содержание прочитанного, выделяет главную мысль, делит текст на части с помощью наводящих вопросов учителя, при - пересказе нарушает последовательность изложения, допускает речевые ошибки, исправляет их только с помощью учителя, воспроизводит наизусть стихотворение, но знает его нетвердо, читает монотонно.

Отметка «2» («неудовлетворительно») ставится ученику, если он:

читает монотонно, по слогам (1 полугодие);

читает по слогам, только отдельные слова читает целиком (2 полугодие); допускает более 6 ошибок;

искажает содержание прочитанного, не может выделить основную мысль прочитанного и разделить текст на части с помощью дополнительных вопросов;

при чтении наизусть не полностью воспроизводит текст стихотворения.

4-й класс.

Отметка «5» (отлично) ставится ученику, если он:

читает осознанно, бегло, правильно, с использованием основных средств выразительности (1 полугодие);

читает бегло, сознательно, правильно с соблюдением основных норм литературного произношения, передает с помощью интонации смысл прочитанного и свое отношение к его содержанию (2 полугодие);

полно, кратко и выборочно пересказывает текст, самостоятельно составляет простейший план, выявляет основной смысл прочитанного;

самостоятельно находит в тексте слова, выражения и эпизоды для составления рассказа на определенную тему (о природе, событии, герое);

знает и выразительно читает наизусть стихотворение.

Отметка «4» («хорошо») ставится ученику, если он:

читает текст бегло целыми словами, использует логические ударения и паузы (1 полугодие);

читает текст бегло целыми словами, использует логические ударения и паузы (2 полугодие);

делает 1 -2 ошибки в словах при чтении и в определении логических ударений и пауз, составляет план прочитанного, пересказывает текст полно (кратко, выборочно);

самостоятельно выделяет главную мысль прочитанного, но допускает отдельные речевые ошибки и устраняет их самостоятельно;

читает выразительно стихотворение наизусть, но допускает незначительные неточности.

Отметка «3» («удовлетворительно») ставится ученику, если он:

читает осознанно, целыми словами (единичные слова по слогам), монотонно, (1 полугодие);

читает целыми словами, недостаточно выразительно, допускает при чтении от 3 до 5 ошибок (2 полугодие);

передает полное и краткое содержание текста, основную мысль прочитанного, составляет план и др. с помощью наводящих вопросов учителя.

воспроизводит наизусть текст стихотворения, но допускает ошибки и исправляет их только с помощью учителя.

Отметка «2» («неудовлетворительно») ставится ученику, если он:

читает текст по слогам и только отдельные слова прочитывает целиком, допускает большое количество ошибок на замену, пропуск слогов, слов и др., слабо понимает прочитанное (1 полугодие), не владеет чтением целыми словами, допускает более 6 ошибок (2 полугодие);

пересказывает текст непоследовательно, искажает содержание прочитанного, допускает множество речевых ошибок;

не может кратко и выборочно пересказать текст, составить план и выделить главную мысль прочитанного с помощью наводящих вопросов учителя;

при чтении наизусть не может полностью воспроизвести текст стихотворения.

Критерии оценивания выразительного чтения стихотворения

Требования к выразительному чтению:

правильная постановка логического ударения;

соблюдение пауз;

правильный выбор темпа;

соблюдение нужной интонации;

безошибочное чтение.

Отметка «5» («отлично») - выполнены правильно все требования.

Отметка «4» («хорошо») - не соблюдены 1 -2 требования.

Отметка «3» («удовлетворительно») - допущены ошибки по трем требованиям. Отметка «2» («неудовлетворительно») - допущены ошибки более чем по трем требованиям.

Критерии оценивания чтения наизусть

Отметка «5» - твердо, без подсказок, знает наизусть, выразительно читает.

Отметка «4» - знает стихотворение наизусть, но допускает при чтении перестановку слов, самостоятельно исправляет допущенные неточности.

Отметка «3» - читает наизусть, но при чтении обнаруживает нетвердое усвоение текста.

Отметка «2» - нарушает последовательность при чтении, не полностью воспроизводит текст.

Критерии оценивания чтения по ролям

Требования к чтению по ролям:

своевременно начинать читать свои слова;

подбирать правильную интонацию;

читать безошибочно;

читать выразительно.

Отметка «5» («отлично») - выполнены все требования.

Отметка «4» («хорошо») - допущены ошибки по одному какому-то требованию. Отметка «3» («удовлетворительно») - допущены ошибки по двум требованиям. Отметка «2» («неудовлетворительно») - допущены ошибки по трем требованиям.

Критерии оценивания пересказа

Отметка «5» - пересказывает содержание прочитанного самостоятельно, последовательно, не упуская главного (подробно или кратко, или по плану), правильно отвечает на вопрос, умеет подкрепить ответ на вопрос чтением соответствующих отрывков.

Отметка «4» - допускает 1-2 ошибки, неточности, сам исправляет их.

Отметка «3» - пересказывает при помощи наводящих вопросов учителя, не умеет последовательно передать содержание прочитанного, допускает речевые ошибки. Отметка «2» - не может передать содержание прочитанного.

Критерии оценки сформированности функциональной грамотности

Умеет работать с не сплошным текстом, вычитывает необходимую информацию (6 баллов).

Умеет находить в тексте ответ на поставленный вопрос (4 балла)

Умеет осуществлять проверку, исправлять ошибки (2 балла)

Знает структурных особенностей текста (афиша, билет, рекламный проспект, схематический чертеж, график) и умеет найти его в тексте. (2 балла) Максимальный балл -14 баллов.

14-13 баллов - отметка «5»

12-11 баллов - отметка «4»

10 - 7 баллов - отметка «3»

Критерии оценки работ творческого характера

Отметка «5» («отлично») ставится за последовательное и правильное воспроизведение авторского текста (изложение), логически оправданное раскрытие темы, отсутствие фактических ошибок, богатство словаря, правильное речевое оформление. Допустимо не более одной речевой неточности.

Отметка «4» («хорошо») ставится за правильную и достаточно полную информацию по авторскому тексту (изложение), тема раскрыта, но имеются незначительные нарушения в последовательности изложения мыслей, отдельные фактические и речевые неточности. Допустимо не более трех речевых недочетов в содержании и построении текста.

Отметка «3» («удовлетворительно») ставится за некоторые отклонения от авторского (исходного) текста (изложение), отклонение от темы (в основном она достоверна, но допущены отдельные нарушения в последовательности изложения мыслей, в построении двух-трех предложений), бедность словаря, речевые неточности. Допустим не более пяти недочетов речи в содержании и построении текста;

Отметка «2» («неудовлетворительно») ставится за несоответствие работы теме, значительные отступления от авторского текста, большое количество неточностей фактического характера,

нарушение последовательности изложения мыслей, отсутствие связи между частями текста, бедность словаря.

Критерии оценки качества выполнения проверочных работ с заданиями тестового характера
Отметка «5» («отлично») - правильно выполнено 90 - 100% заданий.

Отметка «4» («хорошо») - правильно выполнено 70 - 89% заданий.

Отметка «3» («удовлетворительно») - правильно выполнено 50 - 69% заданий. Отметка «2» («неудовлетворительно») - правильно выполнено менее 50% заданий. При оценке домашнего чтения предъявляются более высокие требования, чем при чтении без предварительной подготовки.

Оценка за чтение должна выставляться на основе устного ответа и самостоятельного чтения ученика. Объем прочитанного на оценку должен быть не менее: в 1-м классе - 1/4 страницы во 2-м классе - 1/3 страницы, в 3-м классе - 1/2 страницы, в 4-м классе 3/4 страницы учебной книги для чтения.

При выставлении оценки по литературному чтению необходимо мотивировать и постоянно поощрять детей в овладении правильным навыком чтения и умением работать с текстом.

Критерии и нормы оценивания предметных результатов по учебному предмету «ИНОСТРАННЫЙ ЯЗЫК»

Критерии оценивания чтения

Фонематическое чтение Критерии:

соблюдение правил чтения основных буквосочетаний;

темп и интонационный рисунок (утвердительное и отрицательное предложения, специальные вопросы - нисходящий тон; общие вопросы - восходящий тон);

правильное произношение слов (слово не искажено и не подменено другим созвучным словом);

уместность пауз (пауза не должна разрывать единую смысловую фразу; пауза не может разрывать подлежащее и сказуемое).

Отметка «5» («отлично») - ставится, если ученик:

прочитал текст без ошибок или допустил 1 ошибку по текущему учебному материалу;

сохраняет правильный интонационный рисунок;

соблюдает уместные паузы.

Отметка «4» («хорошо») - ставится, если ученик:

допустил 1 ошибку по изученному материалу или 1 - 2 по текущему учебному материалу;

допустил неточность в голосоведении в вопросительных предложениях. Отметка «3» («удовлетворительно») - ставится, если ученик:

допустил 2 ошибки на произношение, 1 ошибку в голосоведении;

допустил наличие неуместных пауз.

Отметка «2» («неудовлетворительно») - ставится, если ученик:

допустил 3 и более ошибки в произношении;

наблюдаются частые ошибки в интонировании;

делает неуместные паузы.

Чтение с пониманием основного содержания

Отметка «5» («отлично») ставится, если ученик:

понял основное содержание оригинального текста, может выделить основную мысль, определить основные факты;

умеет догадываться о значении незнакомых слов из контекста, либо по словообразовательным элементам, либо по сходству с родным языком. Скорость чтения иноязычного текста может быть несколько замедленной по сравнению с той, с которой ученик читает на русском, родном языке. Надо отметить, что скорость чтения на русском, родном языке у обучающихся разная.

Отметка «4» («хорошо») ставится, если ученик:

понял основное содержание оригинального текста;

может выделить основную мысль, определить отдельные факты.

Однако у ученика недостаточно развита языковая догадка, и он затрудняется в понимании некоторых незнакомых слов, вынужден чаще обращаться к словарю, а темп чтения более замедленен.

Отметка «3» («удовлетворительно») ставится, если ученик: не совсем точно понял основное содержание прочитанного; умеет выделить в тексте только небольшое количество фактов; не демонстрирует развитие языковой догадки.

Отметка «2» («неудовлетворительно») ставится, если ученик: не понял текст или понял содержание текста неправильно; не ориентируется в тексте при поиске определенных фактов; не умеет семантизировать незнакомую лексику.

Чтение с полным пониманием содержания (изучающее)

Отметка «5» («отлично») ставится, если ученик: полностью понял несложный оригинальный текст (публицистический, научно-популярный; инструкцию или отрывок из туристического проспекта).

использовал при этом все известные приемы, направленные на понимание читаемого (смысловую догадку, анализ).

Отметка «4» («хорошо») ставится, если ученик: полностью понял текст, но многократно обращался к словарю.

Отметка «3» («удовлетворительно») ставится, если ученик: понял текст не полностью;

не владеет приемами его смысловой переработки.

Отметка «2» («неудовлетворительно») ставится в том случае, когда ученик: не понял текст;

с трудом может найти незнакомые слова в словаре.

Чтение с нахождением интересующей или нужной информации (просмотровое)

Отметка «5» («отлично») ставится ученику, если он может достаточно быстро просмотреть несложный оригинальный текст (типа расписания поездов, меню, программы телепередач) или несколько небольших текстов и выбрать правильно запрашиваемую информацию.

Отметка «4» («хорошо») ставится ученику при достаточно быстром просмотре текста, но при этом он находит только примерно 2/3 заданной информации. Отметка «3» («удовлетворительно») выставляется, если ученик находит в данном тексте (или данных текстах) примерно 1/3 заданной информации. Отметка «2» («неудовлетворительно») выставляется в том случае, если ученик практически не ориентируется в тексте.

Понимание речи на слух

Основной речевой задачей при понимании звучащих текстов на слух является извлечение основной или заданной ученику информации.

Отметка «5» («отлично») ставится ученику, который понял основные факты, сумел выделить отдельную, значимую для себя информацию (например, из прогноза погоды, объявления, программы радио и телепередач), догадался о значении части незнакомых слов по контексту, сумел использовать информацию для решения поставленной задачи (например, найти ту или иную радиопередачу).

Отметка «4» («хорошо») ставится ученику, который понял не все основные факты, при решении коммуникативной задачи использовал только 2/3 информации.

Отметка «3» («удовлетворительно») ставится ученику, который понял только 50-69% текста, отдельные факты понял неправильно, не сумел полностью решить поставленную перед ним коммуникативную задачу.

Отметка «2» («неудовлетворительно») ставится, если ученик понял менее 50% текста и выделил из него менее половины основных фактов, не смог решить поставленную перед ним речевую задачу.

Критерии оценивания говорения.

Критерии оценивания монологической речи.

Критерии:

объем высказывания;
темп и интонационный рисунок;
фонетическое оформление (правильность звуков);
правильное произношение слов;
соблюдение лексических и грамматических норм;
понимание содержания высказывания (ответы на вопросы).

Отметка «5» («отлично») ставится ученику, который логично строит монологическое высказывание в соответствии с коммуникативной задачей, сформулированной в задании; лексические единицы и грамматические структуры используются уместно; ошибки практически отсутствуют; речь ученика понятна: практически все звуки произносятся правильно, соблюдается правильная интонация.

Отметка «4» («хорошо») ставится ученику, который логично строит монологическое высказывание в соответствии с коммуникативной задачей, сформулированной в задании; лексические единицы и грамматические структуры соответствуют поставленной коммуникативной задаче; допускает отдельные лексические или грамматические ошибки, которые не препятствуют пониманию его речи; речь ученика понятна, нет фонематических ошибок.

Отметка «3» («удовлетворительно») ставится ученику, который логично строит монологическое высказывание в соответствии с коммуникативной задачей, сформулированной в задании, о высказывание не всегда логично; допускаются лексические и грамматические ошибки, которые затрудняют понимание; речь ученика в целом понятна, в основном соблюдается правильная интонация.

Отметка «2» («неудовлетворительно») ставится ученику в том случае, если коммуникативная задача не выполнена, допускаются многочисленные лексические и грамматические ошибки, которые затрудняют понимание; присутствует большое количество фонематических ошибок.

Отметка	Количество допустимых ошибок
«5»	0-2
«4»	3-4
«3»	5-6
«2»	7 и более

Критерии оценивания диалогической речи

Отметка «5» («отлично») ставится ученику, который логично строит диалогическое общение в соответствии с коммуникативной задачей; демонстрирует умения речевого взаимодействия с партнёром: способен начать, поддержать и закончить разговор; лексические единицы и грамматические структуры соответствуют поставленной коммуникативной задаче; ошибки практически отсутствуют; речь ученика понятна: практически все звуки произносятся правильно, соблюдается правильная интонация.

Отметка «4» («хорошо») ставится ученику, который логично строит диалогическое общение в соответствии с коммуникативной задачей. Учащийся в целом демонстрирует умения речевого взаимодействия с партнёром: способен начать, поддержать и закончить разговор; используемый словарный запас и грамматические структуры соответствуют поставленной коммуникативной задаче; могут допускаться некоторые лексико-грамматические ошибки, не препятствующие пониманию; речь ученика понятна: практически все звуки произносятся правильно, в основном соблюдается правильная интонация.

Отметка «3» («удовлетворительно») - ставится ученику, который логично строит диалогическое общение в соответствии с коммуникативной задачей, однако учащийся не стремится поддерживать беседу; используемые лексические единицы и грамматические структуры соответствуют поставленной коммуникативной задаче; фонематические, лексические и грамматические ошибки не затрудняют общение; но встречаются нарушения в использовании лексики; допускаются отдельные грубые грамматические ошибки.

Критерии оценивания высказывания в форме рассказа, описания

Отметка «5» («отлично») - ставится ученику, если он в целом справился с поставленными речевыми задачами; высказывание было связным и логически последовательным; диапазон используемых языковых средств достаточно широк; языковые средства были правильно употреблены, практически отсутствовали ошибки, нарушающие коммуникацию, или они были незначительны; объем высказывания соответствовал тому, что задано программой на данном году обучения; наблюдалась легкость речи и достаточно правильное произношение; речь ученика эмоционально окрашена, в ней имели место не только передача отдельных фактов (отдельной информации), но и элементы их оценки, выражения собственного мнения.

Отметка «4» («хорошо») выставляется обучающемуся, если он в целом справился с поставленными речевыми задачами; высказывание было связанным и последовательным; использовался довольно большой объем языковых средств, которые были употреблены правильно; однако были сделаны отдельные ошибки, нарушающие коммуникацию; темп речи несколько замедлен; отмечалось произношение, страдающее сильным влиянием русского, родного языка; речь недостаточно эмоционально окрашена; элементы оценки имели место, но в большей степени высказывание содержало информацию и отражало конкретные факты.

Отметка «3» («удовлетворительно») ставится ученику, если он сумел в основном решить поставленную речевую задачу, но диапазон языковых средств был ограничен, объем высказывания не достигал нормы; допускал языковые ошибки; в некоторых местах нарушалась последовательность высказывания; практически отсутствовали элементы оценки и выражения собственного мнения; речь ученика не была эмоционально окрашенной; темп речи был замедленным.

Отметка «2» («неудовлетворительно») ставится ученику, если он только частично справился с решением коммуникативной задачи; высказывание было небольшим по объему (не соответствовало требованиям программы); наблюдалась устная вокабуляра; отсутствовали элементы собственной оценки; учащийся допускал большое количество ошибок, как языковых, так и фонетических; многие ошибки нарушали общение, в результате чего возникало непонимание между речевыми партнерами.

Критерии оценивания участия в беседе

Отметка «5» («отлично») ставится ученику, который сумел решить речевую задачу, правильно употребив при этом языковые средства. В ходе диалога умело использовал реплики, в речи отсутствовали ошибки, нарушающие коммуникацию. Отметка «4» («хорошо») ставится обучающемуся, который решил речевую задачу, но произносимые в ходе диалога реплики были несколько сбивчивыми, в речи были паузы, связанные с поиском средств выражения нужного значения; практически отсутствовали ошибки, нарушающие коммуникацию.

Отметка «3» («удовлетворительно») выставляется ученику, если он решил речевую задачу не полностью; некоторые реплики партнера вызывали у него затруднения; наблюдались паузы, мешающие речевому общению.

Отметка «2» («неудовлетворительно») выставляется, если обучающийся не справился с решением речевой задачи; затруднялся ответить на побуждающие к говорению реплики партнера; коммуникация не состоялась.

Критерии оценивания письменной речи (для обучающихся 4 классов)

Отметка «5» («отлично») ставится ученику, если коммуникативная задача решена полностью, соблюдены основные правила оформления текста, очень незначительное количество орфографических и лексико-грамматических погрешностей или отсутствуют; логичное и последовательное изложение материала с делением текста на абзацы; правильное использование различных средств передачи логической связи между отдельными частями текста; обучающийся показал знание большого запаса лексики и успешно использовал ее с

учетом норм иностранного языка; практически нет ошибок; соблюдается правильный порядок слов; при использовании более сложных конструкций допустимо небольшое количество ошибок, которые не нарушают понимание текста; почти нет орфографических ошибок; соблюдается деление текста на предложения; имеющиеся неточности не мешают пониманию текста.

Отметка «4» («хорошо») ставится ученику, если коммуникативная задача решена полностью, но лексико-грамматические погрешности, в том числе выходящих за базовый уровень, препятствуют пониманию; мысли изложены в основном логично; допустимы отдельные недостатки при делении текста на абзацы и при использовании средств передачи логической связи между отдельными частями текста или в формате письма; обучающийся использовал достаточный объем лексики, допуская отдельные неточности в употреблении слов или ограниченный запас слов, но эффективно и правильно, с учетом норм иностранного языка; в работе имеется ряд грамматических ошибок, не препятствующих пониманию текста; допустимо несколько орфографических ошибок, которые не затрудняют понимание текста.

Отметка «3» («удовлетворительно») ставится ученику, если коммуникативная задача решена, но языковые погрешности, в том числе при применении языковых средств, составляющих базовый уровень, препятствуют пониманию текста; мысли не всегда изложены логично; деление текста на абзацы недостаточно последовательно или вообще отсутствует, ошибки в использовании средств передачи логической связи между отдельными частями текста; много ошибок в формате письма; учащийся использовал ограниченный запас слов, не всегда соблюдая нормы иностранного языка; в работе либо часто встречаются грамматические ошибки элементарного уровня, либо ошибки немногочисленны, но так серьезны, что затрудняют понимание текста; имеются многие ошибки, орфографические и пунктуационные, некоторые из них могут приводить к непониманию текста.

Отметка «2» («неудовлетворительно») ставится ученику, если коммуникативная задача не решена ввиду большого количества лексико-грамматических ошибок или недостаточного объема текста; отсутствует логика в построении высказывания; не используются средства передачи логической связи между частями текста; формат письма не соблюдается; учащийся не смог правильно использовать свой лексический запас для выражения своих мыслей или не обладает необходимым запасом слов; грамматические правила не соблюдаются; правила орфографии и пунктуации не соблюдаются.

За письменные работы (контрольные работы, (лексика, грамматика, чтение, аудирование), работы с заданиями тестового характера, словарные диктанты) оценка вычисляется исходя из процента правильных ответов:

Отметка «5» («отлично») - правильно выполнено от 90% до 100% заданий. Отметка «4» («хорошо») - правильно выполнено от 70% до 89% заданий.

Отметка «3» («удовлетворительно») - правильно выполнено от 50% до 69% заданий.

Отметка «2» («неудовлетворительно») - правильно выполнено менее 50% заданий.

Словарный диктант (диктант-перевод, диктант по определениям, диктант по синонимам или антонимам, диктант по картинкам)

Критерии: правильно подобранное слово, орфографическое оформление.

	Класс			
	1 -й класс	2-й класс	3-й класс	4-й класс
Объем работы - (количество слов)		-	5-8	8-10

Критерии оценки:

Отметка «5» («отлично») - работа выполнена без ошибок, допускается 1 ошибка по текущему учебному материалу.

Отметка «4» («хорошо») - допущена 1 ошибка по изученному материалу или 1 -2 по текущему учебному материалу.

Отметка «3» («удовлетворительно») - допущено 2 ошибки по изученному материалу.
Отметка «2» («неудовлетворительно») - допущено 3 и более ошибок.

Критерии и нормы оценивания предметных результатов по учебному предмету «МАТЕМАТИКА»

Особенности организации контроля по учебному предмету «Математика»

Текущий контроль по математике можно осуществлять как в письменной, так и в устной форме. Письменные работы для текущего контроля рекомендуется проводить не реже одного раза в неделю в форме самостоятельной работы или математического диктанта. Желательно, чтобы работы для текущего контроля состояли из нескольких однотипных заданий, с помощью которых осуществляется всесторонняя проверка только одного определенного умения (например, умения сравнивать натуральные числа, умения находить площадь прямоугольника и др.).

Тематический контроль по математике в начальной школе проводится в основном в письменной форме. Для тематических проверок выбираются узловые вопросы программы: приемы устных вычислений, действия с многозначными числами, измерение величин и др.

Среди тематических проверочных работ особое место занимают работы, с помощью которых проверяются знания табличных случаев сложения, вычитания, умножения и деления. Для обеспечения самостоятельности учащихся подбираются несколько вариантов работы, каждый из которых содержит 30 числовых выражений (соответственно по 15 на сложение и вычитание или умножение и деление). На выполнение такой работы отводится 5-6 минут урока.

Итоговый контроль по математике в основном проводится в форме контрольных работ комбинированного характера (они содержат арифметические задачи, числовые выражения, задания геометрического характера и др.). В этих работах сначала отдельно оценивается выполнение задач, числовых выражений, заданий геометрического характера, а затем выводится итоговая отметка за всю работу. При этом итоговая отметка не выставляется как средний балл, а определяется с учетом тех видов заданий, которые для данной работы являются основными.

Проверочная и самостоятельная работа

Самостоятельная работа должна присутствовать на каждом уроке (15-20 минут), может быть раздроблена и использоваться на разных этапах урока и предусматривает помощь учителя.

Цель работы:

закрепление знаний, умений, навыков;

углубление знаний, умений, навыков;

проверка домашнего задания.

Перед началом работы учитель сообщает детям:

цель задания;

время, отведенное на задания;

в какой форме оно должно быть выполнено;

как оформить результат;

какая помощь будет оказана (не только «слабому» ученику, но и «сильному» при выполнении заданий повышенного уровня).

Контрольная работа

задания должны быть одного уровня для всего класса;

задания повышенной трудности выносятся в «дополнительное задание», которое предлагается для выполнения всем ученикам и оценивается только оценками «4» и «5»; обязательно разобрать их решение при выполнении работы над ошибками;

за входную работу отметка «2» в журнал может не ставиться;

оценка не снижается, если есть грамматические ошибки и неаккуратные исправления;

два недочета приравниваются к одной ошибке.

Критерии оценивания устных вычислительных навыков

Высокий уровень	Средний уровень	Низкий уровень
осознанное усвоение изученного учебного материала и умение самостоятельно им пользоваться, вычисления производятся правильно и достаточно быстро	допускаются отдельные неточности в формулировках, не всегда используются рациональные приемы вычислений	обнаруживается незнание большей части учебного материала

Критерии оценивания письменных вычислительных навыков

Высокий уровень	Средний уровень	Низкий уровень
- работа выполнена безошибочно; -допускается 1-2 недочета	-допущено не более 3-4 грубых ошибок	- допущено более 3 грубых ошибок

Критерии оценивания умения решать задачи

Высокий уровень	Средний уровень	Низкий уровень
- самостоятельное и безошибочное решение простой задачи, раскрывающей конкретный смысл действий сложения и вычитания	допускаются отдельные неточности в формулировках, допускаются ошибки в вычислениях и решениях задач, но исправляются самим учеником или с помощью учителя; допущено не более двух грубых ошибок и 3-4 недочетов	ученик не справляется с решением задач и вычислениями в них даже с помощью учителя; допущено 3 и более грубые ошибки.

Критерии оценивания умения ориентироваться в геометрических понятиях

Высокий уровень	Средний уровень	Низкий уровень
- умение называть геометрические фигуры и их существенные признаки (прямая, луч, отрезок, ломаная, треугольник, прямоугольник, квадрат, многоугольник); умение распознавать геометрические фигуры; умение проводить измерения длины отрезка и длины ломаной, строить отрезок заданной длины, используя линейку	- умение называть и распознавать геометрические фигуры, но при этом ученик допускает неточности в определении существенных признаков фигур; умение проводить измерения длины отрезка и длины ломаной, но при этом допускает неточности в измерении и построении отрезков заданной длины, используя линейку	- определяются знания и умения, не соответствующие указанным требованиям

--	--	--

Оценка письменных работ по учебному предмету «Математика»

В основе данного оценивания лежат следующие показатели: правильность выполнения и объем выполненного задания.

Классификация ошибок и недочетов, влияющих на снижение оценки (отметки):

Грубые ошибки:

незнание или неправильное применение свойств, правил, алгоритмов, существующих зависимостей, лежащих в основе выполнения задания или используемых в ходе его выполнения;

неправильный выбор действий, операций;

неверные вычисления в случае, когда цель задания - проверка вычислительных умений и навыков;

пропуск части математических выкладок, действий, операций, существенно влияющих на получение правильного ответа;

несоответствие пояснительного текста, ответа задания, наименования величин выполненным действиям и полученным результатам;

несоответствие выполненным измерениям и геометрическим построениям заданным параметрам. невыполненное задание.

Недочеты:

неправильное списывание данных (чисел, знаков, обозначений, величин);

ошибки в записях математических терминов, символов при оформлении математических выкладок;

неверные вычисления в случае, когда цель задания не связана с проверкой вычислительных умений и навыков;

неверно сформулированный ответ задачи;

не доведение до конца преобразований.

отсутствие ответа к заданию при решении числовых выражений или ошибки в записи ответа.

Примечание.

За грамматические ошибки, допущенные в работе, оценка по математике не снижается. Снижение отметки «за общее впечатление от работы» допускается в случаях, указанных выше.

Общие критерии оценки:

Отметка «5» («отлично») ставится в случае, если обучающийся выполнил работу без ошибок и недочетов по текущему и предыдущему учебному материалу или допустил в работе не более одного недочета.

Отметка «4» («хорошо») ставится в случае, если обучающийся выполнил работу полностью, но допустил в работе:

наличие 2-3 ошибок или 1 - 2 ошибки и не более двух недочетов по текущему учебному материалу;

не более 2 ошибок или 4 недочетов по пройденному материалу.

Отметка «3» («удовлетворительно») ставится в случае, если обучающийся правильно выполнил не менее половины работы или допустил в работе:

не более 4-5 ошибок или 2-3 ошибок и 1 - 2 недочетов по текущему учебному материалу;

не более 3-4 ошибок или 1 - 2 ошибок и не более 2 недочетов по пройденному учебному материалу.

Отметка «2» («неудовлетворительно») ставится в случае, если обучающийся правильно выполнил менее половины работы или допустил в работе число ошибок и недочетов превосходящее норму, при которой может быть выставлена отметка «3» («удовлетворительно»).

Работа, состоящая из числовых выражений:

Отметка «5» («отлично») - без ошибок.

Отметка «4» («хорошо») - 1 грубая и 1 - 2 недочета.

Отметка «3» («удовлетворительно») - 2 - 4 грубые ошибки или 2-3 грубые ошибки и 1 - 2 недочета;

Отметка «2» («неудовлетворительно») - 5 и более грубых ошибки.

Работа, состоящая из задач:

Отметка «5» («отлично») - без ошибок.

Отметка «4» («хорошо») - 1 грубая ошибка или 1 -2 недочета.

Отметка «3» («удовлетворительно») - 1 грубая и 3-4 недочета.

Отметка «2» («неудовлетворительно») - 3 и более грубых ошибки.

Комбинированная работа (1 задача, числовые выражения и задания другого вида):

Отметка «5» («отлично») - без ошибок

Отметка «4» («хорошо») - 1 грубая и 1 -2 недочета, при этом нет грубых ошибок в решении задачи, либо допущены 1 -2 вычислительные ошибки.

Отметка «3» («удовлетворительно») - 2 - 3 грубые и 3 - 4 недочета, при этом ход решения задачи верный либо допущены ошибки в ходе решения задачи при правильном выполнении всех остальных заданий, либо допущены 3-4 вычислительные ошибки.

Отметка «2» («неудовлетворительно») - допущены ошибки в ходе решения задачи и хотя бы одна вычислительная ошибка или при решении задачи и числовых выражений допущено более 5 вычислительных ошибок.

Примечание.

Учитель вправе поставить обучающемуся отметку на один балл выше той, которая предусмотрена нормами, за оригинальный способ решения.

Контрольный математический диктант (устный счет):

Отметка «5» («отлично») - без ошибок.

Отметка «4» («хорошо») -1-2 ошибки.

Отметка «3» («удовлетворительно»)- 3-4 ошибки.

Отметка «2» («неудовлетворительно»)- более 4-х ошибок.

Критерии оценки качества выполнения работ с заданиями тестового характера

Отметка «5» («отлично») - правильно выполнено 90 - 100% заданий.

Отметка «4» («хорошо») - правильно выполнено 70 - 89% заданий.

Отметка «3» («удовлетворительно»)- правильно выполнено 50 - 69% заданий. Отметка «2» («неудовлетворительно») - правильно выполнено менее 50% заданий.

Критерии оценки устных ответов по учебному предмету «Математика».

В основу оценивания устного ответа обучающихся положены следующие показатели: правильность, обоснованность, самостоятельность, полнота.

Ошибки:

неправильный ответ на поставленный вопрос;

неумение ответить на поставленный вопрос или выполнить задание без помощи учителя;

при правильном выполнении задания неумение дать соответствующие объяснения.

Недочеты:

неточный или неполный ответ на поставленный вопрос;

при правильном ответе неумение самостоятельно или полно обосновать и проиллюстрировать его;

неумение точно сформулировать ответ решенной задачи;

медленный темп выполнения задания, не являющийся индивидуальной особенностью школьника;

неправильное произношение математических терминов.

Критерии и нормы оценивания предметных результатов обучающихся по учебному предмету «ОКРУЖАЮЩИЙ МИР»

Специфичность содержания учебного предмета «Окружающий мир», оказывает влияние на содержание и формы контроля. Основная цель контроля - проверка знания фактов учебного материала, умения детей делать простейшие выводы, высказывать обобщенные

суждения, приводить примеры из дополнительных источников, применять комплексные знания.

Текущий контроль по окружающему миру осуществляется в письменной и устной форме. Письменные работы для текущего контроля проводятся не реже одного раза в четверть в форме контрольных (проверочных) работ, содержащих задания тестового характера и практических работ. Работы для текущего контроля состоят из нескольких однотипных заданий, с помощью которых осуществляется всесторонняя проверка одного определенного умения.

Тематический контроль по окружающему миру проводится в устной и письменной форме. Для тематических проверок выбираются узловые вопросы учебной программы.

Основанием для выставления итоговой оценки знаний служат результаты наблюдений учителя за повседневной работой учеников, устных ответов, практических работ, текущих, проверочных и контрольных работ, содержащих задания тестового характера, итоговой контрольной работы.

Общая классификация ошибок и недочётов, влияющих на снижение оценки

Ошибки:

неправильное определение понятия, замена существенной характеристики понятия несущественной;

нарушение последовательности в описании объекта (явления) в тех случаях, когда она является существенной;

неправильное раскрытие (в рассказе-рассуждении) причины, закономерности, условия протекания того или иного изученного явления;

ошибки в сравнении объектов, их классификации на группы по существенным признакам;

незнание фактического материала, неумение привести самостоятельные примеры, подтверждающие высказанное суждение;

отсутствие умения выполнить рисунок, схему, неправильное заполнение таблицы;

отсутствие умения подтвердить свой ответ схемой, рисунком, иллюстративным материалом;

ошибки при постановке опыта, приводящие к неправильному результату;

отсутствие умения ориентироваться на карте и плане, затруднения в правильном показе изученных объектов (природоведческих и исторических). Недочеты:

преобладание при описании объекта несущественных его признаков;

неточности при выполнении рисунков, схем, таблиц, не влияющих отрицательно на результат работы;

отсутствие обозначений и подписей;

отдельные нарушения последовательности операций при проведении опыта, приводящие к неправильному результату;

неточности в определении назначения прибора;

неточности при нахождении объекта на карте.

Критерии оценивания устных ответов

Отметка «5» («отлично») ставится ученику, если он:

осознанно и логично излагает учебный материал, используя свои наблюдения в природе и результаты практических работ (в пределах программы);

устанавливает связи между объектами и явлениями природы;

умеет ориентироваться в тексте учебника и находить правильные ответы;

даёт полные ответы на поставленные вопросы.

Отметка «4» («хорошо») ставится ученику, если его ответ в основном соответствует требованиям, установленным для оценки «5», но ученик допускает отдельные неточности в изложении фактического материала, в использовании отдельных терминов. Все эти недочеты ученик легко исправляет сам при указании на них учителем.

Отметка «3» («удовлетворительно») ставится ученику, если он:

усвоил основное содержание учебного материала, но допускает фактические ошибки;

не умеет использовать результаты своих наблюдений в природе, результаты практических работ;

затрудняется устанавливать предусмотренные программой связи между объектами и явлениями природы, но может исправить перечисленные недочёты с помощью учителя, в том числе ориентируясь в тексте учебника с помощью учителя.

Отметка «2» («неудовлетворительно») ставится ученику, если он:

обнаруживает незнание большей части программного материала;

не может использовать результаты своих наблюдений в природе, результаты практических работ даже с помощью учителя.

Критерии оценивания практической работы

Оценки ставятся с учётом понимания обучающимися цели, задачи, правильности выполнения практической работы (учитывается соответствие действий заданиям, умение обращаться с оборудованием, аккуратность выполнения работы, соблюдение правил охраны труда и техники безопасности), способности описать свои действия и наблюдения, а также сделать необходимые выводы.

Отметка «5» («отлично») ставится, если ученик:

правильно определяет задачу работы;

правильно выполняет необходимые действия;

осмысленно и чётко описывает свои действия и наблюдения, правильно формулирует выводы.

Отметка «4» («хорошо») ставится, если ученик:

правильно определяет задачу практической работы, при выполнении работы допускает незначительные ошибки;

в целом осмысленно и чётко описывает свои действия и наблюдения, но допускает неточность;

правильно формулирует выводы.

Отметка «3» («удовлетворительно») ставится, если ученик:

допустил неточность в определении задачи практической работы;

допускает существенные ошибки при выполнении работы, неточность и ошибки при описании своих действий и наблюдений, формулировании выводов. Отметка «2»

(«неудовлетворительно») ставится, если ученик:

не может определить задачу практической работы;

допускает существенные ошибки при выполнении работы;

не может сформулировать выводы.

Критерии оценки качества выполнения контрольных и проверочных работ

Отметка «5» (отлично) ставится, если ученик правильно выполнил задания необходимого (базового) уровня и программного (повышенного) уровня.

Отметка «4» (хорошо) ставится, если ученик правильно выполнил задания необходимого (базового) уровня, при выполнении заданий программного (повышенного) уровня допущено не более двух недочётов.

Отметка «3» (удовлетворительно): ставится, если ученик при выполнении заданий необходимого (базового) уровня допустил 1-2 ошибки или неточности, задания программного (повышенного) уровня не выполнены, или необходимый уровень не выполнен, а в программном (повышенном) уровне допущено 3-4 ошибки.

Отметка «2» (неудовлетворительно): ставится, если ученик не справился с выполнением заданий как необходимого (базового) уровня, так и программного (повышенного) уровня.

Критерии оценивания работ, содержащих задания тестового характера

При письменной проверке знаний по предметам естественно-научного и обществоведческого направления в основном используются такие контрольные и проверочные работы, которые не требуют полного обязательного письменного ответа, что связано с недостаточными возможностями письменной речи обучающихся на уровне начального общего образования.

Тестовая форма заданий при проверке результатов образовательной деятельности по учебному предмету позволяет существенно увеличить объем контролируемого материала по сравнению с традиционной контрольной работой и тем самым создает предпосылки для

повышения информативности и объективности результатов. Работы с заданиями тестового характера включают задания средней трудности.

Целесообразно использование заданий тестового характера типа:

поиск ошибки;

выбор правильного ответа;

продолжение или исправление высказывания.

Отметка «5» («отлично») - правильно выполнено 90 - 100% заданий.

Отметка «4» («хорошо») - правильно выполнено 70 - 89% заданий.

Отметка «3» («удовлетворительно»)- правильно выполнено 50 - 69% заданий. Отметка «2» («неудовлетворительно») - правильно выполнено менее 50%

Критерии и нормы оценивания предметных результатов обучающихся по учебному предмету «МУЗЫКА»

Критерии и нормы оценивания по видам деятельности Письменный и устный ответ

Отметка «5» («отлично») ставится, если ученик:

понял цель задания, выбрал или создал способ её решения, реализовал выбранный способ, обосновал свои суждения, применил знания на практике, привел собственные примеры;

обнаруживает усвоение обязательного уровня и уровня повышенной сложности учебных программ; выделяет главные положения в учебном материале и не затрудняется при ответах на видоизмененные вопросы; свободно применяет полученные знания на практике; не допускает ошибок в воспроизведении изученного материала высказывание оценочного суждения по поводу прослушанного произведения или воплощение результата восприятия в виде соответствующего настроению музыки цветового пятна, графической линии, жеста и др.

Отметка «4» («хорошо») ставится, если ученик:

понял цель задания, выбрал или создал способ её решения, но реализовал не полностью, устный ответ в целом соответствуют требованиям учебной программы;

объем материала составляет 70-90% содержания (правильный, но не совсем точный ответ);

обнаруживает усвоение обязательного и частично повышенного уровня сложности учебных программ, отвечает без особых затруднений на вопросы учителя; умеет применять полученные знания на практике; не допускает серьезных ошибок, легко устраняет отдельные неточности с помощью дополнительных вопросов учителя, делает незначительные ошибки.

Отметка «3» («удовлетворительно») ставится, если ученик:

понял цель задания, выбрал или создал способ достижения данной цели, но не смог правильно его реализовать. Если его устный ответ в основном соответствуют требованиям программы, однако имеется определённый набор грубых и негрубых ошибок и недочётов;

обучающийся владеет материалом в объеме 50-69% содержания (правильный, но не полный ответ, допускаются неточности в определении понятий или формулировке правил, недостаточно глубоко и доказательно ученик обосновывает свои суждения, не умеет приводить примеры, излагает материал непоследовательно);

обнаруживает усвоение обязательного уровня учебных программ, но испытывает затруднения при его самостоятельном воспроизведении и требует дополнительных уточняющих вопросов учителя; предпочитает отвечать на вопросы воспроизводящего характера и испытывает затруднение при ответах на видоизмененные вопросы;

допускает ошибки в письменных и практических работах.

Отметка «2» («неудовлетворительно») ставится, если ученик:

обнаружил неготовность или отсутствие интереса к выполнению задания, устный ответ частично соответствуют требованиям программы, имеются существенные недостатки и грубые ошибки, объем учебного материала составляет менее 50% содержания;

у обучающегося имеются отдельные представления об изученном материале, но все же большая часть обязательного уровня учебных программ не усвоена, в письменных и практических работах ученик допускает грубые ошибки.

Слушание и анализ музыкального произведения

На уроках проверяется и оценивается умение обучающихся слушать музыкальные произведения, давать словесную характеристику их содержанию и средствам музыкальной выразительности, умение сравнивать, обобщать; знание музыкальной литературы.

Учитывается:

степень раскрытия эмоционального содержания музыкального произведения через средства музыкальной выразительности;

самостоятельность в разборе музыкального произведения;

умение учащегося сравнивать произведения и делать самостоятельные обобщения на основе полученных знаний.

Отметка «5» («отлично») ставится, если:

дан правильный и полный ответ, включающий характеристику содержания музыкального произведения, средств музыкальной выразительности, ответ самостоятельный.

Отметка «4» («хорошо») ставится, если:

ответ правильный, но неполный: дана характеристика содержания музыкального произведения, средств музыкальной выразительности с наводящими (1-2) вопросами учителя.

Отметка «3» («удовлетворительно») ставится, если:

ответ правильный, но неполный, средства музыкальной выразительности раскрыты недостаточно, допустимы несколько наводящих вопросов учителя. Отметка «2» («неудовлетворительно») ставится, если:

ответ обнаруживает незнание и непонимание учебного материала.

Оценка (отметка) может ставиться не только за единовременный ответ (когда на проверку подготовки ученика отводится определенное время), но и за рассредоточенный во времени, т.е. за сумму ответов, данных учеником на протяжении урока при условии, если в процессе урока не только заслушивались ответы учащегося, но и осуществлялась проверка его умения применять знания на практике.

Хоровое пение

Для оценивания качества выполнения учениками певческих заданий необходимо предварительно провести индивидуальное прослушивание каждого ребёнка, чтобы иметь данные о диапазоне его певческого голоса.

Учёт полученных данных, с одной стороны, позволит дать более объективную оценку качества выполнения учеником певческого задания, с другой стороны - учесть при выборе задания индивидуальные особенности его музыкального развития и, таким образом, создать наиболее благоприятные условия опроса. Так, например, предлагая ученику исполнить песню, нужно знать рабочий диапазон его голоса и, если он не соответствует диапазону песни, предложить ученику исполнить его в другой, более удобной для него тональности или исполнить только фрагмент песни: куплет, припев, фразу.

Отметка «5» («отлично») ставится, если ученик демонстрирует:

знание мелодической линии и текста песни;

чистое интонирование и ритмически точное исполнение;

выразительное исполнение.

Отметка «4» («хорошо») ставится, если ученик демонстрирует:

знание мелодической линии и текста песни;

в основном чистое интонирование, ритмически правильное; -пение недостаточно выразительное.

Отметка «3» («удовлетворительно») ставится, если ученик демонстрирует:

допускаются отдельные неточности в исполнении мелодии и текста песни;

неуверенное и не вполне точное, иногда фальшивое исполнение, есть ритмические неточности;

пение невыразительное.

Критерии и нормы оценивания предметных результатов обучающихся по учебному предмету «ИЗОБРАЗИТЕЛЬНОЕ ИСКУССТВО»

1 класс

В 1 классе используется словесная содержательная оценка. Если работа выполнена плохо, то учитель показывает ученику, что и как надо изменить или сделать, чтобы результат стал лучше.

Критерии оценивания устных индивидуальных и фронтальных ответов:

активность участия в беседе;

умение собеседника прочувствовать суть вопроса;

искренность ответов, их развернутость, образность, аргументированность;

самостоятельность;

умение высказывать свое суждение, оригинальность суждений;

умение делать выводы.

Критерии оценивания выполнения обучающимися практических творческих работ

как решена композиция: правильное решение композиции, предмета, орнамента (как организована плоскость листа, как согласованы между собой все компоненты изображения, как выражена общая идея и содержание);

владение техникой: как ученик пользуется художественными материалами, как использует выразительные художественные средства в выполнении задания;

общее впечатление от работы: оригинальность, яркость и эмоциональность созданного образа, чувство меры в оформлении и соответствие оформления работы; аккуратность всей работы;

добросовестное отношение к заданиям, поддержание порядка на рабочем месте, эстетика работы;

бережное и экономное отношение к художественным материалам и инструментам,

выполнение отдельных поручений (работа лаборанта, роль главного художника и т.п.)

2-4 класс

Отметка «5» («отлично») ставится, если ученик:

обнаруживает усвоение обязательного уровня и уровня повышенной сложности учебных программ;

выделяет главные положения в учебном материале и не затрудняется при ответах на видоизмененные вопросы;

свободно применяет полученные знания на практике; не допускает ошибок в воспроизведении изученного материала, а также в письменных и практических работах, которые выполняет уверенно и аккуратно;

осознанно использует сведения об особенностях композиционного решения при передаче движения объекта, учебного материала о закономерностях колористического решения художественного образа, о способах изображения предметов реалистического, декоративного, фантазийного и абстрактного характера;

демонстрирует свободное владение программным учебным материалом, передает основные закономерности композиционного и колористического решения при изображении единичного объекта, натюрморта, пейзажа, при выполнении композиции по заданному мотиву или сюжету.

Отметка «4» («хорошо») ставится, если ученик:

обнаруживает усвоение обязательного и частично повышенного уровня сложности учебных программ, отвечает без особых затруднений на вопросы учителя;

умеет применять полученные знания на практике;

в устных ответах не допускает серьезных ошибок, легко устраняет отдельные неточности с помощью дополнительных вопросов учителя, в письменных и практических работах делает незначительные ошибки;

воспроизводит содержания учебного материала, основанного на знании терминов, понятий, законов, без объяснения их смысла, выполняет изображение объекта с натуры с использованием композиционных и колористических схем, предложенных учителем;

демонстрирует осознанное использование учебного теоретического материала, сведений о композиционном и цветовом (тоновом) решении образа, демонстрирует передачу в рисунке общих и отличительных (индивидуальных) признаков объекта, самостоятельно производит выбор сюжета композиции, использует нетрадиционные размеры формата для решения художественного замысла.

Отметка «3» («удовлетворительно») ставится, если ученик:

обнаруживает усвоение обязательного уровня учебных программ, но испытывает затруднения при его самостоятельном воспроизведении и требует дополнительных уточняющих вопросов учителя;

предпочитает отвечать на вопросы воспроизводящего характера и испытывает затруднение при ответах на видоизмененные вопросы; допускает ошибки в письменных и практических работах;

демонстрирует узнавание основных видов и жанров искусства, представленных учителем на учебных таблицах и индивидуальных карточках-заданиях, узнавание и различение отдельных специальных терминов, осуществление практических действий по рекомендациям и указаниям учителя при выполнении линейно-конструктивного рисунка объекта;

воспроизводит в устной или письменной форме фрагмента содержания теоретического учебного материала.

Отметка «2» («неудовлетворительно») ставится, если ученика:

имеет отдельные представления об изученном материале, но все же большая часть базового уровня учебной программы не усвоена, в письменных и практических работах допускает грубые ошибки.

При оценке результатов учебной деятельности, обучающихся учитывается характер допущенных ошибок: существенных и несущественных.

К категории существенных ошибок следует отнести такие, которые свидетельствуют о непонимании обучающимися основных положений теории изобразительного искусства, значения специальной терминологии (лексики по предмету), а также о неумении правильно применить на уроке знания в процессе элементарного анализа воспринимаемого произведения и при выполнении практической работы. Как правило, существенные ошибки связаны с недостаточной глубиной и осознанностью освоения учебного материала.

К категории несущественных ошибок относятся ошибки, связанные с подменой одного термина или понятия другим, но относящимся к данному виду или жанру искусства. К таким ошибкам относятся упущения в ответе, когда не описан нехарактерный факт (явление), упущен один из нескольких признаков, характеризующих явление, сферу применения, область.

Критерии, определяющие степень усвоения базовых знаний, умений, навыков в области изобразительного искусства

Общие критерии для всех видов рисунков (1-4 классы)	Самостоятельность в выполнении рисунка.	
	Выразительность рисунка.	
	Правильный (эффективный) способ выполнения рисунка: от общего к частному и от частного снова к общему; выполнение предварительного эскиза, использование схем, линий построения рисунка.	
	Эмоционально-эстетическое отношение к процессу рисования и рисунку	
Рисунок с натуры	Композиционное расположение изображения (1-4 классы)	-изображение не выходит за пределы листа бумаги -рисунок гармонично komponуется на листе бумаги.

	Изображение общего пространственного положения объекта в рисунке (1-4 классы)	-правильное изображение, соответствующее действительному общему пространственному положению объекта, его направлению в пространстве.
	Передача в рисунке пропорций объекта изображения (1-4 классы)	правильная передача пропорций: -пропорции в изображении соответствуют реальным пропорциям природы в зависимости от конкретной точки зрения
	Передача в рисунке конструктивного строения объекта (объектов) изображения (1-4 классы)	правильная передача в рисунке конструктивного строения объекта изображения: -в рисунке выявлены геометрическая основа строения природы
	Передача в рисунке перспективного сокращения объекта изображения (4 классы)	правильная передача в рисунке перспективного сокращения объекта: -рисунок выполнен в угловой или фронтальной перспективе, -правильно определены линия горизонта, точки схода, степень перспективного сокращения плоскостей
	Передача в рисунке цвета природы (1-4 классы)	правильная передача цвета: -цвет изображения соответствует действительному цвету природы; -правильная передача отношений цветовых тонов, которые являются результатом восприятия действительного цвета природы, обусловленного особенностями освещения, воздушной перспективы, окраской окружающих предметов
	Передача светотени в рисунке (4 классы)	правильная передача светотени: -наличие в рисунке градаций светотени - света, тени, полутени, рефлексов, бликов, соответствующих действительным градациям светотени в природе
	Передача в рисунке объема изображаемого объекта (4классы)	-объем изображаемого объекта передается с помощью светотени; -перспективного сокращения формы в пространстве,

		-с использованием закономерностей воздушной перспективы
Тематический рисунок, эскизы иллюстраций	Композиционное решение темы (1-4 классы)	правильное композиционное решение темы: -в рисунке выражена смысловая связь элементов композиции, -выявлен сюжетно-композиционный центр, -действие компоуется в заданном формате листа бумаги
	Изображение пространства в рисунке (1-4 классы)	правильное изображение пространства: -в рисунке основание более близких предметов изображаются ниже, дальних предметов - выше относительно нижнего края листа бумаги, -передние предметы изображаются крупнее равных по размерам, но удаленных предметов
	Передача в рисунке конструктивного строения объектов изображения (4 классы)	правильная передача в рисунке конструктивного строения объектов изображения: -в рисунке выявлены геометрическая основа строения изображаемых объектов
	Передача в рисунке перспективного сокращения изображаемых объектов (4 классы)	правильная передача в рисунке перспективного сокращения изображаемых объектов: -в рисунке правильно определены линия горизонта, точка схода, степень перспективного сокращения плоскостей изображаемых объектов
	Передача в рисунке пропорций изображаемых объектов (1-4 классы)	правильная передача пропорций: -пропорции изображаемых в тематической композиции объектов соответствуют пропорциям этих объектов в действительности
	Передача в рисунке цвета объектов (1-4классы)	правильная передача цвета: -цветовая окраска изображенных в тематическом рисунке объектов

		соответствует действительному цвету этих объектов, -в композиции наблюдается цветовая гармония, единство и цельность цветовых пятен
	Передача в рисунке светотени (4 классы)	правильная передача светотени: -наличие на изображаемых объектах градаций светотени - света, тени, полутени, рефлексов, бликов, соответствующих действительным градациям светотени на этих объектах
	Передача в рисунке объема изображаемых объектов (4классы)	-объем изображаемых объектов передается с помощью светотени; - использование закономерностей линейной перспективы -использование закономерностей воздушной перспективы
Декоративные рисунки	Правильное композиционное решение орнамента (узора): - в рисунке выражена смысловая связь всех частей композиции; - подчеркнуто общее движение элементов узора	
	Умение перерабатывать реальные формы растительного и животного мира в декоративные.	
	Умение стилизовать реальный цвет объектов в декоративный.	
	Умение использовать в декоративном рисунке необходимые элементы узора - линию симметрии и ритм.	

Критерии, определяющие степень усвоения базовых знаний, умений, навыков в области изобразительного искусства

Критерии	Показатели
Композиция	гармоничное заполнение листа и расположение элементов композиции; выделение композиционного центра («главного героя»); создание пространства; соответствие основным законам жанра; использование средств гармонизации (симметрия, ритм и др.); использование средств художественной выразительности (контраст, динамика и др.); наличие авторского замысла
Графика	чёткость линии, штриха; узнаваемость силуэта, реалистичность; лаконизм в передаче формы; адекватность применения графического приёма
Колористика	использование свойств холодной или тёплой гаммы в соответствии с замыслом; использование насыщенности или разбеленности цвета в соответствии с замыслом;

	<p>подбор основных, составных или сочетание цветов в соответствии с замыслом;</p> <p>применение цветового контраста и нюанса;</p> <p>применение цветового акцента</p>
Техника изображения	<p>знание и целенаправленное применение способов использования изобразительных материалов;</p> <p>адекватность применения того или иного способа работы определённым материалом</p>
Техника владения инструментом	<p>знание и целенаправленное использование особенностей конкретного инструмента для данной работы;</p> <p>качество выполнения определённого приёма конкретным инструментом</p>

Критерии оценки проекта

оригинальность темы и идеи проекта;

конструктивные параметры (соответствие конструкции изделия; прочность, надежность; удобство использования);

технологические критерии (соответствие документации; оригинальность применения и сочетание материалов; соблюдение правил техники безопасности);

эстетические критерии (композиционная завершенность; дизайн изделия; использование традиций народной культуры);

экономические критерии (потребность в изделии; экономическое обоснование; рекомендации к использованию; возможность массового производства);

экологические критерии (наличие ущерба окружающей среде при производстве изделия; возможность использования вторичного сырья, отходов производства; экологическая безопасность);

информационные критерии (стандартность проектной документации; использование дополнительной информации).

Критерии и нормы оценивания предметных результатов обучающихся по учебному предмету ТРУД (ТЕХНОЛОГИЯ)

Оценка деятельности обучающихся осуществляется в конце каждого урока. Работы оцениваются по следующим критериям:

качество выполнения изучаемых на уроке приемов и операций и работы в целом;

степень самостоятельности в выполнении работы;

уровень творческой деятельности (репродуктивный, частично продуктивный, продуктивный), найденные продуктивные технические и технологические решения.

Предпочтение следует отдавать качественной оценке деятельности каждого ребенка на уроке: его творческим находкам в процессе наблюдений, размышлений и самореализации.

1 класс

В 1 классе используется словесная содержательная оценка. Текущему контролю подвергаются знания и умения, которые являются составной частью комплексных знаний и умений, например, по обработке материалов, изготовлению конструкций макетов и моделей. Особое внимание уделяется работам, для изготовления которых были использованы чертёжные инструменты, поскольку умения владеть ими в курсе технологии в начальной школе являются основными и базовыми для большинства видов художественно-творческой деятельности. Учитель может дополнительно наблюдать и фиксировать динамику личностных изменений каждого ребёнка (учебная и социальная мотивация, самооценка, ценностные и морально-этические ориентации).

2-4 класс

Нормы оценок выполнения обучающимися практических работ

Характеристика цифровой оценки (отметки)

Отметка «5» («отлично») ставится, если уровень освоения технологических приемов и операций значительно выше удовлетворительного; качественно работа выполнена в полном объеме с соблюдением необходимой последовательности, изделие изготовлено с учетом установленных требований; самостоятельно выполнена вся работа или отдельные этапы при работе в группе; проявляется творчество при открытии новых знаний; проявляются организационно-трудовые умения (поддержание чистоты рабочего места и порядка на столе, экономное расходование материалов, работа аккуратная); проявляется умение работать с дополнительными источниками знаний; полностью соблюдены правила охраны труда и техники безопасности.

Отметка «4» («хорошо») ставится, если уровень освоения технологических приемов и операций выше удовлетворительного; изделие изготовлено с незначительными отклонениями; работа выполнена качественно, но не совсем аккуратно, измерения не достаточно точные; демонстрируется умение работать с инструкцией; проявляется творчество при открытии новых знаний; частично самостоятельно выполнена вся работа или отдельные этапы при работе в группе; на рабочем месте нет должного порядка; полностью соблюдены правила охраны труда и техники безопасности.

Отметка «3» («удовлетворительно») ставится, если технологические приемы и операции выполняются с недостатками; изделие изготовлено с нарушением отдельных требований, выполнено правильно только наполовину; выявлены недостатки в качестве выполненной работе; вносятся конструктивные предложения при творческом решении учебной задачи; частично выполнена вся работа или отдельные этапы при работе в группе; демонстрируется умение работать с инструкцией; работа не закончена в отведенное время; неэкономное расходование материалов, не полностью соблюдались правила охраны труда и техники безопасности.

Отметка «2» («неудовлетворительно») ставится, если уровень освоения технологических приемов и операций низкий; изделие изготовлено со значительными нарушениями требований; качество выполнения работы низкое; имеют место существенные недостатки в планировании труда и организации рабочего места; неправильно выполнялись многие приемы труда; в творческом решении проявляется только технологическое предложение; не может работать без помощи и указаний; самостоятельность в работе почти отсутствовала; не проявляется умение работать с текстом учебника; не проявляется умение соблюдать основные правила охраны труда и техники безопасности.

Примерные характеристики оценок (отметок) предполагает, что при их использовании следует учитывать цели контроля, индивидуальные особенности школьников, содержание и характер труда.

Нормы оценок (отметок) за теоретические знания

Характеристика цифровой оценки (отметки)

При устном ответе обучаемый должен использовать «технический язык», правильно применять и произносить термины.

Отметка «5» («отлично») ставится, если ученик:

полностью усвоил учебный материал;

умеет изложить его своими словами;

самостоятельно подтверждает ответ конкретными примерами;

правильно и обстоятельно отвечает на дополнительные вопросы учителя. Отметка «4» («хорошо») ставится, если ученик:

в основном усвоил учебный материал;

допускает незначительные ошибки при его изложении своими словами;

подтверждает ответ конкретными примерами;

правильно отвечает на дополнительные вопросы учителя.

Отметка «3» («удовлетворительно») ставится, если ученик:

не усвоил существенную часть учебного материала;

допускает значительные ошибки при его изложении своими словами;

затрудняется подтвердить ответ конкретными примерами;

слабо отвечает на дополнительные вопросы.
 Отметка «2» («неудовлетворительно») ставится, если ученик:
 не усвоил основное содержание учебного материала;
 не может изложить его своими словами;
 не может подтвердить ответ конкретными примерами;
 не отвечает на большую часть дополнительных вопросов учителя.

Критерии оценки изделия по лепке

Лепка с натуры	- изделие должно соответствовать натуре, отражать самые существенные её черты: общий характер предмета и его строение
Лепка на основе представления и фантазии	- оригинальность, яркость и эмоциональность созданного образа, чувство меры в оформлении и соответствие оформления назначению изделия
Лепка сюжетной композиции	- образное представление, смысловая связь сюжета, решение композиции в пространстве
Лепка по мотивам народных игрушек	характерная особенность мотива народной глиняной игрушки

Критерии оценки проекта

оригинальность темы и идеи проекта;
 конструктивные параметры (соответствие конструкции изделия; прочность, надежность; удобство использования);
 технологические критерии (соответствие документации; оригинальность применения и сочетание материалов; соблюдение правил охраны труда и техники безопасности);
 эстетические критерии (композиционная завершенность; дизайн изделия; использование традиций народной культуры);
 экономические критерии (потребность в изделии; экономическое обоснование; рекомендации к использованию; возможность массового производства);
 экологические критерии (наличие ущерба окружающей среде при производстве изделия; возможность использования вторичного сырья, отходов производства; экологическая безопасность);
 информационные критерии (стандартность проектной документации; использование дополнительной информации).

Критерии и нормы оценивания предметных результатов обучающихся по учебному предмету «ФИЗИЧЕСКАЯ КУЛЬТУРА»

Оценка учебных достижений обучающихся по предмету «Физическая культура» включает качественные и количественные показатели, ориентирована на определение качества усвоения знаний теоретического раздела программы, двигательных умений и навыков, уровня физической подготовленности, а также уровня развития двигательных способностей обучающихся.

Качественные критерии характеризуют степень овладения программным материалом: знаниями, двигательными умениями и навыками, способами физкультурно-оздоровительной деятельности, включенными в обязательный минимум содержания образования и в школьный образовательный стандарт.

Количественные критерии определяют сдвиги в физической подготовленности, складывающиеся из показателей развития основных физических способностей: силовых,

скоростных, координационных, выносливости, гибкости и их сочетаний, что отражает направленность и уровни реализуемых образовательных программ.

Осуществляя оценивание подготовленности по физической культуре, учителя реализуют не только собственно оценочную, но и стимулирующую и воспитывающую функции, учитывая темп (динамику изменения развития физических качеств за определенный период времени, а не в данный момент) и индивидуальные особенности учащихся (типы телосложения, психические и физиологические особенности). При этом учителю необходимо быть максимально тактичным, внимательным, не унижать человеческое достоинство обучающегося, заботясь о повышении и дальнейшем развитии интереса к физической культуре.

Критериями оценки качества, усвоения знаний теоретического раздела являются полнота, точность и осознанность полученных знаний, что выражается в объеме, логичности, аргументированности устных и письменных ответов обучающихся, отсутствии или наличии ошибок, их характере и количестве. В соответствии с этим:

Отметка «5» (отлично) ставится ученику за полномасштабное, безошибочное, логичное и аргументированное изложение учебного материала.

Отметка «4» (хорошо) ставится ученику за достаточно полное, преимущественно логичное и аргументированное изложение при наличии 1-2 небольших неточностей или незначительных ошибок, способность ответить на вопросы, требующие понимания изученного материала.

Отметка «3» (удовлетворительно) ставится ученику за недостаточно логичное и аргументированное изложение лишь основного учебного материала с помощью наводящих вопросов учителя, при наличии 3 -4 мелких неточностей или незначительных ошибок, либо 1 - 2 существенных ошибок.

Отметка «2» (неудовлетворительно) ставится ученику за отсутствие в ответе достаточного знания и понимания изучаемого материала, наличие 1 -2 грубых или 3 и более существенных ошибок, неспособность ответить на наводящие вопросы учителя.

Если у обучающихся есть противопоказания по состоянию здоровья, относящиеся к освоению физической культуры, оценка успеваемости производится с учетом медицинских ограничений, по критериям оценивания обучающихся с нарушением состояния здоровья.

Результаты промежуточной аттестации должны отражать динамику индивидуальных достижений, обучающихся с учетом их состояния здоровья и физиологических особенностей.

Оценивание индивидуальных достижений обучающихся осуществляется с помощью основных критериев оценивания деятельности обучающихся по разделам программы и носит формирующий характер.

Предметом итоговой оценки освоения обучающимися образовательной программы является достижение предметных и метапредметных результатов, необходимых для продолжения обучения, жизненной и социальной адаптации.

При оценивании индивидуальных достижений обучающихся выявляется полнота и глубина изучаемого (изученного) материала, знаний теоретических сведений, степень освоения двигательных действий в объеме изучаемых требований, уровень развития физических способностей, результат улучшения личных показателей (см., сек., м, раз), систематичность и качество выполнения самостоятельной физкультурно-оздоровительной деятельности.

Знания и теоретические сведения могут проверяться в ходе урока применительно к содержанию изучаемого практического материала. Так проверяется и оценивается знание терминологии, правил соревнований и требований безопасности, умение описать технику выполняемого двигательного действия и объяснить его особенности, определить и исправить свои и чужие ошибки и т.д.

Критерии оценки техники владения двигательными умениями и навыками

Оценка		Требования
зачтено	«5» (отлично)	Точное соблюдение всех технических требований, предъявляемых к выполняемому двигательному действию. Двигательное действие выполняется слитно, уверенно, свободно.
	«4» (хорошо)	Двигательное действие выполняется в соответствии с предъявленными требованиями, слитно, свободно, но при этом было допущено не более двух незначительных ошибок.
	«3» (удовлетворительно)	Двигательное действие выполняется в своей основе верно, но с одной значительной или не более чем с тремя незначительными ошибками.
не зачтено	«2» (неудовлетворительно)	При выполнении двигательного действия допущена грубая ошибка или число незначительных ошибок более трёх.

Характер ошибок определяется на единой основе:

незначительная ошибка - неточное выполнение деталей двигательного действия, ведущее к снижению его эффективности;

значительная ошибка - невыполнение общей структуры двигательного действия (упражнения);

грубая ошибка - искажение основы техники двигательного действия.

Оценивается степень понимания обучающимися технических особенностей двигательного действия, умение анализировать и исправлять собственные ошибки.

При оценивании приобретенных навыков технические показатели оцениваются в условиях практического использования двигательного действия (в изменяющихся внешних условиях, при повышенных волевых и физических условиях, в соединении с другими действиями и т.д.).

При проверке навыков, допускающих выявление количественных достижений, технические показатели проверяются одновременно и оцениваются во взаимосвязи с количественными результатами.

При оценивании обучающихся в совершенствовании определённых физических качеств учитываются изменения в их уровне физической подготовленности за время учебного процесса.

Оценка качества образовательной деятельности обучающихся осуществляется с помощью: определения объема теоретических знаний в структуре информационной компетентности; определения объема и качественных характеристик практических действий, видов деятельности (коммуникативная, игровая, учебная, контрольно-оценочная, тренировочная и др.), реализующих освоенные знания;

обеспечения комплексного подхода к оценке результатов освоения учебного предмета, позволяющего вести оценку предметных, метапредметных и личностных результатов;

обеспечения оценки динамики индивидуальных достижений обучающихся в процессе освоения учебного предмета;

оценки готовности реализовывать способы физкультурной деятельности, степени освоенности (самостоятельности), систематичности;

определения предпочтительных качеств и способностей, например, динамики развития объема и степени сформированности двигательных умений и навыков, динамики показателей физической подготовленности и др., при этом учитываются индивидуальные первичные результаты;

оценки степени направленности личности на физическое совершенство, формирование готовности к коррекционной и развивающей деятельности в различных видах двигательной активности;

определения требований, позволяющих оценивать освоение обучающимися дополнительных технических элементов, вариативных способов двигательной деятельности, основ техники, избранных видов спорта и т.д.;

оценки сформированности устойчивой мотивации к занятиям физической культурой.

Основные критерии оценивания деятельности обучающихся с нарушением состояния здоровья¹:

знания о физической культуре (дифференцированный опрос, задания тестового характера, реферат, проектная работа) по темам модулей программы;

самостоятельное выполнение упражнений на развитие дыхательной и сердечно-сосудистой систем;

самостоятельное выполнение упражнений для формирования «мышечного корсета» и увеличения подвижности суставов;

качественное выполнение упражнений по пространственной ориентировке в зале и (или) на стадионе и (или) в лесопарковой зоне по заданным параметрам;

качественное выполнение технических элементов по всем разделам учебной программы;

степень освоения спортивных игр.

По мере прохождения учебного материала по физической культуре проводится текущий контроль освоения учебного материала и выполнения учебных нормативов по видам двигательной деятельности.

Физическая подготовленность проверяется при стартовом контроле и сдаче контрольных нормативов в конце учебного года по шести основным тестам: скоростным, скоростно-силовым, силовым, выносливости, координации, гибкости.

		2 класс			
Нормативы			«5»	«4»	«3»
Бег 30 м (сек.)	м		5,7	6,2	7,1
	д		5,8	6,3	7,4
Бег 1 000 м (мин, сек) ("+" - без учета времени)	м		+	+	+
	д		+	+	+
Челночный бег 3x10 м (сек.)	м		9,1	9,8	10,1
	д		9,6	10,4	11
Прыжок в длину с места (см)	м		120	110	100
	д		110	100	90
Прыжок в высоту, способом "Перешагивания" (см)	м		80	75	70
	д		70	65	60
Прыжки через скакалку (кол-во раз/мин.)	м		70	60	50
	д		80	70	60
Сгибание и разгибание рук (кол-во раз)	м		10	8	6
	Д		8	6	4
Подтягивания (кол-во раз)	м		5	3	1
	д		13	8	5
Наклон вперед с прямыми ногами			Достать ладонями пол	Достать пальцами пол	
Лыжные гонки 1 км (мин) 2 км без учета времени.	м		8.00	8.30	9.00
	Д		9.00	9.30	10.00
Плавание без учёта времени (м)	м		15	10	8
	д		15	10	8
Метание мяча 150 гр. в цель с 6 м	м		4	3	2

	к-во раз (из 5)	Д	4	3	2
	Подъем туловища из положения.	д	23	21	19
	лежа на спине (кол-во раз/мин)	м	28	26	24
	Приседания (кол-во раз/мин)	м	40	38	36
		д	38	36	34
3 класс					
Нормативы			«5»	«4»	«3»
	Бег 30 м (сек.)	м	5.6	6,2	7-0
	Бег 1000 м (мин, сек)	д	5Г8	6.2	7^2
	(+ - без учета времени)	м	5,00	6.30	7,10
	Челночный бег 3x10 м (сек.)	д	6,20	7,00	8,10
		м	9,0	9.6	10.1
	Прыжок в длину с места (см)	д	9,2	10,0	11,0
		м	160	145	132
	Прыжок в высоту, способом	д	150	130	105
	"Перешагивания" (см)	м	80	75	70
		д	70	65	60
	Прыжки через скакалку (кол-во раз/мин.)	м	75	60	50
		д	100	75	60
	Сгибание и разгибание рук (кол-во раз)	м	15	9	7
		д.	10	8	5
	Подтягивания (кол-во раз)	м	5	3	2
		д	15	9	7
	Наклон вперед с прямыми ногами		Достать ладонями пол	Достать пальцами пол	
4 класс					
	Бег 30 м (сек.)	м	5.6	6,2	7,0
		д	5,8	6,2	7,2
	Бег 1000 м (мин. сек)	м	5.00	6,30	7,10
	("+" - без учета времени)	д	6,20	7,00	8,10
	Челночный бег 3x10 м (сек.)	м	9,0	9,6	10,1
		д	9,2	10,0	11,0
	Прыжок в длину с места (см)	м	160	145	132
	Прыжок в высоту, способом "Перешагивания" (см)	м	80	75	70
		д	70	65	60
	Прыжки через скакалку (кол-во раз/мин.)	м	75	60	50
		д	100	75	60
	Сгибание и разгибание рук (кол-во раз)	м	15	9	7
		Д	10	8	5
	Подтягивания (кол-во раз)	м	5	3	2
		Д	15	9	7
	Наклон вперед с прямыми ногами		Достать ладонями пол	Достать пальцами пол	
	Лыжные гонки 1 км (мин) 2 км - без учёта времени.	м	7.00	7.30	8.35
		Д	7.30	8.10	9.00
		м	4	3	2

Метание мяча 150 гр. в цель с 6 м к-во раз (из 5)	Д	4	3	2
Подъем туловища из положения, лежа на спине (кол-во раз/мин)	д	25	22	19
	м	26	23	20
	д	38	36	34
	д	150	130	105
Прыжок в высоту, способом "Перешагивания" (см)	м	80	75	70
	д	70	65	60
Прыжки через скакалку (кол-во раз/мин.)	м	75	60	50
	д	100	75	60
Сгибание и разгибание рук (кол-во раз)	м	15	9	7
	Д	10	8	5
Подтягивания (кол-во раз)	м	5	3	2
	Д	15	9	7
Наклон вперед с прямыми ногами		Достать ладонями	Достать пальцами пол	
Лыжные гонки 1 км (мин) 2 км - без учёта времени.	м	7.00	7.30	8.35
	Д	7.30	8.10	9.00
Метание мяча 150 гр. в цель с 6 м к-во раз (из 5)	м	4	3	2
	Д	4	3	2
Подъем туловища из положения, лежа на спине (кол-во раз/мин)	д	25	22	19
	м	26	23	20
	д	38	36	34

Критерии оценивания ПРОЕКТНОЙ ДЕЯТЕЛЬНОСТИ

Проектная деятельность обучающихся - высокомотивированная самостоятельная поисково-познавательная деятельность, ориентированная на создание учебного проекта, выполняемого под руководством учителя.

Критерии оценки проектной работы разрабатываются с учётом целей и задач проектной деятельности на данном этапе образования.

Индивидуальный проект целесообразно оценивать по нижеследующим критериям.

Способность к самостоятельному приобретению знаний и решению проблем, проявляющаяся в умении поставить проблему и выбрать адекватные способы её решения, включая поиск и обработку информации, формулировку выводов и/или обоснование и реализацию/апробацию принятого решения, обоснование и создание прогноза, модели, макета, объекта, творческого решения и т. п. Данный критерий в целом включает оценку сформированности познавательных учебных действий.

Сформированность предметных знаний и способов действий, проявляющаяся в умении раскрыть содержание работы, грамотно и обоснованно в соответствии с рассматриваемой проблемой/темой использовать имеющиеся знания и способы действий.

Сформированность регулятивных действий, проявляющаяся в умении самостоятельно планировать и управлять своей познавательной деятельностью во времени, использовать ресурсные возможности для достижения целей, осуществлять выбор конструктивных стратегий в трудных ситуациях.

Сформированность коммуникативных действий, проявляющаяся в умении ясно изложить и оформить выполненную работу, представить её результаты, аргументировано ответить на вопросы.

Результаты выполненного проекта могут быть описаны на основе интегрального (уровневого) подхода или на основе аналитического подхода.

При интегральном описании результатов выполнения проекта вывод об уровне сформированности навыков проектной деятельности делается на основе оценки всей совокупности основных элементов проекта (продукта и пояснительной записки, отзыва, презентации) по каждому из четырёх названных выше критериев.

При этом в соответствии с принятой системой оценки целесообразно выделять два уровня сформированности навыков проектной деятельности: базовый и повышенный. Главное отличие выделенных уровней состоит в степени самостоятельности обучающегося в ходе выполнения проекта, поэтому выявление и фиксация в ходе защиты того, что обучающийся способен выполнять самостоятельно, а что - только с помощью руководителя проекта, являются основной задачей оценочной деятельности.

Критерий	Уровни сформированности навыков проектной деятельности	
	Базовый	Повышенный
Регулятивные УУД	Продемонстрированы навыки определения темы и планирования работы. Работа доведена до конца и представлена комиссии; некоторые этапы выполнялись под контролем и при поддержке руководителя. При этом проявляются отдельные элементы самооценки и самоконтроля обучающегося.	Работа тщательно спланирована и последовательно реализована, своевременно пройдены все необходимые этапы обсуждения и представления. Контроль и коррекция осуществлялись самостоятельно
Познавательные УУД	Работа в целом свидетельствует о способности самостоятельно с опорой на помощь руководителя ставить проблему и находить пути её решения; продемонстрирована способность приобретать новые знания и/или осваивать новые способы действий, достигать более глубокого понимания изученного	Работа в целом свидетельствует о способности самостоятельно ставить проблему и находить пути её решения; продемонстрировано свободное владение логическими операциями, навыками критического мышления, умение самостоятельно мыслить; продемонстрирована способность на этой основе приобретать новые знания и/или осваивать новые способы действий, достигать более глубокого понимания проблемы
Коммуникативные УУД	Продемонстрированы навыки оформления проектной работы и пояснительной записки, а также подготовки простой презентации. Автор отвечает на вопросы.	Тема ясно определена и пояснена. Текст/сообщение хорошо структурированы. Все мысли выражены ясно, логично, последовательно, аргументировано. Работа/сообщение вызывает интерес. Автор свободно отвечает на вопросы
Предметные результаты	Продемонстрировано понимание содержания выполненной работы. В работе и в ответах на вопросы по содержанию работы отсутствуют грубые ошибки	Продемонстрировано свободное владение предметом проектной деятельности. Ошибки отсутствуют.

2. МЕТОДИЧЕСКИЕ И ОЦЕНОЧНЫЕ МАТЕРИАЛЫ НАЧАЛЬНОГО ОБЩЕГО ОБРАЗОВАНИЯ

Предметы	Классы	Методические и оценочные материалы
Русский язык	1	Русский язык: Методическое пособие с поурочными разработками. 1 класс: В. Г. Горецкий, Н. М. Белянкова Издательство «Просвещение», 2020
Русский язык	2	1. Поурочные разработки по русскому языку к УМК В.П. Канакиной, В.Г. Горецкого «Школа России» «Вако» 2020 2. Контрольно-измерительные материалы. Русский язык 2класс, составитель. В.А. Синякова. М;«Вако» 2020
Русский язык	3	1. Поурочные разработки по русскому языку к УМК В.П. Канакиной, В.Г. Горецкого «Школа России» «Вако» 2020 2. Контрольно-измерительные материалы. Русский язык 3 класс, составитель. В.А. Синякова. М; «Вако» 2020
Русский язык	4	1. Поурочные разработки по русскому языку к УМК В.П. Канакиной, В.Г. Горецкого «Школа России» «Вако» 2020 2. Контрольно-измерительные материалы. Русский язык 4 класс, составитель. В.А. Синякова. М; «Вако» 2020
Литературное чтение	1	1. Литературное чтение: поурочные разработки, 1 класс, Издательство «Просвещение», 2020 2. Чтение. Работа с текстом: 1 класс. О.Н. Крылова. - М.: Издательство «Экзамен», 2020
Литературное чтение	2	1. Кутявина С.В. Поурочные разработки по литературному чтению, 2 класс. М.:Вако, 2019. 2. Чтение. Работа с текстом: 2 класс. О.Н. Крылова. - М.: Издательство «Экзамен», 2020 3. М.В. Бойкина, Л.А. Виноградская Литературное чтение 2 класс. Рабочая тетрадь. М. Просвещение.2020
Литературное чтение	3	1.Кутявина С.В. Поурочные разработки по литературному чтению, 3 класс. М.:Вако, 2019. 2. Чтение. Работа с текстом: 3 класс. О.Н. Крылова. - М.: Издательство «Экзамен», 2020 3. М.В. Бойкина, Л.А. Виноградская Литературное чтение 3 класс. Рабочая тетрадь. М. Просвещение.2020 4. Презентации уроков «Начальная школа». – Режим доступа : http://nachalka.info/about/193 5. Я иду на урок начальной школы (материалы к уроку). –

		<p>Режим доступа: www.festival.1september.ru</p> <p>6. Учебные материалы и словари на сайте «Кирилл и Мефодий». – Режим доступа: www.km.ru/education</p> <p>7. Единая коллекция Цифровых Образовательных Ресурсов. – Режим доступа: http://school-collection.edu.ru</p>
Иностранный язык (английский)	2	<p>1. Методическое пособие к учебникам О. В. Афанасьевой, И. В. Михеевой «Английский язык. Базовый уровень». 2—4 кл. / О. В. Афанасьева, И. В. Михеева. — М.: Дрофа, 2019. (Рабочая программа).</p> <p>2. Английский язык. 2 класс. Книга для учителя к учебнику О. В. Афанасьевой и др. – М.: Дрофа, 2019 г.</p> <p>3. Английский язык: 2 класс: прописи/ О. В. Афанасьева и др. – М.: Дрофа, 2020 г.</p> <p>4. Английский язык. Диагностические работы. 2 кл.: учебно – методическое пособие к учебнику О. В. Афанасьевой и др. – М. Дрофа, 2020</p> <p>5. Лексико – грамматический практикум к учебнику О.В. Афанасьевой и др. «Английский язык. 2 класс». – М. Дрофа, 2020</p>
Иностранный язык (английский)	3	<p>1. Афанасьева О.В., Михеева И.В., Языкова Н.В. Английский язык. 2-4 классы. Рабочая программа - М.: Дрофа, 2019</p> <p>2. Афанасьева О.В., Михеева И.В., Колесникова Е.А. Английский язык. 3 класс. Книга для учителя - М.: Дрофа, 2019.</p> <p>3. Английский язык. Диагностические работы. 3 кл.: учебно-методическое пособие- М.: Дрофа, 2016</p> <p>4. Афанасьева О.В., Михеева И.В., Баранова К.М. Английский язык. 3 класс. Контрольные работы - М.: Дрофа, 2019</p> <p>5. Афанасьева О.В., Михеева И.В., Баранова К.М. Английский язык. 3 класс. Лексико-грамматический практикум - М.: Дрофа, 2016</p>
Иностранный язык (английский)	4	<p>1. Афанасьева О.В., Михеева И.В., Языкова Н.В. Английский язык. 2-4 классы. Рабочая программа - М.: Дрофа, 2019</p> <p>2. Афанасьева О.В., Михеева И.В., Колесникова Е.А. Английский язык. 4 класс. Книга для учителя - М.: Дрофа, 2019</p> <p>3. Английский язык. Диагностические работы. 4 кл.: учебно-методическое пособие- М.: Дрофа, 2015</p> <p>4. Афанасьева О.В., Михеева И.В., Баранова К.М. Английский язык. 4 класс. Контрольные работы - М.: Дрофа, 2016</p> <p>5. Афанасьева О.В., Михеева И.В., Баранова К.М. Английский язык. 4 класс. Лексико-грамматический практикум - М.: Дрофа, 2019</p> <p>6. Аудиоматериалы:</p>

		https://rosuchebnik.ru/kompleks/umk-liniya-umk-afanasevoy-miheevoy-rainbow-english-5-9/#audio
Математика	1	1. Математика. 1 класс: поурочные разработки к УМК «Школа России» Т.Н. Ситникова, И.Ф. Яценко, - М.: Вако, 2020 2. Математика: проверочные работы .С.И. Волкова, М. «Просвещение», 2021
Математика	2	1. Математика. 2 класс: поурочные разработки к УМК «Школа России» Т.Н. Ситникова, И.Ф. Яценко, - М.: Вако, 2019 2. Математика: проверочные работы .С.И. Волкова, М. «Просвещение», 2021
Математика	3	1. Математика. 3 класс: поурочные разработки к УМК «Школа России» Т.Н. Ситникова, И.Ф. Яценко, - М.: Вако, 2019 2. Математика: проверочные работы .С.И. Волкова, М. «Просвещение», 2021
Математика	4	1. Математика. 4 класс: поурочные разработки к УМК «Школа России» Т.Н. Ситникова, И.Ф. Яценко, - М.: Вако, 2019 2. Математика: проверочные работы .С.И. Волкова, М. «Просвещение», 2021
Окружающий мир	1	1. Т.Н. Максимова Поурочные разработки по окружающему миру, 2 класс. М. «Вако», 2019. 2. Окружающий мир. Тесты 1 класс. М.: «Просвещение», 2020 3. А.А. Плешаков Окружающий мир 2 класс. Рабочая тетрадь. 2ч. М. Просвещение. 2020.
Окружающий мир	2	1. Т.Н. Максимова Поурочные разработки по окружающему миру, 2 класс. М.Вако, 2019. 2. Окружающий мир. Тесты 2 класс. М.: «Просвещение», 2020 3. А.А. Плешаков Окружающий мир 2 класс. Рабочая тетрадь. 2ч. М.Просвещение. 2020.
Окружающий мир	3	1. Т.Н. Максимова Поурочные разработки по окружающему миру, 3 класс. М.Вако, 2019. 2. Окружающий мир. Тесты 3 класс. М.: «Просвещение», 2020 3. А.А. Плешаков Окружающий мир 3 класс. Рабочая тетрадь. 2ч. М.Просвещение. 2020.
Окружающий мир	4	1. Т.Н. Максимова Поурочные разработки по окружающему миру, 4 класс. М.Вако, 2019. 2. Окружающий мир. Тесты 4 класс. М.: «Просвещение», 2020 3. А.А. Плешаков Окружающий мир 4 класс. Рабочая тетрадь. 2ч. М.Просвещение. 2020.

ОРКСЭ. Основы светской этики	4	1. Основы светской этики. Рабочая тетрадь. 4 класс. М. «Просвещение», 2019 2. Основы светской этики. Поурочное планирование. УМК «Основы религиозных культур и светской этики» 4 класс. Волгоград, издательство «Учитель», 2019
Музыка	1	Музыка. 1 класс. Е.Д. Критская, Г.П. Сергеева, Т.С. Шмагина М.: «Просвещение», 2019 Уроки музыки. Поурочные разработки. 1—4 классы / Е. Д. Критская, Г. П. Сергеева, Т. С. Шмагина. 9 — М. : Просвещение, 2019
Музыка	2	Музыка. 2 класс. Е.Д. Критская, Г.П. Сергеева, Т.С. Шмагина М.: «Просвещение», 2019 Уроки музыки. Поурочные разработки. 1—4 классы / Е. Д. Критская, Г. П. Сергеева, Т. С. Шмагина. 9 — М. : Просвещение, 2019
Музыка	3	Музыка. 3 класс. Е.Д. Критская, Г.П. Сергеева, Т.С. Шмагина М.: «Просвещение», 2019 Уроки музыки. Поурочные разработки. 1—4 классы / Е. Д. Критская, Г. П. Сергеева, Т. С. Шмагина. 9 — М. : Просвещение, 2019
Музыка	4	Музыка. 4 класс. Е.Д. Критская, Г.П. Сергеева, Т.С. Шмагина М.: «Просвещение», 2019 Уроки музыки. Поурочные разработки. 1—4 классы / Е. Д. Критская, Г. П. Сергеева, Т. С. Шмагина. 9 — М. : Просвещение, 2019
Изобразительное искусство	1 - 4	1. Уроки изобразительного искусства. Поурочные разработки. 1– 4 классы. Неменский Б. М., Неменская Л. А., Коротева Е. И. и др. / Под ред. Неменского Б. М., М: «Просвещение», 2019. 2. Изобразительное искусство. Твоя мастерская. Рабочая тетрадь. 1 - 4 класс. Неменская Л. А. / Под ред. Неменского Б. М. М: «Просвещение», 2020
Технология	1	1. Технология. 1 класс. Е.А. Лутцева, Т.П. Зуева, м. «Просвещение», 2020 2. Технология. Рабочая тетрадь 1 класс. Е.А. Лутцева, Т.П. Зуева, М. «Просвещение», 2020
Технология	2	1. Технология. 2 класс. Е.А. Лутцева, Т.П. Зуева, м. «Просвещение», 2020 2. Технология. Рабочая тетрадь 2 класс. Е.А. Лутцева, Т.П. Зуева, М. «Просвещение», 2020
Технология	3	1. Технология. 3 класс. Е.А. Лутцева, Т.П. Зуева, м. «Просвещение», 2020 2. Технология. Рабочая тетрадь 3 класс. Е.А. Лутцева, Т.П. Зуева, М. «Просвещение», 2020
Технология	4	1. Технология. 4 класс. Е.А. Лутцева, Т.П. Зуева, м. «Просвещение», 2020 2. Технология. Рабочая тетрадь 4 класс. Е.А. Лутцева, Т.П. Зуева, М. «Просвещение», 2020
Физическая культура	3	Физическая культура. 3 класс: обучение в 3 классе по учебнику «Физическая культура» Л.А.Новикова, Т.С.Лисицкая. Издательство «Дрофа», 2013

Физическая культура	4	Физическая культура. 4 класс: обучение в 4 классе по учебнику «Физическая культура» Л.А.Новикова, Т.С.Лисицкая. Издательство «Дрофа», 2013
---------------------	---	---

3. КОНТРОЛЬНО-ИЗМЕРИТЕЛЬНЫЕ МАТЕРИАЛЫ ПО УЧЕБНЫМ ПРЕДМЕТАМ

Русский язык

1 класс

ПОЯСНИТЕЛЬНАЯ ЗАПИСКА

Контрольная работа по русскому языку в 1 классе была составлена в соответствии с Федеральным государственным общеобразовательным стандартом начального общего образования, в соответствии с рабочей программой В.П. Канакиной, В.Г. Горещкого «Русский язык. 1 класс», на основании планируемых результатов освоения предмета.

Цель работы – определение уровня усвоения учащимися основных знаний и умений к концу обучения в 1 классе; определение сформированности способов учебной деятельности: воспринимать учебную задачу; контролировать и корректировать собственные действия по ходу выполнения задания; использовать свои знания в новой нестандартной ситуации.

Форма работы – контрольный диктант с грамматическим заданием, направленных на проверку основных видов деятельности, уровня сформированности предметных универсальных учебных действий.

Темы, подлежащие контролю – «Гласные звуки и буквы», «Согласные звуки и буквы», «Слово и слог», «Предложение», «Буквосочетания ЖИ-ШИ, ЧА-ЩА, ЧУ-ЩУ», «Заглавная буква в словах».

Высокому уровню развития навыка письма соответствует письмо с правильной каллиграфией. Допускается 1-2 негрубых недочета.

Среднему уровню развития навыка соответствует письмо, если имеется 2-3 существенных недочета (несоблюдение наклона, равного расстояния между буквами, несоблюдение пропорций букв по высоте и ширине) и 1-2 негрубых недочета.

Низкому уровню развития каллиграф навыка соответствует письмо, которое в целом, не соответствует многим из перечисленных выше требованиям, небрежное, неразборчивое, с помарками.

К числу негрубых недочетов относятся:

- частичное искажение формы букв;
- несоблюдение точных пропорций по высоте строчных и заглавных букв;
- наличие неправильных соединений, искажающих форму букв;
- выход за линию рабочей строки, недописывание до нее;
- крупное и мелкое письмо;
- отдельные случаи несоблюдения наклона, равного расстояния между буквами и словами.

Орфография

Высокому уровню развития навыков, умений по орфографии соответствует письмо без ошибок, как по текущему, так и предыдущему материалу.

Среднему уровню развития ЗУН по орфографии соответствует письмо, при котором число ошибок не превышает 5 и работы не содержат более 5-7 недочетов.

Низкому уровню развития ЗУН по орфографии соответствует письмо, в котором число ошибок и недочетов превышает указанное количество.

Диктант

В лесу.

Мальчики Юра и Ваня идут в лес. Рядом бежит пес Бимка. А под елкой укрылись серые ежики. (19 сл).

Грамматические задания

1. Подчеркнуть буквы : · гласных, - твердых согласных, = мягких согласных звуков

1 вариант - в 1 предложении

2 вариант - в 3 предложениях

2. Разделить слова на слоги:

1 вариант - в 1 предложении

2 вариант - в 3 предложениях

3. Записать цифрой, сколько букв и звуков в словах:

1 вариант - Юра, мальчики

2 вариант - ёжики, укрылись

2 класс

ПОЯСНИТЕЛЬНАЯ ЗАПИСКА.

Одним из важных дидактических условий, обеспечивающих усвоение знаний, является их систематическая проверка и оценка.

Проверка обеспечивает возможность определить качество знаний учащихся, уровень владения формируемыми умениями. Это, в свою очередь, позволяет оценить готовность учащихся к изучению нового материала и эффективность применяемых методов и приёмов обучения.

Для учащихся проверка важна:

-она служит подкреплением правильности формирующихся знаний или тормозом неверных связей;

-сам факт проверки психологически настраивает на качественную работу, развивает самоконтроль.

В школьной практике проверка осуществляется в устной и письменной форме; применяются текущий тематический контроль и итоговый учёт знаний.

Основными видами письменных проверочных работ по русскому языку являются: диктанты, проверочные списывания, грамматические задания, изложения, сочинения.

СЛОВАРНЫЕ ДИКТАНТЫ

Оценки:

«5» – за безукоризненно выполненную работу, в которой нет исправлений.

«4» – за работу, в которой допущена 1 ошибка или 1–2 исправления.

«3» – за работу, в которой допущены 2 ошибки.

«2» – за работу, в которой допущены 3 и более ошибок.

ДИКТАНТЫ

Диктант служит средством проверки орфографических и пунктуационных умений и навыков.

Грамматический разбор есть средство проверки степени понимания учащимися изучаемых грамматических явлений, умения производить простейший языковой анализ слов и предложений.

Оценки:

«5» – за работу, в которой нет ошибок.

«4» – за работу, в которой допущено 1–2 ошибки.

- «3» – за работу, в которой допущено 3–5 ошибок.
«2» – за работу, в которой допущено более 5 ошибок.

Ошибкой в диктанте следует считать:

- нарушение правил орфографии при написании слов;
- пропуск и искажение букв в словах;
- замену слов;
- отсутствие знаков препинания в пределах программы данного класса;
- неправильное написание словарных слов.

За одну ошибку в диктанте считаются:

- два исправления;
- две пунктуационные ошибки;
- повторение ошибок в одном и том же слове.

Негрубыми ошибками считаются следующие:

- повторение одной и той же буквы в слове;
- недописанное слово;
- перенос слова, одна часть которого написана на одной строке, а вторая опущена;
- дважды записанное одно и то же слово в предложении.

Грамматические задания

"5" ставится за безошибочное выполнение всех заданий.

"4" ставится, если ученик правильно выполнил не менее 3/4 заданий.

"3" ставится, если ученик правильно выполнил не менее 1/2 заданий.

"2" ставится, если ученик не справился с большинством грамматических заданий.

Входной диктант

Цель: проверить умения самостоятельно работать, оформлять предложение, писать слова с сочетаниями ЖИ—ШИ, ЧА—ЩА, ЧУ—ЩУ.

Планируемые результаты: учащиеся научатся самостоятельно анализировать слово и выбирать нужный вариант его написания.

На даче

Настало лето. Дети едут на дачу. Возле дачи есть роща и пруд. В пруду водятся щуки, ерши и караси. Дети там рыбачат. Хороша будет уха.

(На доске выписаны слова из диктанта: есть, водятся.)

Грамматические задания

1. В третьем предложении подчеркните гласные буквы.
2. Выпишите 3 слова с сочетаниями ЧА—ЩА, ЧУ—ЩУ

Раздел «Предложение»

Контрольный диктант

Цель: проверить умение писать слова с орфограммами, оформлять работу.

Планируемые результаты: учащиеся научатся видеть и правильно записывать слова с орфограммами; анализировать, делать выводы, сравнивать.

Пушок

У Веры жил кот Пушок. Кот был беленький и пушистый. Лапки и хвост серенькие. Пушок любил рыбу и мясо. Девочка часто играла с котом.

Грамматические задания

1. В предложениях 4 и 5 подчеркните основу.
2. Допишите одно-два предложения в конце текста.

Раздел «Слова, слова, слова»

Контрольный диктант за 1 четверть

Цель: проверить навыки грамотного письма, умение правильно оформлять работу.

Планируемые результаты: учащиеся научатся находить в тексте орфограммы и правильно писать слова с ними; аргументированно отвечать, доказывать свое мнение; анализировать, делать выводы, сравнивать.

Контрольный диктант

Осень.

Дует сильный ветер. Небо в тучах. Целый день идет частый дождик. Кругом лужи. Птицы улетают в теплые края. Сороки скачут около жилища людей. Настала скучная пора.

Грамматические задания

1. Подчеркните основу предложения: вариант I — первое предложение; вариант II — пятое предложение.

2. В последнем предложении в каждом слове поставьте ударение, подчеркните безударные гласные.

Контрольный диктант

Цель: проверить умение писать слова с изученными орфограммами.

Планируемые результаты: учащиеся научатся видеть в словах орфограммы, правильно их записывать; анализировать, делать выводы, сравнивать.

Зимой в лесу

Зимой друзья пошли в лес. Вот с сосны упали снежные хлопья. Это прыгнула белка. В ветвях дерева было дупло зверька. В дупле шишки и грибы. Тепло и сытно белочке в дупле.

Грамматические задания

1. Спишите первое предложение, разделив слова для переноса.

2. Напишите однокоренные слова к слову белка.

3. Напишите антонимы.

Тепло - ...

Сытно—...

Раздел «Звуки и буквы»

Контрольный диктант

Цель: проверить умения учащихся писать и оформлять предложения, правильно писать слова со знакомыми орфограммами.

Планируемые результаты: учащиеся научатся самостоятельно выбирать нужные буквы для записи слов; анализировать, делать выводы, сравнивать.

Друзья

Алеша принес домой щенка. Щенку дали кличку Бим. Бим ел молоко и суп из чашки. Скоро он стал большой собакой. Друзья играли в парке. Вот Алеша бросил палку за куст. Бим принес мальчику палку.

Грамматические задания

1. Подчеркните основу в первом предложении.

2. Разделите для переноса слова второго предложения.

Диктант. Проверочная работа

Цель: учить детей оформлять свои мысли на письме, видеть орфограммы и грамотно писать слова.

Планируемые результаты: учащиеся научатся писать сочинение, видеть орфограмму в слове, грамотно писать; строить сообщения в устной и письменной форме.

Диктант

В роще

Дети пришли в рощу. Там весело и шумно. Пчела брала мед с цветка. Муравей тащил травинку. Голубь строил гнездо для голубят. Заяц бежал к ручью. Ручей поил чистой водой и людей, и животных.

I. Проверочная работа

(«Проверь себя» (с. 111). Дети записывают в контрольных тетрадях только ответы на вопросы.)

1. Иволга, аист.
2. Зима, зимой. (Дети ставят ударение.)
3. Трава — травы, пчела — пчёлы, дождь — дожди, плита — плиты.
4. Лопата, ветер, капуста.

Контрольный диктант

Цель: повторить усвоение изученных тем.

Планируемые результаты: учащиеся научатся определять орфограмму и правильное написание слов; анализировать, делать выводы, сравнивать.

Диктант.

Снежок.

С неба падал мокрый снежок. Ребята побежали во двор и стали лепить из снега фигурки. Коля слепил снеговика с метлой в руке. Женя выстроил домик с окошками из льда. У Толи получился хороший Дед Мороз. Всем было весело.

Грамматические задания

1. Выпишите первое предложение. Разделите слова вертикальной чертой для переноса. Подчеркните основу предложения.
2. Спишите второе предложение. Поставьте ударение в словах. Подчеркните безударные гласные.

Контрольный диктант за 2 четверть.

Цели: проверить усвоение орфографических навыков на основе изученных тем.

Планируемые результаты: учащиеся научатся применять правила правописания; писать под диктовку; проводить звукобуквенный разбор слова; подбирать примеры на изученную орфограмму.

Зима. В лесу лежит пушистый снег. На снегу точки и строчки. Следы ведут в чащу. По ночам хищные зверьки ищут пищу. Вот лесная речка. На льду сидят рыбаки. Мой товарищ Коля поймал большую щуку.

Грамматические задания:

1. Подобрать заголовок к тексту и записать его.
2. Обозначить в словах ударение.
3. Подчеркнуть в любом предложении орфограммы на изученные правила.
- 4.

Раздел «Правописание буквосочетаний с шипящими звуками»

Контрольный диктант

Цель: проверить навыки написания букв, обозначающих мягкость согласных звуков, навыки правописания слов с буквосочетаниями ЧН, НЧ, ЧК, ЩН, ЧТ, отдельного написания слов и предлогов со словами, умение ставить знаки препинания в конце предложений.

Планируемые результаты: учащиеся научатся находить в словах изученные орфограммы на слух; применять правила правописания; проверять себя, находить в собственной работе орфографические ошибки; разделять слова для переноса; характеризовать твердые и мягкие согласные звуки.

В лесу

Катя и Юра идут в лес. Рядом бежит пес Тузик. Весело поют птицы. Скачут по веткам белочки. Спрятались под елкой серые ежики.

(24 слова)

Грамматические задания

1. В словах ветки и белочки подчеркните мягкие согласные звуки.
2. Запишите, сколько букв и звуков в слове Юра.
3. Укажите количество слогов в словах ежики, серые, рядом.

Раздел «Части речи»

Диктант

Цели: обобщить знания учащихся об употреблении заглавной буквы в именах собственных; проверить навыки употребления заглавной буквы в именах собственных и усвоение первоначальных орфографических навыков на основе изученных правил правописания.

Планируемые результаты: учащиеся научатся применять правила правописания; писать под диктовку; проводить звукобуквенный разбор слова; подбирать примеры на изученную орфограмму.

Главный город

Москва — главный город нашей России. В Москве много улиц, переулков, проспектов. Все знают Красную площадь, площадь Пушкина, Суворовский бульвар, Садовое кольцо.

Два друга Воронин Слава и Шишкин Коля живут на Плющихе. Мальчики гуляют в сквере с собакой Бимом и кошкой Муркой.

Слова для справок: улица, проспект, на Плющихе.

Грамматические задания

1. Подчеркните заглавную букву в фамилиях людей, кличках животных, географических названиях.
2. В последнем предложении поставьте знак ударения над всеми словами.
3. Запишите название населенного пункта, в котором вы живете.

Контрольный диктант за 3 четверть

Цели: обобщить знания учащихся об имени существительном; проверить усвоение орфографических навыков на основе изученных тем.

Планируемые результаты: учащиеся научатся применять правила правописания; писать под диктовку; проводить звукобуквенный разбор слова; подбирать примеры на изученную орфограмму.

«Зяблик».

По ночам холод. В лесу еще лежит снег. Много снега-целый сугроб. И на реке лед. А на еловой ветке сидит зяблик. Он поет. По всему лесу летит его трель. Откликнулась трелью лесная чаща. Что это? Это эхо. Вот чудо? Прозвучала птичья песня. Это привет весны.

Задания: 1. Найти и выписать из диктанта слова с парной согласной на конце слова и написать к ним проверочные.

2. Найти имена существительные в диктанте и выделить их.

Диктант

Цели: обобщить знания учащихся об имени существительном; проверить усвоение орфографических навыков на основе изученных тем.

Планируемые результаты: учащиеся научатся применять правила правописания; писать под диктовку; проводить звукобуквенный разбор слова; подбирать примеры на изученную орфограмму.

Друзья

Ребята города Москва любят ходить в парк Сокольники. У Андрюшки Соловьева есть там рыжий друг Яшка. Это пушистая белочка с длинным хвостом. Мальчик принес корм. Постучал по сосне. Спустился Яшка, взял еду и скрылся за деревьями.

Грамматические задания

1. Подчеркнуть имена собственные.
2. В четвертом предложении подчеркнуть главные члены.
3. В первом предложении обозначить имена существительные.
4. Запишите имена существительные *камышы, кирпичи, вещи* в единственном числе.

Диктант

Цель: проверить умение писать наиболее употребляемые предлоги отдельно со словами, навыки правописания слов на изученные правила.

Планируемые результаты: учащиеся научатся писать под диктовку учителя; проверять написанный текст; писать предлоги отдельно от других слов; применять правила правописания.

Дети в лесу

Взяли ребята лукошки и бегут в ближний лесок. Хорошо в тени берез! На траве капельки росы. В густых ветвях поют птицы. Детишки сели на пенек, слушают чудное пение соловушки. Пора и по малину. Крупные спелые ягоды так и манят. Кто кладет в рот, кто в кузовок.

Слова для справок: пора, кладет.

Грамматические задания

1. Выпишите предлоги.
Вариант I: из первых трех предложений.
Вариант II: из последних трех предложений.
2. К словам *пенек, детишки* подберите и запишите проверочные слова.
3. В первом предложении над словами надпишите части речи.

Итоговый контрольный диктант

Гроза

Наступила большая засуха. Пыль стояла над полями. Ручьи и речки высохли. На траве нет росы. Длинные сухие ветки деревьев трещат от жары. Молодые березки и дубки опустили свои

листочки. Вдруг появилась туча. Замолчали птицы. Ударил сильный гром. Полил дождь. Травка, деревья осветились. Как все кругом стало радостно!

Грамматические задания

1. В первом предложении подчеркните главные члены предложения, обозначьте части речи.
2. Выпишите два слова с проверяемой безударной гласной, подберите проверочные слова.
3. Разделите слова для переноса. Сильный, длинные, пыль.

3 класс

ПОЯСНИТЕЛЬНАЯ ЗАПИСКА

Данные контрольно-измерительные материалы (КИМы) составлены для оценивания учебных достижений учащихся 3-го класса по русскому языку. Текст диктанта прочитывается учителем, а тексты контрольного списывания и контрольных работ по русскому языку записываются учителем на доске или на стандартных листах формата А4.

Задания составлены в соответствии с изученными темами и с учетом требований ФГОС НОО к уровню подготовки учащихся 3 классов.

На выполнение заданий отводится 40 минут.

Оценочные и методические материалы

№ п/п	Сроки проведения	Форма контроля	Тема контрольной работы
1	сентябрь	Входная контрольная работа (диктант №1)	Итоги 2 класса
2	сентябрь	Проверочная работа №1	«Текст. Предложение»
3	сентябрь октябрь	Диктант №2	«Предложение»
4	октябрь	Проверочная работа №2	«Слово и его лексическое значение»
5	октябрь	Диктант №3	«Слово в языке и речи»
6	октябрь	Контрольный словарный диктант	«Слово и слог. Звуки и буквы»
7	октябрь	Контрольный диктант №4	«Итоги первой четверти»
8	ноябрь	Контрольное списывание №1	
9	ноябрь	Проверочная работа №3	«Состав слова»
10	ноябрь	Диктант №5	«Состав слова»
11	декабрь	Контрольный диктант №6	«Правописание корней слов» (за I полугодие)
12	декабрь	Контрольное списывание №2	За II четверть
13	январь	Диктант №7	«Имя существительное»
14	февраль	Диктант №8	«Правописание окончаний имён существительных»
15	март	Контрольный диктант №9	«Имя прилагательное» (за III четверть)
16	март	Контрольное списывание №3	За III четверть
17	апрель	Проверочная работа №4	«Местоимение»

18	апрель	Проверочная работа №5	«Глагол»
19	май	Контрольный диктант №10	«Глагол» (за IV четверть)
20	Май	Контрольное списывание №4	За год
21	май	Комплексная контрольная работа (диктант №11)	Итоги 3 класса

Входная контрольная работа (диктант №1)

Цель: проверить знания, умения и навыки на начало нового учебного года; умения самостоятельно работать, оформлять предложение.

Друзья

Юра Щукин и Алёша Морозов – большие друзья. Они живут в селе Ильинка. Кругом раскинулись широкие поля. Яркие краски радуют глаз. Под горой течёт речушка Быстрянка. Летом ребята работали в колхозе. Они ходили на прополку свёклы и моркови. Потом бежали в ближний лесок. Там много грибов и ягод. Мальчики знают грибные места.

Слова для справок: раскинулись, ближний.

Грамматическое задание

1. Составьте предложение из слов и разберите его по членам предложения и частям речи. Выпиши словосочетания: *вариант 1* – листья, падают, берёз, золотые, с; *вариант 2* – ногами, шуршит, трава, под, сухая.

2. Прочитайте слова.

Маяк, кольцо, длинный, Игорь, юнга, друзья, Юрий.

1 вариант. Выпиши слова, в которых букв больше, чем звуков. Укажи в них количество слогов, звуков, букв.

2 вариант. Выпиши слова, в которых звуков больше, чем букв. Укажи в них количество слогов, звуков, букв.

3. Вспомни, какие бывают орфограммы. Подбери на каждое правило по 2 своих примера.

Живут, шина –

Часы, щавель –

Чудо, щупальца –

Ночка, ручной –

Диктант №2 по теме «Предложение»

Цель: проверить знания, умения и навыки по теме «Предложение», выявить уровень сформированности навыков правописания, приобретённых за два года обучения, умений оформлять предложение, писать слова без пропусков букв, обозначать твёрдые и мягкие согласные, разделительный мягкий знак.

Осенью.

Мы часто ходим в ближайший лесок. Красив русский лес осенью. Яркие краски радует глаз. Падают сухие листья. Земля покрылась пестрым ковром. Шуршит под ногами пожухлая трава. В лесу смолкли птичьи песни. Вода в лесных ручьях чистая. Хорошо дышать свежим воздухом.

Слова для справок: ходим, воздухом.

Грамматическое задание

1. Запиши сколько слов в первом предложении.
2. Слова *русский, листья* разделить для переноса.

*3. Звукобуквенный анализ слова *листья*.

Контрольный диктант №4 на тему «Итоги первой четверти»

Цель: проверить навыки грамотного письма, умения находить в предложениях главные члены, определять части речи, находить однокоренные слова, выделять в словах корень.

Прощание с осенью

В октябре стоит сырая погода. Весь месяц льют дожди. Дует осенний ветер. Шумят в саду деревья.

Ночью перестал дождь. Выпал первый снег. Кругом светло. Всё вокруг стало нарядным. Две вороны сели на берёзу. Посыпался пушистый снежок. Дорога подмёрзла. Хрустят листья и трава на тропе у дома.

Слова для справок: стало, подмёрзла.

Грамматическое задание

1. В первом предложении подчеркните подлежащее и сказуемое, определите части речи.
2. Выпишите из текста два однокоренных слова, выделите в них корень.
- 3*. Выпишите из текста слово, в котором букв больше, чем звуков.

Диктант №5 по теме «Состав слова»

Цель: проверить сформированность навыка правописания слов с изученными орфограммами, умение разбирать слова по составу.

Любители мастерить

Ребятишки любят мастерить разные вещицы. Летом они заготовили сосновые и еловые шишки, семена различных растений. Детишки запасли веточки и листочки. И вот открыта мастерская. Она будет выпускать лесные игрушки. Мальчики и девочки делают забавных зверюшек. Вот лесовичок. Какая красивая лисичка-сестричка! Какие чудные ежиха и козлёнок! Кому подарить эти поделки? Ученики отнесли их в детский сад. (55 слов)

Слова для справок: лисичка-сестричка.

Грамматические задания:

1. Выписать два слова, в которых есть суффиксы, и разобрать их по составу.
2. Третье предложение разобрать по членам предложения.
3. Выполнить слого-звуковой анализ слова *семена*.

Диктант по теме «Состав слова»

Цель: проверить навыки правописания слов с изученными орфограммами, умение разбирать слова по составу.

Зимний холод

В лютый зимний холод всякая птица спешит к жилью человека. Там легче добыть пищу. Голод убивает обычный страх. Люди перестают пугать осторожную лесную живность. Тетерев и куропатка залетают в хранилища с зерном. Русаки ночью постоянно скачут в сад и огород. Ласки устраивают охоту на мышей в подвалах. Беляки прибегают щипать душистое сено из стогов.

Однажды через открытую дверь в сторожку влетела синичка. Она стала клевать крошки на столе.

Слово для справки: постоянно.

Грамматическое задание

1. Разберите по составу слова: *сторожка, зимний, душистое*.
2. Подберите однокоренные слова к слову *лесную*.
3. Выпишите из текста два глагола с приставками. Приставки выделите.

Контрольный диктант №6 по теме «Правописание корней слов» (за I полугодие)

Цель: проверить навыки правописания слов с изученными орфограммами.

Снеговик

Стоит чудесный зимний день. Падает лёгкий снег. Деревья одеты в белые шубки. Спит пруд под ледяной коркой. Яркое солнце на небе.

Выбежала группа ребят. Они стали лепить снеговика. Глазки сделали ему из светлых льдинок, рот и нос из морковки, а брови из угольков. Радостно и весело всем!

Грамматическое задание

1. В первом предложении подчеркните главные члены и укажите части речи.
2. Разберите по составу слова: вариант 1 – *зимний, шубки*; вариант 2 – *белые, морковки*.
3. Найдите в тексте и запишите по одному слову с проверяемым безударным гласным в корне, парным по глухости-звонкости согласным, непроизносимым согласным. Рядом запишите проверочные слова

Контрольный диктант по теме «Правописание частей слова» (за I полугодие)

Цель: проверить навыки грамотного письма, умения находить в предложениях главные члены, определять части речи, находить однокоренные слова, выделять в словах корень.

На улицах города

Зимой убирают снег с улиц. Вот машина с железным скребком и круглой щёткой. Она очищает скребком снег с дороги, а щётка всё подметает. Теперь снег надо убирать. Подходит другая машина. Она остановилась около снежной кучи. Заработала машина железными лопатами- и снег пополз в грузовик. Скоро снега не осталось, будто в городе и не было зимы.

Грамматическое задание

1. Разобрать по составу слова: подметать, железным.
2. В пятом предложении подчеркните подлежащее и сказуемое.
3. Подобрать по 2 слова к схемам: корень, окончание; корень, суффикс, окончание.

Контрольный диктант на тему «Правописание частей слова» (за I полугодие)

Цель: проверить навыки правописания слов с изученными орфограммами.

Декабрь

Декабрь. Мороз. Кругом лежит снег. На деревьях пушистые снежинки. С берёз и осин листья давно опали. Только на дубах желтеют листья. Тишина.

Вдруг донеслась весёлая песня. Я оглянулся. На берегу реки сидела птичка. Я шагнул к ней. Птичка кинулась в воду и пропала. Я решил, что она утонула. Но кто это бежит по дну речки? Это оляпка или водяной воробей.

Слова для справок: оляпка, водяной.

(Так же необходимо чётко проговорить окончания в словах: *веселая, пушистые*.)

Грамматическое задание

1. Разберите предложения по членам: *вариант 1 – третья, вариант 2 – десятое*.
2. Разберите по составу слова: *осинка, переход*.
3. Найдите в тексте и подчеркните два слова с безударными гласными в корне, которые можно проверить.

Диктант №7 по теме «Имя существительное»

Цель работы – проверить умение обнаруживать орфограммы в тексте, писать слова на диапазоне изученных правил, проверять написанное.

Кормушка

Зима. Стоит чудесный денек. Ребята сделали для птиц кормушку и повесили ее на березу. Дети насыпали в кормушку хлебных крошек. Для синиц они привязали на дерево кусочки сала.

К кормушке подлетели снегири, воробьи, голуби. На ветку березы сели прелестные птички. На голове черная шапочка. Спина, крылья, хвостик и головка синие. Это синицы. Радостно им иметь хороших друзей.

Грамматическое задание.

1. Запишите по 2 имени существительных женского, мужского и среднего рода.
2. Запишите 5 имен существительных с шипящим звуком на конце
- 3*. Разберите по составу слова *рыбка*, *тишина*, *лесною*

Село Юрьево

Мой товарищ Витя гостил летом у брата. Село Юрьево стоит на берегу реки. Заиграет утром луч солнца, а друзья уже у реки. А вот и первая рыбка – ёрш. Ловили мальчики и крупную рыбу. Попадался окунь, лещ, сом.

Ребята часто ходили в лес за грибами. Однажды они зашли в лесную глушь. Тишина. Только в овраге журчал ключ. Много грибов набрали мальчики в лесной чаще.

Грамматическое задание

1. Запишите по два имени существительных женского, мужского и среднего рода.
2. Запишите пять имён существительных с шипящим звуком на конце.
3. Разберите по составу слова: *рыбка*, *тишина*, *лесною*.

Диктант по теме «Части речи. Имя существительное»

Цель: выявить уровень орфографических умений и навыков учащихся; проверить знания по теме «Имя существительное».

Летучая мышь

Мы открыли гараж и увидели летучую мышь. Это интересное животное. Днём летучая мышь спит. Широкие крылья закрывают зверька, как плащ. Гаснет последний солнечный луч. Наступает ночь. Летучие мыши ищут добычу.

Учёные пытались объяснить замечательную способность зверька находить дорогу в темноте. Залепляли глазки, нос. Мышь облетала опасные места. Когда мышь пищит, тончайший звук доходит до преграды и идёт назад. Чуткие ушки зверька ловят сигнал.

По В. Бианки

Грамматическое задание

1. Определите падеж имён существительных в последнем предложении.
2. В первом предложении слово *гараж* разберите как часть речи.
3. Разберите по составу слова: *интересное*, *глазки*, *находит*.

Контрольный диктант по теме «Имя существительное»

Цель: выявить уровень орфографических умений и навыков у учащихся, проверить знания по теме «Имя существительное»

Лес зимой

Однажды зимой мы пошли в лес. В сосновом лесу было тихо. Все было покрыто белым покрывалом. В холодном воздухе носились мелкие белые пушинки. Кудрявые ветки украсились нежным пушистым инеем. В сказочном зимнем наряде каждая ветка казалась страшным чудовищем. В дремучем лесу не было ни души, ни следа. Как прекрасен зимний лес! Мы долго любовались чудесным зимним пейзажем. А вы любите зимний лес?

Грамматические задания

1. Выпишите из текста существительное ж.р., м.р., с.р.
2. В первом предложении определите падеж имён существительных.
- 3*. К словам «сказочный, чудесный, холодный, зимний» подберите однокоренные имена существительные.

Диктант №8 по теме «Правописание падежных окончаний имён существительных»

Цель: проверить умение учащихся различать имена существительные среди других частей речи, умение определять их падеж, число, склонение; проверить умение разбирать имена существительные по составу; проверить умение находить грамматическую основу предложения и второстепенные члены; проверить развитие орфографической зоркости учащихся.

Наши друзья.

Грустно было бы жить без птиц *на зелёной планете*. Веселит глаз их *дивное оперение*. Радует слух их *чудесное пение*. Я люблю наблюдать за их *лёгким полётом*.

Быстро кружат в чистом воздухе ласточки. На быстром лету они пьют воду, ловят мошек. Птица ловко лепит гнездо из земли и глины.

В развилке веточки заметишь гнездо иволги. Оно сделано из травки, гибких стебельков, берёзовой коры.

Смотришь на пернатых друзей и радуешься.

Грамматическое задание.

1. Выпиши предложение. Укажи части речи и подчеркни главные и второстепенные члены.
 - 1в. Первое предложение из второго абзаца (Быстро кружат в чистом воздухе ласточки).
 - 2в. Третье предложение из второго абзаца (Птица ловко лепит гнездо из земли и глины).
2. Разбери слова по составу:
 - 1в.: веточки, полёт; 2в.: травка, стебелёк.
3. Выпиши из первого абзаца три словосочетания прил.+сущ. Укажи падеж, склонение и число имён существительных.
- 4*. Подбери антонимы к словам: грустно, веселит, лёгкий, чистый, быстро.

Контрольный диктант №9 на тему: «Имя прилагательное» (за III четверть)

Цель работы – проверить умение обнаруживать орфограммы в тексте, писать слова на диапазоне изученных правил.

На лугу

Зелёный луг блестит на солнце. По всей окрестности разливаются запахи цветов и трав. Вот голубые колокольчики. Вьётся цепкий душистый горошек. Сладким медком пахнет розовый клевер. Белеют крупные ромашки с золотой серединкой. Ползают по былинкам жучки с пёстрыми спинками. А в густой траве сидит большой зелёный кузнечик. Над лугом льются звонкие голоса птиц.

Грамматические задания

1. Во втором предложении подчеркнуть главные члены.
2. Образовать от слов утро, весна родственные слова с удвоенными согласными. Дописать 2–3 слова с удвоенными согласными бб, сс.
4. Определите род, число и падеж имён прилагательных в словосочетаниях звонкие голоса, густой траве.

Контрольный диктант по теме «Имя прилагательное» (за III четверть)

Цель: проверить знания, умения и навыки по теме «Имя прилагательное».

Над полями и лесами светит яркое солнце. Потемнели в полях дороги. Посинел на реке лёд. В долинах зажурчали звонкие ручьи. Надулись на деревьях смолистые почки. На ивах появились мягкие пуховки.

Выбежал на опушку робкий заяц. Вышла на поляну старая лосиха с лосёнком. Вывела медведица на первую прогулку своих медвежат.

Грамматическое задание

1. Подчеркните в предложении главные члены, выпишите словосочетания: *вариант 1* – четвёртое предложение; *вариант 2* – пятое.

2. Замените прилагательные антонимами и запишите получившиеся словосочетания: *вариант 1* – *трусливый мальчик, узкий ручей*; *вариант 2* – *старательный ученик, высокий куст*.

3. Определите род, число и падеж имён прилагательных в словосочетаниях: *сосновую шишку, крепким клювом*.

Контрольный диктант №10 по теме: «Глагол» (за IV четверть)

Цель: проверить сформированность навыка правописания слов с изученными орфограммами, умение применять знания на письме.

Могучий дуб

Рос на опушке могучий дуб. Был он самым заметным в округе. Стоял великан и осматривал всю местность, тихо шелестел листвой. Пышным ковром стелилась изумрудная трава под деревом.

Однажды к дубу пришли люди и поставили скамейки. Теперь здесь с утра до позднего вечера толпился народ. Свежесть манила всех. На опушке любили играть дети. Всем дуб дарил радость. Хорошо посидеть на мягкой травке! Это стало любимое место отдыха.

Слово для справки: осматривал.

Задания

1. Разобрать по составу слова (по) дорожкам, стебельки.

2. Подбери синонимы к словам:

изумрудная – ... ; могучий –

3. Определите время, лицо и число глаголов *побежал, взглянешь, поставили*.

Контрольный диктант по теме «Глагол» (за IV четверть)

Цель: проверить знания, умения и навыки по теме «Глагол».

Весеннее утро

Это случилось в апреле. Рано утром проснулось солнце и взглянуло на землю. А там за ночь зима да мороз свои порядки навели. Снегом покрыли поля и холмы. На деревьях сосульки развесили.

Засветило солнце и съело утренний лёд. По долине побежал весёлый, говорливый ручеек. Вдруг под корнями берёзки он заметил глубокую норку. В норке сладко спал ёжик. Ёж осенью нашёл это укромное местечко. Он ещё не хотел вставать. Но холодный ручей забрался в сухую постельку и разбудил ежа.

По Г. Скребицкому

Грамматическое задание

1. Разберите предложение по членам: *вариант 1* – седьмое; *вариант 2* – девятое.

2. Разберите слова по составу: *вариант 1* – *засветило, утренний, берёзки*; *вариант 2* – *развесили, весёлый, местечко*.

3. Определите время, число, лицо глаголов: *побежал, взглянешь, принесу*.

Комплексная контрольная работа (диктант №11) (за год)

Цель: проверить уровень навыков правописания слов на изученные в течение учебного года орфограммы, написание предлогов и приставок, родовых окончаний имён прилагательных, личных окончаний глаголов; умение определять границы предложения; подбирать однокоренные слова, разбирать слова по составу; разбирать предложения по частям речи и членам предложения.

Береги птиц

В солнечное утро у пруда закуковала кукушка.

Деревья ещё не просохли от утренней росы. Откуковала кукушка. И вот весь сад засвистел, зашумел листьями.

Божьи коровки, птицы взялись за работу. Для птиц настала жаркая пора. С утра до позднего вечера пернатые несут корм в гнёзда.

В эти дни постарайся не гулять по лесу с собакой. Легко спугнуть птиц с гнезда. Погибнут от голода птенцы.

Грамматические задания:

1. Подберите однокоренные слова:

1 вариант: утро, кукушка. *2 вариант:* роса, работа.

2. Разобрать слова по составу: засвистел, жаркая, листьями.

3. Первое предложение разберите по частям речи и членам предложения.

4. В последнем предложении укажите род, число, падеж имён существительных.

Итоговая контрольная работа

Цель: проверить знания, умения и навыки по программе 3 класса.

Степь

Раннее весеннее утро. Степь весело пестреет цветочками. Ярко желтеет дрок. Скромно синеют колокольчики. Белеет пахучая ромашка. Дикая гвоздика горит пунцовыми пятнами. В утренней прохладе разлит горький здоровый запах полыни.

Всё радостно потянулось к солнцу. Степь проснулась и ожила. Высоко в воздухе затрепетали жаворонки. Кузнечики подняли свою торопливую трескотню.

По А. Куприну

Грамматическое задание

1. Выпишите из текста два слова с безударными гласными в корне. Рядом запишите проверочные слова.

2. Выпишите из текста два слова с приставками. Приставки выделите.

3. Разберите предложения по членам: *вариант 1* – второе, *вариант 2* – третье.

Тестовые работы

Тестовая работа за I полугодие по теме «Правописание частей слова»

Вариант 1

1. Какое слово является проверочным для двух других слов?

Светлый, светлячок, светить.

- светлый

- светлячок

- светить

2. Третьеклассники заполняли таблицу. Проверь их работы. Определи, кто из них допустил ошибку?

ученик	Буква «е»	Буква «а»	Буква «о»
Лариса	Пч..ла	Стр...на	См...ла
Коля	Пл...чо	Ст...рик	Др...ва
Тимофей	Цв...ты	Ск...ла	В...ренья

3. В каком слове правописание согласного звука на конце слова не требует проверки?

- топор

- морковь

- утёс

4. В каком слове НЕ пишется в корне буква т?

- сейчас...ливый

- чес...ный

- опас...ный

5. В какой строчке во все слова надо вставить букву д?

- похо..ка, се..ка, хала...

- ре...кий, зага...ка, яго...ка

- запла...кА, крова...ка, кро...

6. Какое слово неправильно разделили для переноса?

- ко-ллек-тив

- про-грам-ма

- ан-тен-на

7. В какой приставке надо писать букву д?

- н...крыть

- з...бежать

- п...кормить

8. В каком слове надо писать суффикс -ик-?

- горош...к

- ключ...к

- фартуч...к

9. Сколько в предложении слов с приставками?

(Без)защитный птенец (вы)пал (из)гнезда, прыгал (по)дорожке и жалобно (по)пискивал.

- 2 слова

- 3 слова

- 4 слова

10. Укажи слово, в котором надо писать разделительный ь.

- печен...е

- с..ёмка

- об...яснение

Вариант 2

1. Какое слово для двух других является проверочным?

Снежинка, снежный, снежок.

- Снежинка

- снежный

- снежок

2. Третьеклассники заполняли таблицу. Проверь их работы. Определи, кто из них допустил ошибку?

Ученик	Буква «и»	Буква «я»	Буква «о»
Лена	Кр...кун	Пл...сун	Ст...рож
Петя	Л...нейка	...йцо	С...лонка
Слава	П..сатель	П...тёрка	К...чели

3. В каком слове правописание согласного звука на конце слова не требует проверки?

- клоун

- арбуз

- полёт

4. В каком слове НЕ пишется в корне буква т?

- ненас...ный

- грус...ный

- чудес...ный

5. В какой строчке во все слова надо вставить букву ж?

- кру...ка, лягу...ка, шала...,

- варе...ка, гара... , стри...кА

- малы..., ши...ка, карто...кА

6. Какое слово неправильно разделили для переноса?

-ко- ммер - сант

- пас – са – жир

- тер – ра - са

7. В какой приставке надо писать букву о?

- п...дпилить

- з...рисовать

- пр...листья

8. В каком слове надо писать суффикс -ек-?

- бант...к

- прут...к

- клубоч...к

9. Сколько в предложении предлогов?

Ёжик (по)бежал (по)дорожке, (за)бежал(в)норку и (с)прятал там грибок.

2 предлога

- 3 предлога

- 4 предлога

10. Укажи слово, в котором надо писать разделительный твердый знак.

- комп...ютер

- необ...ятный

- бел...ё

Итоговая тестовая работа за 3 класс

Вариант 1

1. В каком предложении неверно подчеркнуты подлежащее и сказуемое?

- Раскаты грома разнеслись по всем окрестностям.

=====

- На перекрестке образовалась «пробка» из машин.

=====

- Утята весело шли за мамой к деревенскому пруду.

=====

2. Какое имя существительное употребляется только во множественном числе?

- фломастеры

- блюда

- грабли

3. В каком словосочетании имя прилагательное стоит в форме мужского рода?

- разговорчивый попугайчик

- крутая лестница

- ватное одеяло

4. Укажите имя существительное мужского рода.

- сердце

- вертолет

- ящерица

5. Третьеклассники определяли падежи имен существительных. Кто из них допустил ошибку?

- Костя: на солнце (П.п.), по дороге (Т.п.), из пластилина (Р.п.)

- Вика: от холода (Р.п.), за покупку (В.п.), под деревом (Т.п.)

- Валера: к бабушке (Д.п.), с севера (Р.п.), о друге (П.п.)

6. Какое имя прилагательное надо употребить с именем существительным «самолеты»?

- спортивная

- спортивные

- спортивный

7. В какой строчке перечислены местоимения 2-го лица?

- он, она, оно, они
- я, мы
- ты, вы

8. Какое слово пишется с мягким знаком на конце?

- молодеж...
- грач...
- пляж...

9. Какой глагол стоит в форме единственного числа прошедшего времени?

- обедает
- дружил
- плавали

10. Какой глагол является антонимом к глаголу «грустить»?

- печалиться
- расстраиваться
- радоваться

Вариант 2

1. В каком предложении неверно подчеркнуты подлежащее и сказуемое?

- Пение птиц радовало всех жителей поселка.

=====

- Рыбаки долго плыли на лодке по реке.

=====

- Спортсмены получили на олимпиаде медали.

=====

2. Какое имя существительное употребляется только во единственном числе?

- седло
- какао
- одеяло

3. Третьеклассники определяли падежи имен существительных. Кто из них допустил ошибку?

- Слава: через реку (В.п.), на столе (Р.п.), с подругой (П.п.)
- Рита: в шубе (П.п.), по океану (Д.п.) у помощника (Р.п.)
- Надя: из газеты (Р.п.), над ареной (Т.п.), на горке (П.п.)

4. . Укажите имя существительное среднего рода.

- осень
- всадник
- безделье

5. . В каком словосочетании имя прилагательное стоит в форме женского рода?

- неожиданный подарок
- игрушечная машинка
- сладкое печенье

6. Какое имя прилагательное надо употребить с именем существительным «ручки»?

- шариковая
- шариковый
- шариковые

7. В какой строчке перечислены местоимения 1-го лица?

- я, мы
- ты, вы
- он, она, оно, они

8. В каком слове мягкий знак на конце не пишется?

- рож...
- кулич...

- полноч...

9. Какой глагол стоит в форме множественного числа настоящего времени?

- потушили

- рубит

- охраняем

10. Какой глагол является синонимом к глаголу «покупать»?

- приобретать

- продавать

- отдавать

Словарный диктант №1

Лягушка, черный, медведь, четыре, праздник, извините, понедельник, вместе, шёл, север, потом, орех.

Словарный диктант №2

Месяц, помидор, вдруг, ужин, пороша, лестница, трактор, берег, коньки, мебель, Москва, здравствуй.

Словарный диктант №3

Рябина, около, пятница, снегирь, кровать, однажды, посуда, суббота, чувство, фамилия, рисунок, коллекция.

Словарный диктант №4

Воскресенье, животное, гвоздика, герой, квартира, песок, завтрак, приветливо, трамвай, ромашка, интересный, товарищ, килограмм, аккуратно.

Словарный диктант №5

Ворона, капуста, лопата, мороз, петух, ребята, собака, тарелка, хорошо, язык.

Словарный диктант №6

Родина, растение, ягода, овощи, квартира, учитель, русский, язык, город, деревня.

Словарный диктант №7

Картофель, капуста, огород, малина, север, ноябрь, мороз, комната, квартира, трактор.

Словарный диктант №8

Родина, комната, квартира, картина, рисунок, карандаш, пенал, русский, ребята, альбом, пейзаж, портрет.

Словарный диктант №9

Трамвай, топор, кровать, одежда, яблоко, лестница, праздник, восток, класс, группа, аллея, север.

Словарный диктант №10

Тетрадь, язык, север, рисунок, народ, одежда, кровать, квартира, дежурный, берёза, восток, урожай.

Словарный диктант №11

Вдруг, комиссия, болото, комбайнер, библиотека, винегрет, растение, металл, назад, земляника, метель, шоссе.

Словарный диктант №12

Килограмм, магазин, впереди, аппетит, комбайн, морковь, берёза завтра, интересный, завтрак, животное, картофель.

Словарный диктант №13

Шофёр, горячий, вокруг, здравствуйте, валенки, песок, овёс, молоток, сирень, готов, погода, капуста, декабрь.

Словарный диктант №14

Чувство, экскурсия, вчера, горох, рассказ, решать, сахар, Кремль, однажды, автомобиль, медленно, февраль.

Словарный диктант №15

Адрес, автобус, багаж, герой, до свидания, запад, здесь, везде, ботинки, вагон футбол, хоккей.

Словарный диктант №16

Столица, ноябрь, обед, трактор, север, пшеница, ракета, картина, месяц, аллея, трамвай, пассажир.

Словарный диктант №17

Воробей, однажды, автомобиль, медленно, февраль, комбайнер, библиотека, тетрадь, язык, север,

**Контрольное списывание № 1
(за 1 четверть)**

Цель: проверить навыки списывания.

В ноябре

На улице стоит слабый мороз. Солнце посылает на землю яркие лучи. Под ногами хрустит снег. Дорога укатана санями. Небо над землёй стоит чистое и высокое. Днём можно увидеть на небе молодой месяц серпом. В лесных ручьях течёт светлая и прозрачная вода. На дне ручьёв видны сухие листочки и травинки. (51 слово)

(По И. Соколову-Микитову)

Критерии оценивания:

«5» – за безукоризненно выполненную работу, в которой нет исправлений.

«4» – за работу, в которой допущена 1 ошибка или 1–2 исправления.

«3» – за работу, в которой допущены 2–3 ошибки.

«2» – за работу, в которой допущены 4 и более ошибок.

**Контрольное списывание № 2
(за 2 четверть)**

Цель: формировать навык самостоятельной работы, проверять сформированность навыка списывания и каллиграфические навыки.

Старые знакомые

Слонёнок, попугай, удав и мартышка жили в Африке. Каждый день они собирались вместе. Мартышка пела смешные песенки. Удав, слонёнок и попугай слушали и смеялись. Слонёнок задавал всем умные вопросы. Иногда слонёнок и мартышка брали удава и крутили, как скакалку, а попугай прыгал через него.

Всем было очень весело.

(По Г. Остеру)

Критерии оценивания:

«5» – за безукоризненно выполненную работу, в которой нет исправлений.

«4» – за работу, в которой допущена 1 ошибка или 1–2 исправления.

«3» – за работу, в которой допущены 2–3 ошибки.

«2» – за работу, в которой допущены 4 и более ошибок.

**Контрольное списывание № 3
(за 3 четверть)**

Цель: проверить навыки списывания.

В России живёт множество разных народов. Народы эти объединяются в группы, а группы – в семьи. Это объединение происходит по языку, на котором они говорят.

До наших дней дошла поговорка кочевников: «Наша дружба поблекнет лишь тогда, когда хмель утонет в воде, как камень, и камень полетит по воздуху, как хмель».

Хмель – это вьющееся растение. Стебелёк у хмеля длинный, лёгкий. Такой никогда не утонет!

Критерии оценивания:

«5» – за безукоризненно выполненную работу, в которой нет исправлений.

«4» – за работу, в которой допущена 1 ошибка или 1–2 исправления.

«3» – за работу, в которой допущены 2–3 ошибки.

«2» – за работу, в которой допущены 4 и более ошибок.

Контрольное списывание № 4

(за год)

Цель: проверить умение каллиграфически правильно писать буквы, слова, предложения без пропусков, вставок, искажений букв; формировать умение работать самостоятельно, применять правила написания орфограмм в словах.

Липки

Светит горячее весеннее солнце. Льёт тёплый дождь. Алёнка и Таня вышли на улицу. Они стали шлёпать босыми ногами по лужам. Взлетели весёлые брызги. Девочки громко смеялись. Дождь быстро кончился. Девочки увидели Ваню Дроздова. Он нёс маленькие деревца. Это были липки. Их вырастили из семян. Деревца будут сажать около пасеки. Пчёлы любят липовый цвет.

Грамматические задания

Тема: **Падежные окончания имён существительных**

1.

1. Вставь пропущенные окончания имен существительных множественного числа и выдели их.

2. Определи склонение и падеж.

Под деревь..., о боксер..., перед кактус..., в выписк..., без вызов..., около парник..., над груш..., к машин..., в одежд..., у кустарник..., без носк..., без капитан..., к матрешк..., за опушк..., для музе...

2.

Вставь пропущенные буквы, определи падеж имен существительных.

Клонились к осен..., очищают от пыл..., сохраниться в памят..., пробежал по крыш..., скользить по глад..., мелют на мельниц..., взял из тарелк..., делают из стал..., рассказ о сирен..., шел по площад...

3.

Вставь пропущенные буквы, определи падеж имен существительных. Выделите окончания.

Разберите 1, 2, 4 предложения по членам предложения, укажите части речи.

Из д...ревн... по дорог... идут колхозники. Около рощ... они пошли по тр...пинк... . На полян... они св...рнули с тр...пинк... и направились к реч...к... . У реч...к... в стог... сена сидела гру...а р...бят. Кругом тиш... . На слабом ветр... ш...лестят лист...я б...рё...ки. На з...лёной тра...к... п...слось в...сёлое стадо мал...н...ких т...лят.

4.

Определите падежи имён существительных и выделите окончания.

По алле..., от дерева..., подарки Зо..., сестре Ниночк..., вдоль тропинк..., около деревн..., к ста... лист бумаг..., к ёлк..., кусок булк..., цветков ромашк...

5.

Определите падежи имён существительных и выделите окончания.

Взяла у подруг..., прилетели к фиалк..., цветы яблон..., шли по тропинк..., набрали черёмух..., крышка коробк..., неслись по Волг..., помогали дедушк..., сбежал по дорог..., ходит у клетк..., заросли акации..., бросился к мам..., рассыпались по крапив..., у новой беседк..., шагают по пашн..., готовились к поездк...

6.

Определите падежи имён существительных и выделите окончания.

На листочк... черёмух..., на вершин..., на палуб..., по дорожк... к сторожк..., от кочк... к кочк... в долин..., для лошаdk..., в постельк..., около ёлк..., на капуст..., о поездк... по Родин..., на ветк... яблон..., от деревн... к речк..., в середин... клетк..., к горк..., на грядк...

7.

Определите падежи и выделите окончания.

М...чтать о побед..., путь к побед..., приём в поликлиник..., быть у поликлиник..., цв...ты черёмух..., песня о черёмух..., жить в деревн..., уехать из деревн...

8.

Определите падежи и склонения всех имен существительных. Выделите окончания.

На подоконник..., в лимон..., на осок..., о девочк...,

в горшочк..., на камн..., о капл..., в яблон..., на полян...,
в вопрос..., о рассад..., на юг..., на брошк..., в берёз..., о вкус..., в аул..., о басн..., на галстук....

9.

Вставь пропущенные буквы.

Кулич...м, рош...й, Маш...й, обманщиц...й, зрелищ...м, Васильевич...м, ловц...м, завуч...м, Льво- вич...м, Глаш...й, сыч...м, медведиц...й, ключ...м, Наташ...й, пылец...й, шалаш...м, Петрович...м, колыц...м, ералаш...м, пскович...м, оголец...м, кожиц...й, близнец...м, мякиш...м, горчиц...й, Леонидович...м, марш...м, задач...й, Ильич...м, нош...й, свеч...й, пшениц...й, гостинц...м, огурц...м, нож...м.

Зачёт по теме «Имя существительное»

Уровень 1

- а) Имена существительные изменяются по родам.
б) Имена существительные не изменяются по родам.
- а) К 1 скл. относятся существительные м. р. и ж. р.
б) К 1 скл. относятся существительные м. р. и ж. р. с окончаниями –а, –я.
- а) У существительных И. п. не бывает предлогов.
б) У существительных И. п. бывают предлоги.
- а) У существительных 2 скл. в П. п. окончание –и.
б) У существительных 2 скл. в П. п. окончание –е.
- а) У существительных множественного числа в Р. п. окончания –ам, –ям.
б) У существительных множественного числа в Р. п. окончания –
- ов, –ев, ей, нулевое окончание.
- Укажите в каких словах пишется окончание –е.
а) без обложк... в) о брусник...
б) на ел.... г) в лимон...
- В каких случаях в окончании после шипящих пишется буква о.
а) лапш...й б) луж...й в) книжиц...й
- Укажите имена существительные 3 скл.
а) короабль б) сирень в) соль
- Вставь пропущенные буквы.
До ласточк..., нож...м, по латын..., о выпечк..., в библиотек..., о груст..., зрелищ...м, к ежевик..., каш...й, из горстк....

Уровень 2

- а) Имена существительные бывают мужского рода.
б) Имена существительные бывают женского рода.
в) Имена существительные бывают среднего рода.
- а) Ко 2 скл. относятся существительные м. р. и ср. р. с окончаниями –о, –е.
б) Ко 2 скл. относятся существительные м. р. с нулевым окончанием и ср. р. с окончаниями –о, –е.
- а) У существительных В. п. не бывает предлогов.
б) У существительных В. п. всегда бывают предлоги.
- а) У существительных 1 скл. в Д. п. и П. п. окончание –и.
б) У существительных 1 скл. в Д. п. и П. п. окончание –е.
- а) У существительных множественного числа в Д. п. окончания –ам, –ям.
б) У существительных множественного числа в Д. п. окончания –ами, –ями.
- Укажите в каких словах пишется окончание –и.
а) в слив... в) о грубост...
б) на шал.... г) в лимон...
- В каких случаях в окончании после шипящих пишется буква о.
а) грач...м б) плач...м в) царевич...м
- Укажите имена существительные 3 скл. в Д. п.
а) к ламп... б) к мишен... в) в зал...

9. Вставь пропущенные буквы.
Кирпич...м, Петрович...м, без посылк..., на попуга..., в гаван...,
о писател..., на фасол..., птичниц...й, смерч...м, до грязнул....

Уровень 3.

1. а) Склонение имен существительных зависит от рода и окончания.
б) Склонение имен существительных не зависит от рода и окончания..
2. а) У существительных в Р. п., Д. п., В. п., Т. п. не бывает предлогов.
б) У существительных в Р. п., Д. п., В. п., Т. п. всегда бывают предлоги.
3. а) Безударные окончания имен существительных можно проверять ударением.
б) Безударные окончания имен существительных нельзя проверять ударением.
4. а) Только имена существительные 3 скл. имеют окончания –и.
б) Не только имена существительные 3 скл. имеют окончания – и.
5. а) Имена существительные в предложении бывают только подлежащим.
б) Имена существительные в предложении бывают не только подлежащим.
6. Укажите в каких словах пишется окончание –и.
а) к гадалк... в) на акварел....
б) к жимолост... г) о пичужк...
7. В каких случаях в окончании после шипящих пишется буква о.
а) мякиш...м б) продавц...м в) москвич...м
8. Укажите имена существительные 3 скл. в Д. п. с сонорным согласным.
а) к церкв... б) по кост... в) по ряск...
9. Вставь пропущенные буквы.
К индюшк..., кориц...й, по глад..., о баобаб..., плющ...м, из обув..., лаваш...м, до дырк..., в ботинк..., о мыш....

Тема: Однородные члены предложения

а) Спиши, вставь пропущенные буквы, расставь знаки препинания.

б) Найди предложение с однородными сказуемыми и подчеркни их.

Тольк... ос...нюю можно оц...нить кр...соту ясеня ...сины р...бины клена. Листья ...сины ж...лтые м...линовые пурпурные. Х...р...шо см...треть на ...сенние д...ревья при закат....
Лес весь лучится сверкает светится.

2.

Вставь пропущенные буквы, поставь знаки препинания, разбери предложения по членам предложения и по частям речи.

На п...лян... высыхают тр...ва лист...я хвоя мох. Частые капли д...ждя пов...сали на тр...ве на кустах на д...рев...ях.

Тема: Местоимение

Поставь местоимение в нужную форму. Определи падеж, число.

Подошел к (он)....., возвратился с (она)....., поздравляю (он)....., посмотрел на (они)....., позвонил (она)....., встречаю (они)....., отвечал (они)....., говорил про (они)....., написал (она).....;

Тема: Непроизносимые согласные в корне слова

Карточка №1

Уровень 1

Спишите, вставив пропущенные буквы.

Грус...ный, радос...ный, несчас...ный, Опас...ный, прелес...ный, прекрас...ный, Тес...ный, злос...ный, вкус...ный, чудес...ный, Неизвес...ный, мес...ный, чес...ный.

Уровень 2

Составьте и запишите предложения из слов каждой строчки.

Ярос...ные, гонят, дуют, парус...ные, ветры, ло...ки. Края, мес...ность, нашего, прелес...ная, очень. Мы, встр...чали, жур...влей, прекрас...ном, с, детстве, чу...ством, в, в...сной, радос...ным.

Уровень 3

Вставьте в пословицы подходящие по смыслу слова с непроизносимыми согласными.

(Что?)... матери лучше (чего?) ... греет. Беда (кого?) ... в его зависти. Человек трудолюбивый
- самый Работа веселит (что?)

Карточка № 2

Уровень 1

Спишите, вставив пропущенные буквы.

Со...нце, чу...ство, праз...ник
Сер...це и проказ...ник,
Лес...ница и вес...ница,
Наез...ник и чудес...ница.
Безобраз...ный и желез...ный.
Кос...ный, ярос...ный и чес...ный

Уровень 2

Составьте и запишите предложения из слов каждой строчки.

Снимали, гиган...ских, школ...ники, с, лист...ев, капус...ных, гусениц. Охотник, в, поймал,
трос...нике, жур...вля, б...л...ной, гиган...ском, с, несчас...ного, н...гой. Режи...ёр, в, извес...ный,
ненас...ный, в, Оде...у, день, приехал, прекрас...ную.

Уровень 3

Вставьте в пословицы подходящие по смыслу слова с непроизносимыми согласными.

(Что?)... матери лучше (чего?) ... греет. Беда (кого?) ... в его зависти. Человек трудолюбивый
- самый Работа веселит (что?)

4 класс

ПОЯСНИТЕЛЬНАЯ ЗАПИСКА.

Одним из важных дидактических условий, обеспечивающих усвоение знаний, является их систематическая проверка и оценка.

Проверка обеспечивает возможность определить качество знаний учащихся, уровень владения формируемыми умениями. Это, в свою очередь, позволяет оценить готовность учащихся к изучению нового материала и эффективность применяемых методов и приёмов обучения.

Для учащихся проверка важна:

- она служит подкреплением правильности формирующихся знаний или тормозом неверных связей;
- сам факт проверки психологически настраивает на качественную работу, развивает самоконтроль.

В школьной практике проверка осуществляется в устной и письменной форме; применяются текущий тематический контроль и итоговый учёт знаний.

Основными видами письменных проверочных работ по русскому языку являются: диктанты, проверочные списывания, грамматические задания, изложения, сочинения.

СЛОВАРНЫЕ ДИКТАНТЫ

Оценки:

- «5» – за безукоризненно выполненную работу, в которой нет исправлений.
- «4» – за работу, в которой допущена 1 ошибка или 1–2 исправления.
- «3» – за работу, в которой допущены 2 ошибки.
- «2» – за работу, в которой допущены 3 и более ошибок.

ДИКТАНТЫ

Диктант служит средством проверки орфографических и пунктуационных умений и навыков.

Грамматический разбор есть средство проверки степени понимания учащимися изучаемых грамматических явлений, умения производить простейший языковой анализ слов и предложений.

Оценки:

«5» – за работу, в которой нет ошибок.

«4» – за работу, в которой допущено 1–2 ошибки.

«3» – за работу, в которой допущено 3–5 ошибок.

«2» – за работу, в которой допущено более 5 ошибок.

Входная контрольная работа по русскому языку 4 класс

Диктант

Цель: проверить знания, умения и навыки на начало учебного года.

Планируемые результаты: *л.* – выбор наиболее эффективных способов решения задач в зависимости от конкретных условий; рефлексия способов и условий действия, контроль и оценка процесса и результатов деятельности; *к.* – владение монологической и диалогической формами речи в соответствии с грамматическими и синтаксическими нормами родного языка; *р.* – сличение способа действия и его результата с заданным эталоном; внесение необходимых дополнений и корректив в план и способ действия; способность к мобилизации сил и энергии, к волевому усилию; *л.* – установление связи между целью учебной деятельности и её мотивом.

Клюква

Кислая и очень полезная для здоровья ягода клюква растёт летом, а собирают её поздно осенью. Самая сладкая клюква бывает весной, когда пролежит всю зиму в снегу. В начале апреля дети отправились на болото. Сначала дорога была широкая. Потом она превратилась в узкую тропу. Вдоль тропы стояли сухие травы. Можно долго ходить по болоту и не понять, что под ногами клюква. Ягоды прячутся в болотных кочках и не видны. Наклонился взять одну ягодку, а вытянул длинную зелёную ниточку со многими клюквинками.

Грамматические задания:

Выписать по одному слову с орфограммами в корне: парным согласным, безударным гласным, непроизносимым согласным. Подобрать проверочные слова, обозначить орфограммы.

Выполнить звукобуквенный разбор слова: вариант I – *ягода*, вариант II – *поздно*.

Обозначьте грамматическую основу: *вариант I* – в третьем предложении; *вариант II* – в шестом предложении.

4*. Выписать из текста слова с противоположным значением.

Контрольный диктант по теме «Предложение»

Цель: проверить знания, умения и навыки по теме «Предложение».

Планируемые результаты: *л.* – выбор наиболее эффективных способов решения задач в зависимости от конкретных условий; рефлексия способов и условий действия, контроль и оценка процесса и результатов деятельности; *к.* – владение монологической и диалогической формами речи в соответствии с грамматическими и синтаксическими нормами родного языка; *р.* – сличение способа действия и его результата с заданным эталоном; внесение необходимых дополнений и корректив в план, и способ действия; способность к мобилизации сил и энергии, к волевому усилию; *л.* – установление связи между целью учебной деятельности и её мотивом.

Трусиха

Ребята играли в войну. Валу с братом Андрюшей в игру не принимали. Валя была трусихой. А Андрюша умел только ползать.

Вдруг ребята услышали крики. Пёс Лохмач сорвался с цепи. Дети бросились врассыпную, только Андрюша остался на улице.

Валя кинулась к брату. Огромный пес нёсся прямо на девочку. Она заслонила Андрюшу, бросила в собаку игрушку и громко закричала.

Наперерез Лохмачу бежал сторож. Он схватил пса за ошейник и увёл. Ребята выходили из своих убежищ. Андрюша уже улыбался, а Валя плакала навзрыд. Она очень испугалась.

По Н. Артюховой

Грамматические задания:

Выписать из текста предложения, соответствующие схемам:

Вариант I Вариант II

○, ○ и ○. ○ и ○.

[_ _], а [_ _]. [_ _], [_ _].

Выписать из предложения словосочетания, графически обозначить главное и зависимое слова: *вариант I* – Огромный пес нёсся прямо на девочку; *вариант II* – Ребята выходили из своих убежищ.

Сделать звукобуквенный разбор слова: вариант I – *вдруг*; вариант II – *очень*.

Контрольный диктант по теме «Части речи»

Цель: проверить знания, умения и навыки по теме «Части речи».

Планируемые результаты: *п.* – выбор наиболее эффективных способов решения задач в зависимости от конкретных условий; рефлексия способов и условий действия, контроль и оценка процесса и результатов деятельности; *к.* – владение монологической и диалогической формами речи в соответствии с грамматическими и синтаксическими нормами родного языка; *р.* – сличение способа действия и его результата с заданным эталоном; внесение необходимых дополнений и корректив в план, и способ действия; способность к мобилизации сил и энергии, к волевому усилию; *л.* – установление связи между целью учебной деятельности и её мотивом.

Осень

Ранняя осень. Красив и печален русский лес в эти чудесные дни. Гущу золотой листвы прорезают объятые огнём клёны. Медленно летят с берёз лёгкие пятачки листьев. Между деревьями блещут серебром тонкие нитки паутины. Краснеет поздний гриб. Попадаются подберезовики, подосиновики, рыжики.

Тишина в лесу. Грустно шелестит под ногами мягкий ковёр листвы. Воздух свежий и прозрачный. Вода в лесных ручьях чистая и холодная. Ещё зелёный стоит дуб, но вершины берёз уже оголились.

По И. Соколову-Микитову

Грамматические задания:

Выписать предложение: *вариант I* – с однородными членами; *вариант II* – сложное.

Разобрать слова по составу: вариант I – *ранняя, подберёзовики, грустно*; вариант II – *холодная, подосиновики, медленно*.

Сделать звукобуквенный разбор слова: вариант I – *поздний*; вариант II – *гриб*.

4*. Найти в третьем предложении многозначное слово, составить с ним словосочетания в разных значениях.

Контрольный диктант по теме «Правописание безударных падежных окончаний имен существительных в единственном числе»

Цель: проверить знания, умения и навыки по теме «Правописание безударных падежных окончаний имен существительных в единственном числе».

Планируемые результаты: *п.* – выбор наиболее эффективных способов решения задач в зависимости от конкретных условий; рефлексия способов и условий действия, контроль и оценка процесса и результатов деятельности; *к.* – владение монологической и диалогической формами речи в соответствии с грамматическими и синтаксическими нормами родного

языка; *р.* – сличение способа действия и его результата с заданным эталоном; внесение необходимых дополнений и корректив в план, и способ действия; способность к мобилизации сил и энергии, к волевому усилию; *л.* – установление связи между целью учебной деятельности и её мотивом.

Как мужик убрал камень

На площади в одном городе лежал огромный камень. Он занимал много места и мешал проезду на лошади. Призвали инженеров и попросили помощи в уборке камня. Первый инженер предложил порохом разбить камень на части и вывезти их. Он запросил оплату в восемь тысяч рублей. Другой инженер придумал под камень подвести большой каток и свалить его на пустоши. По стоимости это будет шесть тысяч рублей.

А один мужик взялся камень за сто рублей убрать. Он выдумал выкопать подле камня яму, свалить его туда и заровнять землёй.

Мужик так и сделал. Ему дали сто рублей за работу и сто рублей за умную выдумку.

По Л. Толстому

Слова для справок: его, тысяч, предложил.

Грамматические задания:

Выписать по одному словосочетанию с именами существительными 1, 2, 3-го склонения.

Выделить окончания существительных, определить падеж.

Выполнить звукобуквенный разбор слова: вариант I – *его*; вариант II – *шесть*.

Разобрать имя существительное как часть речи: вариант I – *(за) выдумку*; вариант II – *инженеров*.

4*. Составить из слов пословицы. Выделить окончания имен существительных.

Контрольный диктант за первое полугодие

Цель: проверить знания, умения и навыки по темам, изученным в первом полугодии.

Планируемые результаты: *л.* – выбор наиболее эффективных способов решения задач в зависимости от конкретных условий; рефлексия способов и условий действия, контроль и оценка процесса и результатов деятельности; *к.* – владение монологической и диалогической формами речи в соответствии с грамматическими и синтаксическими нормами родного языка; *р.* – сличение способа действия и его результата с заданным эталоном; внесение необходимых дополнений и корректив в план, и способ действия; способность к мобилизации сил и энергии, к волевому усилию; *л.* – установление связи между целью учебной деятельности и её мотивом.

Лес

Лес – это большой город с тысячами жителей. Разными жилищами застроен этот гигант. В глубоких норках, тёплых гнёздах, просторных берлогах, крошечных хибарках поселились лесные обитатели. Жители лесов – звери, птицы, насекомые. Весь день хлопочут они по хозяйству.

С утра до вечера снуют птицы меж стволов деревьев, кустов, веток. Поймают жуков, гусениц – несут своим птенчикам. Не сидят без дела работающие муравьи. Они поедают вредителей леса. Охраняют лес от болезней хищники – лесные санитары.

Леса наши – это кладезь богатств. Берегите деревья, кусты, травы. Не разоряйте птичьих гнезд. Не разрушайте муравейники. Будьте природе друзьями и рачительными хозяевами.

Слова для справок: хибарки, кладезь, рачительные.

Грамматические задания:

Выписать три словосочетания с именами существительными во множественном числе.

Определить падеж и склонение имён существительных.

Списать предложения. Имена существительные, данные в скобках, записать в форме родительного падежа множественного числа.

Сок (апельсины) и (мандарины) содержит много (витамины). Бабушка сварила варенье из (вишня) и (абрикосы).

Разобрать имя существительное как часть речи: вариант I – *вредителей*; вариант II – *гусениц*.

Диктант

Цель: развивать навыки грамотного письма, самостоятельность при выполнении работы, орфографическую зоркость; воспитывать любовь к природе.

Зима .

Зима в этом году стояла тёплая. В воздухе висел дым. Снег быстро таял. Мокрые вороны садились на печные трубы, каркали друг на друга. Около мельницы вода не замерзала, а стояла чёрная, и в ней кружились льдинки.

Но вот вдруг наступила непогода. В печных трубах завыл, засвистел ветер, вздул снег. Иван выбежал на улицу. Летела с крыш солома, ломались скворечники, хлопали ставни. Взвились столбы снежной пыли с полей, неслись на деревню, перегоняли друг друга.

Грамматические задания:

В словах первого абзаца подчеркните проверяемую безударную гласную, запишите над словом проверочное.

Произведите синтаксический разбор предложения:

I вариант – четвёртое предложение первого абзаца;

II вариант – второе предложение второго абзаца.

Выпишите из первого абзаца два примера, когда одна из букв Е, Ё, Ю, Я обозначает два звука.

Произведите фонетический разбор слова:

I вариант – висел;

II вариант – полей.

Контрольный диктант по теме «Имя прилагательное»

Цель: проверить знания, умения и навыки по теме «Имя прилагательное».

Планируемые результаты: *н.* – выбор наиболее эффективных способов решения задач в зависимости от конкретных условий; рефлексия способов и условий действия, контроль и оценка процесса и результатов деятельности; *к.* – владение монологической и диалогической формами речи в соответствии с грамматическими и синтаксическими нормами родного языка; *р.* – сличение способа действия и его результата с заданным эталоном; внесение необходимых дополнений и корректив в план, и способ действия; способность к мобилизации сил и энергии, к волевому усилию; *л.* – установление связи между целью учебной деятельности и её мотивом.

Зимний день

Стоит чудесный зимний день. Над нами ясное голубое небо. Всё вокруг покрыто пушистым снежным покровом. Яркий свет слепит глаза. Мы въехали в лес. Деревья стоят словно в сказке. На стволе высокой сосны мы заметили пёстроного дятла. Он ловко долбит шишку. Синички и воробьи дружно подбирают сосновые семена. Рыжая белка быстро мелькнула среди деревьев.

Под сосной видны следы. Это заяц-беляк пробежал по нетронутому снегу. Хорошо в лесу! Легко дышать свежим морозным воздухом.

Грамматические задания:

Выписать три словосочетания «прил. + сущ.». Выделить окончания и указать падеж имён существительных.

Составить три словосочетания: прил. + сущ. м. р. в Т. п., прил. + сущ. ср. р. в Д. п., прил. + сущ. ж. р. в II. п.

Списать, вставить подходящие по смыслу имена прилагательные:

В ..., ..., ... уборе стоит осенний лес.

На ... небе загорелись ... звёзды.

Контрольный диктант по теме «Местоимение»

Цель: проверить знания, умения и навыки по теме «Местоимение».

Планируемые результаты: *п.* – выбор наиболее эффективных способов решения задач в зависимости от конкретных условий; рефлексия способов и условий действия, контроль и оценка процесса и результатов деятельности; *к.* – владение монологической и диалогической формами речи в соответствии с грамматическими и синтаксическими нормами родного языка; *р.* – сличение способа действия и его результата с заданным эталоном; внесение необходимых дополнений и корректив в план, и способ действия; способность к мобилизации сил и энергии, к волевому усилию; *л.* – установление связи между целью учебной деятельности и её мотивом.

Лесной голосок

В солнечный день я бродил в берёзовом перелеске. Вдали послышался знакомый лесной голосок. Это куковала кукушка. Я её слышал много раз. Но никогда не видел, какая она из себя.

Увидеть её оказалось совсем не просто. Я иду к ней на голосок, а она – от меня. В прятки со мной играет. Решил наоборот играть: я спрячусь, а ты поищи. Залез в куст орешника и кукунул один раз. Кукушка замолкла. И вдруг неподалёку послышался её крик. Я молчок: поищи получше. А она уже совсем близко кукует.

Гляжу – через поляну летит птица. Хвост у неё длинный, сама серая, грудка в тёмных пестринках. Может, это ястребёнок? А птица подлетела к соседнему дереву, села на сучок и закуковала. Вот она какая – кукушка!

Грамматические задания:

Выписать из текста местоимения, указать их лицо, число и падеж.

Распределить слова по группам и записать в два столбика: для, он, по, её, от, за, вы, нам, у, тебе.

Списать, вставить подходящие по смыслу местоимения.

В субботу ... пошли в парк. Деревья стояли в пёстром наряде. На ... были красные, жёлтые, оранжевые листья. ... встал под деревом. На ... дождём посыпались осенние листья.

Диктант

Цель: Проверить падежные окончания имен существительных и прилагательных; правильное оформление письменной речи;

Чудесный май.

Стоит чудесный майский день. Как хорошо в эту весеннюю пору! Ласковое солнце осветило всю окрестность. После тёплого дождя покрылись сочной зеленью поля, луга и леса. Синие и жёлтые цветки подняли прелестные головки. Земля надела пёстрый наряд. Вот уже появились душистые кисти на черёмухе, на сирени. У лесного оврага цветут ландыши и земляника. На вершину высокой ели забралась шустрая белочка.

Спешат домой перелётные птицы. Лес встречает своих певцов. С раннего утра до позднего вечера не смолкают в лесу птичьи голоса. С полей и лесов несутся весенние звуки.

Май – самый нарядный и звонкий месяц года.

Грамматические задания:

- 1) Сделать звукобуквенный разбор слова далёкие.
- 2) Разобрать слова по составу: заливает, солнечным, дождик.
- 3) Сделать морфологический разбор слов: молния, первые.
- 4) Разобрать второе предложение по членам предложения.

Контрольный диктант по теме «Глагол»

Цель: проверить знания, умения и навыки по теме «Глагол».

Планируемые результаты: *п.* – выбор наиболее эффективных способов решения задач в зависимости от конкретных условий; рефлексия способов и условий действия, контроль и оценка процесса и результатов деятельности; *к.* – владение монологической и диалогической формами речи в соответствии с грамматическими и синтаксическими нормами родного языка; *р.* – сличение способа действия и его результата с заданным эталоном; внесение необходимых дополнений и корректив в план, и способ действия; способность к мобилизации сил и энергии, к волевому усилию; *л.* – установление связи между целью учебной деятельности и её мотивом.

Совість

Нина не приготовила уроки, решила не идти в школу, а украдкой пошла в рощу. Она положила завтрак и книги под куст, а сама побежала за красивой бабочкой.

На тропинке Нине встретился малыш. В руке он держал букварь с тетрадкой. Девочка решила подшутить над ним и назвала малыша прогульщиком.

Оказалось, что мальчик убежал от собаки и заблудился. Нина провела его через рощу. Забрать завтрак и книги она постыдилась и оставила их под кустом.

Прибежала собака. Книги не тронула, а завтрак съела. Нина заплакала. Она не жалела завтрак, её грызла беспощадная совесть.

По А. Гайдару

Грамматические задания:

Выписать из текста три глагола, указать их время, лицо, число и род

Поставить глаголы в неопределенную форму: *пришла, идёт, посмотрит.*

Итоговая контрольная работа по русскому языку

Диктант

Цель: проверить знания, умения и навыки по темам, изученным в 4 классе.

Планируемые результаты: *п.* – выбор наиболее эффективных способов решения задач в зависимости от конкретных условий; рефлексия способов и условий действия, контроль и оценка процесса и результатов деятельности; *к.* – владение монологической и диалогической формами речи в соответствии с грамматическими и синтаксическими нормами родного языка; *р.* – сличение способа действия и его результата с заданным эталоном; внесение необходимых дополнений и корректив в план, и способ действия; способность к мобилизации сил и энергии, к волевому усилию; *л.* – установление связи между целью учебной деятельности и её мотивом.

Последние денёчки

Ранним мартовским утром проснулось солнце. Отдёрнуло оно лёгкую кисею облаков и взглянуло на землю. А там за ночь зима да мороз свои порядки навели. Около берёзки свежий снежок бросили, холмы молочным туманом укрыли. А в лесочке ледяные сосульки на соснах развесили. Радостно ребяташки бегут по последнему снежку.

Поглядело светило на эти проказы и стало землю прогревать. Лёд и снег сразу потускнели. По лесной ложбинке побежал весёлый говорливый ручеёк. Он бежал и пел свою песенку о весне.

Грамматические задания:

В последнем предложении выделить основу, выписать словосочетания. Над каждым словом указать часть речи.

Разобрать слова как части речи: *вариант I* – укрыли; *вариант II* – молочным.

Выполнить звукобуквенный разбор слова *ледяной*.

Литературное чтение»

1 класс

Итоговая контрольная работа по литературному чтению

Прочитай текст.

У нас под крыльцом живут ежи.

По вечерам вся семья выходит гулять. Взрослые ежи роют землю маленькими лапами. Они достают корешки и едят. Маленькие ежата в это время играют, резвятся. Однажды к старому ежу подбежала собака. Ёж свернулся в клубок и замер. Собака осторожно покатила ежа к пруду. Ёж плюхнулся в воду и поплыл. Я прогнал собаку. На следующую весну остался под крыльцом один старый ёжик. Куда девались остальные? Они переселились в другое место. Старый ёж не захотел покинуть мой дом.

Прочитай вопросы. Выбери правильный ответ.

1. Где живут ежи?
 - А) в комнате;
 - Б) под крыльцом;
 - В) в саду.
2. Что достают взрослые ежи из – под земли?
 - А) листья;
 - Б) жучков;
 - В) корешки.

Ответь на вопросы письменно

3. Кто покатила ежа к пруду? _____
4. Сколько ежей осталось под крыльцом следующей весной?

5. Куда девались остальные ежи?

2 класс

ПОЯСНИТЕЛЬНАЯ ЗАПИСКА

Данная работа содержит тестовые, проверочные, контрольные работы, тексты для проведения диагностики чтения, а также проверки уровня начитанности учащихся. Данные задания составлены в полном соответствии с требованиями, предъявляемыми программой по литературному чтению для начальной школы.

Структура тестов и контрольно – измерительных материалов соответствует структуре аналогичных ЕГЭ, что позволит начать подготовку к таким заданиям уже со 2 класса.

Предусмотрена многоуровневая система контроля знаний. Учитель сам выбирает работу, при помощи которой он проверит знания учащихся на данном этапе. Это может быть: самоконтроль, взаимоконтроль, текущий и итоговый контроль.

Цель: определение уровня освоения планируемых результатов основной образовательной программы начального общего образования по литературному чтению во 2 классах.

Задачи:

- быстро проверить усвоение материала у большинства количества учащихся;
- объективно оценить результаты работы;
- повторить пройденный материал;
- углубить и систематизировать знания учащихся.

На выполнение работы отводится 10-25 минут (в зависимости от уровня подготовленности класса). На контрольную работу отводится весь урок.

При выставлении оценки следует ориентироваться на следующую шкалу:

«3» - если сделано не менее 50% объёма работы;

«4» - если сделано не менее 75% объёма работы;

«5» - если работа не содержит ошибок.

Задания уровня сложности А следует оценивать 1 баллом, задания уровня В – 2 баллами, уровня С – 3 баллами (задания этого уровня предполагают возможность нескольких верных вариантов ответа).

Тест 1. Устное народное творчество.

Вариант 1

А1. Определи жанр произведения.

У Сашки в кармашке шишки да шашки.

- 1) частушка 3) загадка
2) скороговорка 4) пословица

А2. Найдите пословицу о труде.

- 1) Близок локоть, да не укусишь.
2) Всяк паучок знай свой уголок.
3) Чтобы из ручья напиться, надо наклониться.
4) Своя земля и в горсти мила.

А3. В какой сказке один из персонажей – лиса?

- 1) «Гуси-лебеди»
- 2) «Колобок»
- 3) «У страха глаза велики»
- 4) «Каша из топора»

В1. Найдите героя (героев) сказки «Теремок».

- 1) гуси-лебеди
- 2) Баба-яга
- 3) Курочка Ряба
- 4) мышка-норушка

В2. Кто помог девочке из сказки «Гуси-лебеди»?

- 1) мышка
- 2) кошка
- 3) собака
- 4) лягушка

С1. Какая из этих сказок не является народной?

- 1) «Два Мороза»
- 2) «Лиса и журавль»
- 3) «Петушок и бобовое зёрнышко»
- 4) «Сказка о рыбаке и рыбке»

Тест 1. Устное народное творчество. Вариант 2

А1. Определи жанр произведения.

Раз, два, три, четыре, пять,
Будем в прятки мы играть.
Звёзды, месяц, луг, цветы...
Поводи пойд-ка ты !

- 1) считалка
- 2) загадка
- 3) колыбельная песня
- 4) небылица

А2. Найди пословицу о Родине.

- 1) Горька работа, да хлеб сладок.
- 2) Лучше синица в руках, чем журавль в небе.
- 3) Глупа та птица, которой своё гнездо не мило.
- 4) Друг в беде – настоящий друг.

А3. В какой сказке среди персонажей есть волк?

- 1) «Гуси-лебеди»
- 2) «Теремок»
- 3) «Каша из топора»
- 4) «Лиса и журавль»

В1. Найдите героя сказки «Петушок и бобовое зернышко».

- 1) лиса
- 2) курочка
- 3) волк
- 4) медведь

В2. Кто помогал девочке в сказке «Гуси-лебеди»?

- 1) берёза
- 2) яблоня
- 3) груша
- 4) рябина

С1. Укажите сказку А.С. Пушкина.

- 1) «Каша из топора»

- 2) «Петушок и бобовое зернышко»
- 3) «Сказка о рыбаке и рыбке»
- 4) «Гуси-лебеди»

. Люблю природу русскую. Осень.

Вариант 1.

A1. Какое утверждение соответствует описанию осени?

- 1) Пospела в лесу земляника.
- 2) Птицы собираются в стаи и улетают на юг.
- 3) На снегу лисьи и волчьи следы.
- 4) Трава выросла высокая – высокая.

A2. Кто автор этих строк?

Закружилась листва золотая
В розовой воде на пруду,
Словно бабочек легкая стая
С замираньем летит на звезду.

- 1) А. Плещеев 3) С.Есенин
- 2) Ф.Тютчев 4) А.Фет

A3. Определи жанр текста «Грибы» (с.77 учебника)

- 1) рассказ 3) научная статья
- 2) стихотворение 4) сказка

B1. Подбери рифму к слову «холоднее».

- 1) холодно 3) тёплый
- 2) грустнее 4) ветер

C1. Прочитай отрывок из стихотворения, вставь пропущенное слово.

Если небо хмурое, если дождик льётся,
Это время года Зовётся.

- 1) солнечным 3) грустненьким
- 2) пасмурным 4) осенью

Тест 2. Люблю природу русскую. Осень.

Вариант 2.

A1. Какое утверждение соответствует описанию осени?

- 1) С огородов и полей убрали последние овощи.
- 2) Снег одел деревья в тёплые шубки.
- 3) Весело распевают птицы.
- 4) Трава блестит от росы.

A2. Кто автор этих строк?

Осень наступила,
Высохли цветы,
И глядят уныло
Голые кусты.

- 1) А. Толстой 3) К.Бальмонт

- 2) А.Плещеев 4) В.Брюсов

А3. Определи жанр текста М.Пришвина «Осеннее утро» (с.78-79 учебника)

- 1) рассказ 3) научная статья
2) стихотворение 4) сказка

В1. Подбери рифму к слову «золотая».

- 1) золото 3) жёлтая
2) осень 4) стая

С1. Отгадай загадку.

Без крыл летит, без ног бежит,
Рукавом махнул – дерево погнул.

- 1) дождь 3) луч солнца
2) ветер 4) град

Тест 3. Русские писатели Вариант 1.

А1. Кто автор «Сказки о рыбаке и рыбке»?

- 1) Л.Н. Толстой 3) А.С.Пушкин
2) И.А.Крылов 4) В.Д.Брюсов

А2. К какому произведению подходит пословица?

Учиться – всегда пригодится.

- 1) «Филипок» 3) «Стрекоза и Муравей»
2) «Сказка о рыбаке и рыбке» 4) «Лебедь, Рак и Щука»

А3. Что такое басня?

- 1) рассказ, в котором герои - животные
2) стихотворение, в котором герои - животные
3) сказка, в которой герои разговаривают
4) короткий, чаще всего стихотворный рассказ, где вместо людей действуют звери, птицы, деревья, вещи.

В1. Узнай героя по его описанию.

Неповоротливый, нерасторопный, идёт назад.

- 1) щука 3) лебедь
2) рак 4) муравей

С1. Закончи пословицу.

Много захочешь -.....

- 1) потехе час 3) людей насмешешь
2) много получишь 4) последнее потеряешь

Тест 4. О братьях наших меньших Вариант 1.

А1. Кто автор стихотворения «Кошкин щенок»?

- 1) Б.Заходер 3) В.Берестов
2) И.Пивоварова 4) М.Богородицкая

A2. Убери лишний персонаж

- 1) старик 3) мыши
2) сова 4) лошадь

A3. Узнай название рассказа по опорным словам.
Скрипка, ручей, щепка, музыка, медведь.

- 1) «Музыкант» 3) «Храбрый утёнок»
2) «Страшный рассказ» 4) «Ребята и утята»

A4. Как звали храброго утенка?

- 1) Сережа 3) Алёша
2) Миша 4) Тимоша

B1. Кто из перечисленных авторов – поэт?

- 1) Б.Житков 3) М.Пришвин
2) В.Бианки 4) В.Берестов

C1. К какому произведению подходит пословица?
Ты пожалей – и тебя пожалеют.

- 1) «Ребята и утята»
2) «Храбрый утёнок»
3) «Страшный рассказ»
4) «Кошкин щенок»

Тест 4. О братьях наших меньших **Вариант 2.**

A1. Кто автор стихотворения «Жила – была собака»?

- 1) И.Пивоварова 3) В.Берестов
2) Б.Заходер 4) А.Шибяев

A2. Убери лишний персонаж

- 1) Алёша 3) кошка
2) стрекоза 4) утята

A3. Узнай название рассказа по опорным словам.
Старик, мыши, клевер, корова.

- 1) «Страшный рассказ» 3) «Ребята и утята»
2) «Храбрый утёнок» 4) «Сова»

A4. Кто напугал детей в «Страшном рассказе»?

- 1) ворона 3) собака
2) ёжик 4) кошка

B1. Какие произведения писали Б.Житков, Е.Чарушин, М.Пришвин, В.Бианки?

- 1) стихи 3) рассказы
2) басни 4) поэмы

С1. Кто из писателей считает, что врачебное правило «Не навреди!» годится для всех, кто бывает в лесах и полях?

- 1) Е.Чарушин
2) В.Бианки
3) М.Пришвин
4) Н.Сладков

Тест 5. Из детских журналов Вариант 1.

А1. Какой из этих журналов не является детским?

- 1) «Ёж" 3) «Колобок»
2) «Чиж» 4) «Здоровье»

А2. Как расшифровывается название журнала «Ёж»?

- 1) ежедневный журнал 3) единственный журнал
2) ежемесячный журнал 4) единый журнал

А3. Какое стихотворение Д.Хармс и С.Маршак написали вместе?

- 1) «Весёлые чижи» 3) «Что это было?»
2) «Игра» 4) «Весёлый старичок»

А4. Кто автор стихотворения «Учёный Петя»?

- 1) Д.Хармс 3) А.Введенский
2) С.Маршак 4) Ю.Владимиров

В1. Как звучит настоящее имя Д.Хармса?

- 1) Дмитрий Ювачёв 3) Даниил Ювачёв
2) Даниил Хармс 4) Дмитрий Хармс

С1. Закончи пословицу.

Дерево смотри в плодах, а человека ...

- 1) в учёбе 3) в красоте
2) в делах 4) в богатстве

Тест 5. Из детских журналов Вариант 2.

А1. Какой из этих журналов не издавался?

- 1) «Ёж" 3) «Курочка Ряба»
2) «Мурзилка» 4) «Весёлые картинки»

А2. Как расшифровывается название журнала «Чиж»?

- 1) чрезвычайно интересная жизнь
2) честный интересный журнал
3) честный искренний журнал
4) чрезвычайно интересный журнал

А3. Какое стихотворение Н.Гернет и Д.Хармс написали вместе?

- 1) «Очень-очень вкусный пирог» 3) «Игра»
2) «Весёлые чижи» 4) «Что это было?»

А4. Кто автор стихотворения «Чудаки»?

- 1) Д.Хармс 3) Ю.Владимиров
2) А.Введенский 4) С.Маршак

В1. Кто автор цикла стихотворений «Детки в клетке»?

- 1) С.Маршак 3) Д.Хармс
2) Б.Заходер 4) Ю.Владимиров

С1. Закончи пословицу.

Учение - путь

- 1) к умению 3) к профессии
2) к значению 4) к воспитанию

Тест 6. Люблю природу русскую. Зима.

Вариант 1.

А1. Стихов какого поэта не было в этом разделе?

- 1) И.Бунина 3) Я.Акима
2) К.Бальмонта 4) Б.Заходера

А2. Стихотворение «Поёт зима – аукает...» написал:

- 1)Ф.Тютчев 3) С.Есенин
2) И.Бунин 4) Я.Аким

А3. Какое стихотворение написал Ф.Тютчев?

- 1) «Чародейкою Зимою...» 3) «Зимним холодом пахнуло...»
2) «Поёт зима – аукает...» 4) «Светло-пушистая снежинка белая...»

В1. Морозу – красному носу не удалось задуманное, так как:

- 1) крестьянин был тепло одет
2) купец был очень плохо одет
3) крестьянин много двигался
4) купец сидел и не двигался

В2. Что должно быть в стихах, кроме рифмы?

- 1) ничего 3) красивые слова
2) мысли автора 4) ритм, мелодия

С1. Закончи пословицу.

У работающего в руках.....

- 1) все богатства 3) дело ладится
2) много добра 4) дело огнем горит

Тест 6. Люблю природу русскую. Зима.

Вариант 2.

A1. Стихотворение «Берёза» написал:

- 1) И.Бунин 3) Ф.Тютчев
2) К.Бальмонт 4) С.Есенин

A2. Какое стихотворение написал И.Бунин?

- 1) «Зимним холодом пахнуло...»
2) «Чародейкою Зимою...»
3) «Утром кот принес на лапах...»
4) «Поёт зима – аукает...»

A3. Чьих произведений не было в этом разделе?

- 1) С.Есенина 3) Ф.Тютчева
2) Н.Некрасова 4) С.Михалкова

B1. Морозу – красному носу удалось задуманное, так как:

- 1) купец был очень плохо одет
2) купец был очень тепло одет
3) купец сидел и не двигался
4) крестьянин много двигался

B2. Что должно быть в стихах, кроме ритма?

- 1) рифма 3) волшебница - природа
2) мысли автора 4) красивые слова

C1. Закончи пословицу.

Хочешь есть калачи.....

- 1) так не сиди на печи 3) быстро печь истопи
2) замеси тесто 4) так и ешь их

Тест 7. Писатели - детям.

Вариант 1.

A1. Кто такой К.Чуковский?

- 1) композитор 3) художник
2) учёный 4) писатель

A2. Какое стихотворение написала не А.Барто?

- 1) «Мы не заметили жука» 3) «Мой щенок»
2) «Вовка – добрая душа» 4) «В школу»

A3. Кто такой прусак?

- 1) чёрный паук 3) чёрный таракан
2) большой паук 4) рыжий таракан

A4. Как зовут мальчика, который «просыпался ночью десять раз»?

- 1) Петя 3) Саша
2) Вовка 4) Сергей

В1. Какое стихотворение учит преодолевать страх?

- 1) «Мой щенок» 3) «Сила воли»
2) «Мой секрет» 4) «Кот и лодыри»

В1. Какому времени года радуются все в стихотворении «Верёвочка»?

- 1) зиме 3) лету
2) весне 4) осени

С1. Каким не был Вовка из стихотворения А.Барто?

- 1) добрым 3) неунывающим
2) приветливым 4) надоедливым

**Тест 7. Писатели - детям.
Вариант 2.**

А1. Кто такой Н.Носов?

- 1) писатель 3) художник
2) композитор 4) поэт

А2. Кто написал стихотворения «Путаница» и «Радость»?

- 1) С.Маршак 3) А.Барто
2) К.Чуковский 4) С.Михалков

А3. Как называется устройство с сеткой для просеивания сыпучих материалов?

- 1) сито 3) корыто
2) кочерга 4) кадушка

А4. Какое отчество было у Федоры?

- 1) Ивановна 3) Егоровна
2) Семёновна 4) Степановна

В1. Какому стихотворению соответствует пословица?
Заботливый дело ищет, а ленивый от дела рыщет.

- 1) «Сила воли» 3) «Кот и лодыри»
2) «Путаница» 4) «Федорино горе»

В1. Подбери синоним к слову «лодырь»

- 1) хулиган 3) весельчак
2) болтун 4) лентяй

С1. Закончи пословицу.

Без учения, без труда и жизнь...

- 1) будет весела 3) не годна никуда
2) будет плоха 4) песни распевает

Тест 8. Я и мои друзья.

Вариант 1.

A1. Когда герой стихотворения Э.Мошковской «вышел из обиды»?

- 1) когда перед ним извинились
- 2) когда он помирился со всеми
- 3) когда он хорошо поел
- 4) когда он съел пирог и проспал два часа

A2. Какое произведение написал В.Лунин?

- 1) «Я и Вовка»
- 2) «За игрой»
- 3) «Почему?»
- 4) «Гляжу с высоты»

A3. Какое волшебное слово шепнул старичок мальчику?

- 1) спасибо
- 2) пожалуйста
- 3) извини
- 4) здравствуйте

B1. К какому рассказу можно отнести пословицу?

Добрый человек добру и учит.

- 1) «Почему?»
- 2) «Анна, не грусти!»
- 3) «Волшебное слово»
- 4) «Два пирожных»

C1. Узнай произведение по одному предложению.

Я скоро совсем убегу из дому.

- 1) «Анна, не грусти!»
- 2) «Почему?»
- 3) «Волшебное слово»
- 4) «Два пирожных»

Тест 8. Я и мои друзья.

Вариант 2.

A1. Объясни значение выражения.

Вовке всё было трын – трава.

- 1) Вовке было очень хорошо.
- 2) Вовке было очень плохо.
- 3) Вовке было всё равно.
- 4) Вовке за всё переживал.

A2. Кто написал стихотворение «За игрой»?

- 1) В.Берестов
- 2) Э.Мошковская
- 3) В.Лунин
- 4) А.Барто

A3. Герой какого рассказа свалил свою вину на собаку?

- 1) «Почему?»
- 2) «Хорошее»
- 3) «Анна, не грусти!»
- 4) «Два пирожных»

B1. К какому рассказу можно отнести пословицу?

Горькая правда лучше сладкой лжи.

- 1) «Анна, не грусти!»
- 2) «Почему?»
- 3) «Хорошее»
- 4) «Волшебное слово»

C1. Узнай произведение по одному предложению.
Так они записками и разговаривали.

- 1) «Почему?» 3) «Два пирожных»
2) «Анна, не грусти!» 4) «Волшебное слово»

**Тест 9. Люблю природу русскую Весна.
Вариант 1.**

A1. Найди лишнее слово.

- 1) снег 3) листопад
2) солнце 4) сосулька

A2. Кто автор этих строк?

Я маму мою обидел,
Теперь никогда – никогда
Из дому вместе не выйдем,
Не сходим с ней никуда.

- 1) Е.Благинина 3) И.Бунин
2) А.Плещеев 4) Э.Мошковская

A3. Кто написал стихотворение «Матери»?

- 1) С.Маршак 3) Ф.Тютчев
2) И.Бунин 4) Е.Благинина

B1. В стихотворении Ф.Тютчева «Зима недаром злится...» говорится о борьбе:

- 1) зимы с весной 3) зимы с осенью
2) весны с летом 4) весны с осенью

C1. Закончи четверостишие А.Блока

...чу, слышен голос звонкий.
Не это ли весна?
Нет, это звонко, тонко
В ручье....

- 1) блестит луна 3) журчит волна
2) журчит вода 4) блестит звезда

Тест 9. Люблю природу русскую Весна.

Вариант 2.

A1. Найди лишнее слово.

- 1) метель 3) капель
2) дождь 4) солнышко

A2. Кто автор этих строк?

Я бы многого хотела:
Вслух читать и мяч катать,
Я бы песенку пропела,
Я б могла поохотать...

- 1) А.Плещеев 3) И.Бунин
2) Э.Мошковская 4) Е.Благинина

A3. Кто написал стихотворение «В бурю»?

- 1) С.Маршак 3) А.Плещеев
2) Ф.Тютчев 4) Е.Благинина

В1. О чём говорится в стихотворении А.Плещеева «Сельская песенка»?

- 1) о прилете птиц 3) о разливе рек
2) об отлете птиц 4) о таянии снега

С1. Вставь пропущенное слово в четверостишие.

Всё чернее с каждым днём

Стёжки и дорожки.

И на вербах.....

Светятся серёжки.

- 1) серебром 3) золотом
2) огоньками 4) ярко

Тест 10. И в шутку и всерьёз.

Вариант 1.

А1. Кто считает, что «красивей всего – Мотылёк»?

- 1) Цветок 3) Павлин
2) Сова 4) Птицы

А2. Кто пел такую песенку?

Мишка очень любит мёд!

Почему же? Кто поймёт?

В самом деле, почему

Мёд так нравится ему?

- 1) Пятачок 3) Винни - Пух
2) Иа-Иа 4) Чебурашка

А3. Этот забавный зверёк прибыл из густого тропического леса. Кто он?

- 1) Чебурашка 3) Винни - Пух
2) крокодил Гена 4) слонёнок

А4. Кто автор произведения «Что красивей всего?»?

- 1) Э.Успенский 3) В.Берестов
2) Б.Заходер 4) Г.Остер

В1. Как называл свои песенки Винни-Пух?

- 1) песенки 3) пыхтелки
2) загадки 4) нескладушки

С1. Вспомни, что всегда становится явным.

- 1) секретное 3) загадочное
2) лживое 4) тайное

Тест 10. И в шутку и всерьёз.

Вариант 2.

А1. Кто считает, что «красивей всего – темнота»?

- 1) Деревья и Травы 3) Сова и Кроты
2) Волк и Лиса 4) Звери и Птицы

А2. Чья эта песенка?

Если б мишки были пчёлами,
То они бы нипочём
Никогда бы не подумали
Так высоко строить дом.

- 1) Иа-Иа 3) Чебурашки
2) Пятачка 4) Винни - Пуха

А3. Кто написал сказку «Крокодил гена и его друзья»?

- 1) Э.Успенский 3) В.Драгунский
2) Г.Остер 4) Н.Носов

А4. Кто автор произведения «Память»?

- 1) Б.Заходер 3) В.Берестов
2) Э.Успенский 4) И.Токмакова

В1. Как не называл свои песенки Винни-Пух?

- 1) пыхтелки 3) шумелки
2) сопелки 4) сочинялки

С1. Закончи утверждение.

Герой стихотворения В.Берестова любил гулять со знакомым....

- 1) мальчиком 3) котёнком
2) щенком 4) ребёнком

Тест 11. Литература зарубежных стран. Детские песенки. Вариант 1.

А1. Укажи название английской народной песенки.

- 1) «Перчатки»
2) «Бульдог по кличке Дог»
3) «Сюзон и мотылёк»
4) «Знают мамы, знают дети»

А2. Без чего не сдвинешь воз?

- 1) без коня 3) без колёс
2) без труда 4) без взрослых

А3. С какого языка Н.Гернет и С.Гиппиус перевели песенку «Сюзон и мотылёк»?

- 1) с немецкого 3) с английского
2) с американского 4) с французского

В1. В какой песенке рассказывается о девочке, которая не хотела учиться?

- 1) «Храбрецы» 3) «Знают мамы, знают дети»
2) «Сюзон и мотылёк» 4) «Перчатки»

C1. Найди точное определение слова «фольклор».

- 1) искусство, созданное народом
- 2) песенки
- 3) сказки и песенки
- 4) всё, что придумал человек

**Тест 11. Литература зарубежных стран. Детские песенки.
Вариант 2.**

A1. Какое из приведённых ниже произведений – английская народная песенка?

- 1) «Бульдог по кличке Дог»
- 2) «Сюзон и мотылёк»
- 3) «Храбрецы»
- 4) «Знают мамы, знают дети»

A2. Во что, гуляя, любил играть пёс бульдог?

- 1) в прятки
- 2) в чехарду
- 3) в салки
- 4) в лапту

A3. С какого языка В.Викторов перевел песенку «Знают мамы, знают дети»?

- 1) с французского
- 2) с американского
- 3) с английского
- 4) с немецкого

B1. В какой песенке рассказывается о предмете, который потеряли, а потом нашли?

- 1) «Храбрецы»
- 2) «Знают мамы, знают дети»
- 3) «Перчатки»
- 4) «Бульдог по кличке Дог»

C1. Что не относится к фольклору.

- 1) народные песенки, загадки, потешки
- 2) народные сказки
- 3) былины
- 4) авторские сказки

**Тест 12. Литература зарубежных стран. Сказки.
Вариант 1.**

A1. Кто написал сказку «Мафин и паук»?

- 1) Ш.Перро
- 2) Г.Х.Андерсен
- 3) Э.Хогарт
- 4) братья Гримм

A2. Укажи название сказки Г.Х.Андерсена.

- 1) «Красная Шапочка»
- 2) «Принцесса на горошине»
- 3) «Кот в сапогах»
- 4) «Мафин и паук»

A3. Кто такой Освальд?

- 1) страус
- 2) ослик
- 3) паук
- 4) пингвин

B1. Кто появился на месте страшного паука?

- 1) маленькая принцесса
- 2) крохотная принцесса
- 3) крохотная фея
- 4) прелестная волшебница

С1. Из какого произведения эти строки?

Наряд оказался и впору и к лицу, а так как маркиз и без того был малый хоть куда – красивый и статный, то, приодевшись, он, конечно, стал ещё лучше...

- 1) «Кот в сапогах»
- 2) «Принцесса на горошине»
- 3) «Мафин и паук»
- 4) «Красная Шапочка»

Тест 12. Литература зарубежных стран. Сказки. Вариант 2.

A1. Кто написал сказку «Принцесса на горошине»?

- 1) Ш.Перро
- 2) Э.Хогарт
- 3) Г.Х.Андерсен
- 4) братья Гримм

A2. Укажи название сказки Э.Хогарт.

- 1) «Кот в сапогах»
- 2) «Красная Шапочка»
- 3) «Принцесса на горошине»
- 4) «Мафин и паук»

A3. Кто такой Мафин?

- 1) жираф
- 2) пингвин
- 3) щенок
- 4) ослик

B1. Что произошло с прелестной крохотной феей?

- 1) она превратилась в красивый цветок
- 2) она улетела в Волшебную Страну Фей
- 3) она улетела в соседний сад
- 4) она превратилась в прелестную бабочку

С1. Из какого произведения эти строки?

В яме, откуда люди брали песок, чтобы посыпать дорожки, возились два неразлучных друга: страус Освальд и червячок Вилли.

- 1) «Мафин и паук»
- 2) «Принцесса на горошине»
- 3) «Красная Шапочка»
- 4) «Кот в сапогах»

Проверочная работа 1. К разделу «Устное народное творчество»

1. Прочитай справа налево. Запиши то, что получилось.

ОВТСЕЧРОВТ ЕОНДОРАН ЕОНТСУ

2. Допиши названия прочитанных сказок. Подчеркни ту, которая тебе понравилась больше всего.

•«У страха _____».

- «Лиса и _____».
- Каша из _____»
- «Петушок и _____».
- «Гуси - _____».
- «Лиса и _____».

3. На какие группы делятся сказки? Допиши.

4. Узнай сказку. Запиши её название.

В сказке небо синее,
 В сказке птицы страшные.
 Реченька, спаси меня,
 Реченька, спаси меня!

Проверочная работа 1. К разделу «Устное народное творчество»

1. Прочитай справа налево. Запиши то, что получилось.
 ОВТСЕЧРОВТ ЕОНДОРАН ЕОНТСУ

2. Допиши названия прочитанных сказок. Подчеркни ту, которая тебе понравилась больше всего.

- «У страха _____».
- «Лиса и _____».
- «Каша из _____».
- «Петушок и _____».
- «Гуси - _____».
- «Лиса и _____».

3. На какие группы делятся сказки? Допиши.

4. Узнай сказку. Запиши её название.

В сказке небо синее,
 В сказке птицы страшные.
 Реченька, спаси меня,
 Реченька, спаси меня!

Проверочная работа 2. К разделу «Люблю природу русскую. Осень»

1. Какие изменения в природе происходят с наступлением осени?

2. По нескольким словам догадайся, что это за стихотворение и кто его автор. Запиши.
•Холоднее, грустнее, улетают, блистают, смеётся, проснётся.

•Цветы, кусты, на лугах, на полях.

•Спится, темно, злится, окно.

•Короткая, дивная, бодрый, паутины, праздной.

•Корзинку, березовые, хитрые, под елью, перепугал.

•Молчанье, вышине, тишине, шуршанье.

3.«Собери» пословицы, соединив стрелкой их начало и окончание. Запиши одну из них, объясни её смысл.

1)Весной дождь парит, ...

а) ... а человек добреет.

2)Корми меня весной,...

б)...коли гусь на лёд выходит.

3)Осенью скот жиреет,...

в)... а осенью мочит.

4)Что за осень,...

г) ...а осенью я сам сыт буду.

Проверочная работа 2.

К разделу «Люблю природу русскую. Осень»

2.Какие изменения в природе происходят с наступлением осени?

2. По нескольким словам догадайся, что это за стихотворение и кто его автор. Запиши.
•Холоднее, грустнее, улетают, блистают, смеётся, проснётся.

•Цветы, кусты, на лугах, на полях.

•Спится, темно, злится, окно.

•Короткая, дивная, бодрый, паутины, праздной.

•Корзинку, березовые, хитрые, под елью, перепугал.

•Молчанье, вышине, тишине, шуршанье.

4.«Собери» пословицы, соединив стрелкой их начало и окончание. Запиши одну из них, объясни её смысл.

5)Весной дождь парит, ...

а) ... а человек добреет.

6)Корми меня весной,...

б)...коли гусь на лёд выходит.

7)Осенью скот жиреет,...

в)... а осенью мочит.

8)Что за осень,...

г) ...а осенью я сам сыт буду.

**Проверочная работа 3.
К разделу «Русские писатели»**

1.Из каких произведений эти строчки? Запиши их названия и авторов.

•«Спасибо, что правду сказал».

•«И вместе трое все в него впряглись»

«А перед нею разбитое корыто»

•«Там русский дух... там Русью пахнет!»

•«Когда вы с матушкой стары будете, чтобы вас из лоханки кормить».

•«Учитель засмеялся и сказал: «Ты погоди хвалиться, а поучись»

2.Стрелкой соедини произведение с его автором. Допиши ещё по одному произведению каждого автора.

1). А.С.Пушкин

а) «Котёнок»

б) «Старый дед и внучек»

в) «Лебедь, Рак и Щука»

2) И.А.Крылов

г) «Филипок»

д) «Сказка о рыбаке и рыбке»

е) «Вот север, тучи нагоня...»

3) Л.Н.Толстой

ж) «Стрекоза и Муравей»

1) _____

2) _____

3) _____

3.Собери пословицу из приведенных ниже слов и определи, к какому прочитанному произведению она подходит.

Час, делу, а, потехе, время.

4.Вспомни несколько крылатых выражений из басен И.А.Крылова.

Проверочная работа 3.

К разделу «Русские писатели»

5.Из каких произведений эти строчки? Запиши их названия и авторов.

•«Спасибо, что правду сказал».

•«И вместе трое все в него впряглись»

•«А перед нею разбитое корыто»

•«Там русский дух... там Русью пахнет!»

•«Когда вы с матушкой стары будете, чтобы вас из лоханки кормить».

•«Учитель засмеялся и сказал: «Ты погоди хвалиться, а поучись»

6. Стрелкой соедини произведение с его автором. Допиши ещё по одному произведению каждого автора.

1). А.С.Пушкин

а) «Котёнок»

б) «Старый дед и внучек»

в) «Лебедь, Рак и Щука»

2) И.А.Крылов

г) «Филипок»

д) «Сказка о рыбаке и рыбке»

е) «Вот север, тучи нагоня...»

3) Л.Н.Толстой

ж) «Стрекоза и Муравей»

1) _____

2) _____

3) _____

7. Собери пословицу из приведенных ниже слов и определи, к какому прочитанному произведению она подходит.

Час, делу, а, потехе, время.

8. Вспомни несколько крылатых выражений из басен И.А.Крылова.

Проверочная работа 4.

К разделу «О братьях наших меньших»

1. Стрелкой соедини произведение и жанр, к которому оно принадлежит.

1) М.Пришвин «Ребята и утята»

а) рассказ о животных

2) В.Бианки «Музыкант»

б) сказка о животных

3) И.Пивоварова «Жила – была собака...»

4) Е.Чарушин «Страшный рассказ»

в) стихотворение

5) В.Берестов «Кошкин щенок»

г) научно- познавательный

6) В.Бианки «Сова»

текст

2. Кто из писателей считает, что «природу может спасти только наша любовь»?

3. Отгадай загадки. Напиши, из каких произведений эти герои.

1) Хозяин лесной

Просыпается весной,

А зимой под вьюжный вой

Спит в избушке снеговой. М _____

Произведение: _____

2) Голубой аэропланчик

Сел на белый одуванчик. С _____

Произведение: _____

3) На сене лежит,

Сама не сет
И другим не даёт. С _____
Произведение: _____

4)Вдоль по речке, по водице
Плывёт лодок вереница.
Впереди корабль идёт,
За собою всех ведёт. У _____ с у _____
Произведение: _____

5)Его не трогаю-
Идёт своей дорогою,
А прикоснёшься –
На иголку наткнёшься. Ё _____
Произведение: _____

Проверочная работа 4.

К разделу «О братьях наших меньших»

4.Стрелкой соедини произведение и жанр, к которому оно принадлежит.

- 7)М.Пришвин «Ребята и утята» а) рассказ о животных
8)В.Бианки «Музыкант» б) сказка о животных
9)И.Пивоварова «Жила – была собака...»
10)Е.Чарушин «Страшный рассказ» в) стихотворение
11)В.Берестов «Кошкин щенок» г) научно- познавательный
12)В.Бианки «Сова» текст

5.Кто из писателей считает, что «природу может спасти только наша любовь»?

6.Отгадай загадки. Напиши, из каких произведений эти герои.

5)Хозяин лесной
Просыпается весной,
А зимой под вьюжный вой
Спит в избушке снеговой. М _____
Произведение: _____

6)Голубой аэропланчик
Сел на белый одуванчик. С _____
Произведение: _____

7)На сене лежит,
Сама не сет
И другим не даёт. С _____
Произведение: _____

8)Вдоль по речке, по водице
Плывёт лодок вереница.
Впереди корабль идёт,
За собою всех ведёт. У _____ с у _____
Произведение: _____

5)Его не трогаю-
Идёт своей дорогою,
А прикоснёшься –
На иголку наткнёшься. Ё _____
Произведение: _____

КОНТРОЛЬНАЯ РАБОТА 1.

Повторение пройденного за 1 полугодие.

1.Внимательно прочитай два текста и выполни задания.

Текст 1.

Вся наша планета окутана прозрачным покрывалом – воздухом. Мы его не видим, не чувствуем. Но если оно вдруг исчезнет, мгновенно закипят на Земле вода, все другие жидкости, а лучи солнца сожгут всё живое. Без еды человек может обходиться пять недель, без воды – пять дней, а без воздуха – самое большое пять минут.

Воздух нужен и человеку, и животным, и растениям, чтобы дышать, а значит, чтобы жить. А ветер? Ведь это движение воздуха! Без ветра облака всегда стояли бы над морем или рекой. Значит, дождь без ветра мог бы идти только над водой.

(«Что такое? Кто такой?», т.1)

Текст 2.

Как-то утром наше окно распахнул весёлый ветерок. Он потрепал занавески, лизнул меня в лицо, полистал книжку и хотел задуть лампу-ночник. Разозлился, что не получилось, и разлохматил шерсть у кошки, и стянул скатерть, и раскачал абажур.

Я закрыл окно и почти его поймал, но он ускользнул через щель под дверью.

Я не пропускал ни одного ветра – делал вертушки, пускал бумажных голубей... Но чаще всего запускал змея.

(Л.Сергеев)

Задания:

1)Найди верное утверждение.

- а) Оба текста объясняют, почему дует ветер.
- б) В обоих текстах рассказывается о ветре, но по-разному.
- в) В обоих текстах описывается ветер.

2)Вставь в утверждения номера текстов так, чтобы утверждения оказались верными.

- а) В тексте ___ можно почувствовать отношение героя к ветру.
- б) В тексте ___ автор рассказывает о воздухе.
- в) Текст ___ научный, а текст ___ художественный.

3)В художественном тексте подчеркни слова, которые рассказывают, что делал ветер-проказник.

2.Прочитай стихотворение. Ответь на вопрос и выполни задания.

Порванная тропинка

Моет туча синюю тайгу,

Сбросив с плеч цветное коромысло.

От дождя промокла и раскисла,

Порвалась тропинка на лугу.

В лужицах – разрывах облака,

Светит солнце, и летают птицы,

Золотые усики пшеницы

Тенькают о чашечку цветка...

Тёплый ветер дует-подувает,

Не спеша тропинку зашивает.

Т.Белозёров

Вопрос и задания:

1)Какое это стихотворение по настроению?

- а) грустное, печальное
- б) лирическое, душевное
- в) радостное, торжественное

КОНТРОЛЬНАЯ РАБОТА 2.

Повторение пройденного за 1 полугодие. Итоговая проверка уровня начитанности и читательских умений.

Вариант 1.

1.Прочитай. Соедини дугой рифмующиеся слова.

Я помню спальню и лампадку,
Игрушки, тёплую кровать
И милый, кроткий голос твой:
«Ангел-хранитель над тобой!»...

2. Запиши фамилию поэта - автора стихотворений «Иван Иваныч Самовар», «Очень-очень вкусный пирог», «Весёлые чижи».

3. Стрелками соедини фамилии авторов с их именами и отчествами.

- | | |
|-------------|------------------------|
| 1) Михалков | а) Николай Николаевич |
| 2) Носов | б) Иван Алексеевич |
| 3) Барто | в) Сергей Владимирович |
| 4) Бунин | г) Агния Львовна |

4. Прочитай строфы из стихотворений. Кто их автор и как они называются? Соедини стрелками.

1) «И в день моего рожденья Тот самолёт прилетит, И выйдет оттуда мама, И мама меня простит».	а) Ф. Тютчев «Зима не даром злится...»
--	---

2) «Весне и горя мало: Умылася в снегу И лишь румяней стала Наперекор врагу».	б) А. Плещеев «Сельская песенка»
--	-------------------------------------

3) «Дам тебе я зёрен, А ты песню спой, Что из стран далёких Принесла с собой...»	в) Э. Мошковская «Я маму мою обидел...»
---	--

КОНТРОЛЬНАЯ РАБОТА 3.

Повторение пройденного за 2 полугодие.

Вариант 1.

1. Прочитай произведение, ответь на вопросы, выполни задания.

Хобот.

Слонёнок опустил хобот в озеро по самую голову... и испугался: где мой хобот? Пропал. Наверное, утонул.

Вдруг видит – мимо плывёт удав. Слонёнок спросил его:

- Извините, пожалуйста, вы случайно не мой хобот?

- Нет, - ответил удав, - я не твой хобот.

«Ну вот, - подумал слонёнок, - ещё один слон потерял свой хобот. Эти хоботы так и норовят сбежать и поплавать».

(Г. Остер)

Вопросы и задания:

1) Как лучше читать этот текст? Выбери нужное и подчеркни.

Быстро, медленно, громко, тихо, весело, грустно.

2) Автор смеётся над своим героем?

- а) да б) нет

3) Попробуй доказать, что этот слонёнок маленький и глупый.

2. Прочитай произведение, ответь на вопросы, выполни задание.

Дети в роще.

Двое детей, брат и сестра, отправились в школу. Они должны были проходить мимо тенистой рощи.

- Знаешь ли что, - сказал брат сестре. - В школу мы ещё успеем, а в роще должно быть очень весело!

Сестре понравилось предложение брата. Дети бросили азбуку в траву и скрылись под кудрявыми берёзками.

Прежде всего дети увидели золотого жучка.

- Поиграй же с нами.

- У меня нет времени, - ответил жук.

Детям стало стыдно; они пошли в школу и хотя пришли поздно, но учились прилежно.

(По К. Ушинскому)

Вопросы и задания:

1) Что это за текст?

- а) рассказ б) сказка в) стихотворение г) басня

2) Как называется текст? _____

3) Кто его автор? _____

4) В каком классе учатся дети? Как это можно узнать?

5) Отметь предложение, выражающее главную мысль текста.

- а) Кого уважают, того и слушают.
 б) Добрый пример лучше ста слов.
 в) Большому и сильному стыдно обижать маленьких и слабых.

3. Прочитай текст, ответь на вопрос, выполни задания.

Клюква.

Мох не мох – в лесу перинка.

На перинке не малинка:

И пригожа, и красна,

Это клюква – лежебока

Накопила столько сока!

Целый день лежит в постели,

Чтобы щёчки не худели.

Тоньше нитки стебелёк –

Чуть подрос и сразу лёг.

(По Е. Трутневой)

Вопрос и задания:

1) Соедини дугой рифмующиеся слова.

2) Как нужно читать это стихотворение?

- а) задумчиво и печально в) удивлённо – восторженно
 б) с тревогой в голосе г) радостно

3) Расставь цифры по порядку текстов из заданий 1, 2, 3

а) рассказ б) стихотворение в) сказка

КОНТРОЛЬНАЯ РАБОТА 3.

Повторение пройденного за 2 полугодие.

Вариант 2.

1. Отметь имя героя произведения Э. Успенского.

1) Винни - Пух 2) Гулливер 3) Чебурашка

2. Запиши фамилии известных зарубежных сказочников.

3. Запиши фамилии известных тебе авторов, которые писали стихи о детях.

4. Стрелками соедини начало и конец пословицы.

1) Какова голова -	а) ... будешь с пирожком.
2) Не ленись за плужком -	б) ... наберёшь кузовок.
3) Собирай по ягодке -	в) ... такова и речь.

5. Отметь скороговорку.

1) Клим из Клина ехал в Крым.
Ким из Крыма ехал в Клин. Л. Ульяницкая

2) Бедность учит, а богатство портит.

3) гречневая каша – матушка наша,
А хлебец ржаной – отец родной.

6. Допиши предложение.

С. Михалков – русский поэт, а Ш. Перро - _____

7. Отметь фамилии тех авторов, которые писали забавные рассказы о детях.

1) М. Пришвин 3) Н. Носов
 2) В. Драгунский 4) Г. Скребицкий

8. Кто автор произведения, отрывок из которого приведён ниже?

Лицо у мамы потемнело. Она взяла Бума за ошейник и пошла с ним к двери. Я с испугом смотрел её вслед. Бум с лаем выскочил во двор.

1) Э. Успенский 3) В. Драгунский
 2) В. Осеева 4) Н. Носов

9. Прочитай текст, выполни задания.

Первый снег
Зимним холодом пахнуло
На поля и на леса,

Ярким пурпуром зажглися
Пред закатом небеса.
Ночью буря бушевала,
А с рассветом на село,
На поля, на сад пустынный
Первым снегом понесло...
И сегодня над широкой
Белой скатертью полей
Мы простились с запоздавшей
Вереницею гусей.

По И.Бунину.

Задания:

1) Укажи, какой это текст.

а) повествование б) описание в) рассуждение

2) Определи, что это за текст

3)

а) рассказ в) стихотворение

б) сказка г) басня

4) Запиши фамилию автора этого произведения.

5) Напиши название этого произведения.

3 класс

ТЕСТЫ

Тестовые задания – динамичная форма проверки, направленная на установление уровня сформированности умения использовать свои знания в нестандартных учебных ситуациях.

Оценки:

«5» - 97-100%

«4» - 77-96%

«3» - 50-76%

«2» - менее 50%

Тест №1. «Самое великое чудо на свете»

1. Закончи загадку: «Языка не имеет, а у кого побывает, тот ...»)

- самый умный;
- много знает;
- расширяет свой кругозор.

2. Что не относится к рукописной книге.

- переплёты отделаны золотом и драгоценными камнями;
- расписная начальная буква каждого абзаца;
- книга большая и тяжелая;
- книга напечатана в типографии.

3. Древние рукописные книги писали на

- бумаге;
- пергаменте;
- бересте;
- глиняных табличках.

4. Что такое летопись?

- рассказывалось о важных событиях из истории Древней Руси;
- сказки о Древней Руси;
- былины;
- рассказы о жизни святых.

5. Рукописные книги писали

- ученые;
- знатные и богатые люди;
- учеными монахами;
- любой, кто умел писать.

6. Когда научились печатать книги?

- в начале XV века;
- в середине XV века;
- в конце XV века;
- в XX веке.

7. При каком царе напечатали первую книгу?

- при Иване Калите;
- при Иване Красном;
- при Иване Грозном;
- при Юрии Долгоруком.

8. Друкарь – это ...

- глупый человек;
- книгопечатник;
- переписчик книг;
- мастеровой.

9. Как звали первопечатника?

- Иван Калита;
- Иван Красный;
- Иван Грозный;
- Иван Фёдоров.

10. Почему книга «самое великое чудо на свете»?

- дорого стоит;
- редкость;
- красочная;
- книга рассказывает нам о необычных случаях жизни, приключениях, исторических событиях, странах...

Тест №2. «Устное народное творчество»

1. Что не относится к устному народному творчеству?

- потешка;
- поговорка;
- пестушка;
- роман.

2. Определи зачин.

- «жили-были...»
- «стали они жить-поживать...»
- «я там был...»
- «конь бежит, земля дрожит, из ушей дым столбом валит, из ноздрей пламя пышет»

6. Что такое пословица?

- это рифмованное предложение;
- повествовательное предложение;
- маленькое народное произведение;
- словосочетание.

7. Найди продолжение пословицы: «Была бы охота – ...»

- будет ладиться работа;
- гуляй смело;
- сам себя губит.

8. К какому жанру устного народного творчества относятся эти строчки:

<p>3. Определи концовку сказки.</p> <p><input type="checkbox"/> «за тридевять земель...»</p> <p><input type="checkbox"/> «я там был мёд-пиво пил...»</p> <p><input type="checkbox"/> «конь бежит, земля дрожит, из ушей дым столбом валит, из ноздрей пламя пышет»</p> <p><input type="checkbox"/> «жили-были»</p> <p>4. Определи, к какому виду сказок относится сказка «Сивка-Бурка».</p> <p><input type="checkbox"/> волшебная;</p> <p><input type="checkbox"/> о животных;</p> <p><input type="checkbox"/> бытовая.</p> <p>5. Что не является волшебным предметом в русской народной сказке?</p> <p><input type="checkbox"/> шапка-невидимка;</p> <p><input type="checkbox"/> игрушка-погремушка;</p> <p><input type="checkbox"/> сапоги-скороходы;</p> <p><input type="checkbox"/> скатерть-самобранка.</p>	<p>«Солнышко, покажись, Красное, нарядись!...»</p> <p><input type="checkbox"/> песенки-заклички;</p> <p><input type="checkbox"/> докучные сказки;</p> <p><input type="checkbox"/> потешки;</p> <p><input type="checkbox"/> скороговорки.</p> <p>9. Кто из перечисленных художников не является иллюстратором к русским народным сказкам?</p> <p><input type="checkbox"/> В. Васнецов;</p> <p><input type="checkbox"/> И. Билибин;</p> <p><input type="checkbox"/> И. Айвазовский.</p>
---	---

Тест №3. «Поэтическая тетрадь №1»

<p>1. Кто автор строк: «Мы ж, лёгкое племя, Цветём и блестим И краткое время На сучьях гостим».</p> <p><input type="checkbox"/> Ф.И. Тютчев;</p> <p><input type="checkbox"/> А. А. Фет;</p> <p><input type="checkbox"/> И. С. Никитин;</p> <p><input type="checkbox"/> И. З. Суриков.</p> <p>2. Кто автор строк: «Весело текли вы, Детские года! Вас не омрачили Горе и беда».</p> <p><input type="checkbox"/> Ф.И. Тютчев;</p> <p><input type="checkbox"/> А. А. Фет;</p> <p><input type="checkbox"/> И. С. Никитин;</p> <p><input type="checkbox"/> И. З. Суриков.</p> <p>3. Кто автор строк: «Зреет рожь над жаркой нивой, И от нивы и до нивы Гонит ветер прихотливый Золотые переливы».</p> <p><input type="checkbox"/> Ф.И. Тютчев;</p> <p><input type="checkbox"/> А. А. Фет;</p> <p><input type="checkbox"/> И. С. Никитин;</p> <p><input type="checkbox"/> И. З. Суриков.</p>	<p><input type="checkbox"/> Ф.И. Тютчев;</p> <p><input type="checkbox"/> А. А. Фет;</p> <p><input type="checkbox"/> И. С. Никитин;</p> <p><input type="checkbox"/> И. З. Суриков.</p> <p>5. Укажи, чьё имя Иван Захарович.</p> <p><input type="checkbox"/> Тютчев</p> <p><input type="checkbox"/> Фет</p> <p><input type="checkbox"/> Никитин</p> <p><input type="checkbox"/> Суриков</p> <p>6. Укажи, чьё имя Афанасий Афанасьевич.</p> <p><input type="checkbox"/> Тютчев</p> <p><input type="checkbox"/> Фет</p> <p><input type="checkbox"/> Никитин</p> <p><input type="checkbox"/> Суриков</p> <p>7. Укажи, чьё имя Фёдор Иванович.</p> <p><input type="checkbox"/> Тютчев</p> <p><input type="checkbox"/> Фет</p> <p><input type="checkbox"/> Никитин</p> <p><input type="checkbox"/> Суриков</p> <p>8. Укажи, чьё имя Иван Саввич.</p> <p><input type="checkbox"/> Тютчев</p> <p><input type="checkbox"/> Фет</p> <p><input type="checkbox"/> Никитин</p> <p><input type="checkbox"/> Суриков</p>
---	--

<p>4. Кто автор строк: «Здравствуй, гостья зима! Просим милости к нам Песни севера петъ По лесам и степям».</p>	<p>9. Как называются выразительные слова, которые помогают описать предмет, явление, людей, животных?</p> <p><input type="checkbox"/> ритм <input type="checkbox"/> рифма <input type="checkbox"/> сравнение <input type="checkbox"/> эпитет</p>
--	---

Тест №4. «Великие русские писатели»

<p>1. Укажи, чьё имя Александр Сергеевич.</p> <p><input type="checkbox"/> Пушкин <input type="checkbox"/> Лермонтов <input type="checkbox"/> Крылов <input type="checkbox"/> Толстой</p> <p>2. Укажи, чьё имя Лев Николаевич.</p> <p><input type="checkbox"/> Пушкин <input type="checkbox"/> Лермонтов <input type="checkbox"/> Крылов <input type="checkbox"/> Толстой</p> <p>3. Укажи, чьё имя Иван Андреевич.</p> <p><input type="checkbox"/> Пушкин <input type="checkbox"/> Лермонтов <input type="checkbox"/> Крылов <input type="checkbox"/> Толстой</p> <p>4. Укажи, чьё имя Михаил Юрьевич.</p> <p><input type="checkbox"/> Пушкин <input type="checkbox"/> Лермонтов <input type="checkbox"/> Крылов <input type="checkbox"/> Толстой</p> <p>5. Какой поэт родился, когда «... по всей России звонили колокола в честь рождения внучки императора Павла I. ... и вошёл в жизнь празднично».</p> <p><input type="checkbox"/> А. С. Пушкин <input type="checkbox"/> М. Ю. Лермонтов <input type="checkbox"/> И. А. Крылов <input type="checkbox"/> Ф. И. Тютчев</p>	<p>6. О каком писателе говорится: «... был очень старательным и любознательным ребёнком. Он без помощи учителей овладел русским языком и математикой, учил французский и итальянский языки».</p> <p><input type="checkbox"/> А. С. Пушкин <input type="checkbox"/> М. Ю. Лермонтов <input type="checkbox"/> И. А. Крылов <input type="checkbox"/> А. А. Фет</p> <p>7. Кто из поэтов, «когда был маленький, часто говорил в рифму»?</p> <p><input type="checkbox"/> А. С. Пушкин <input type="checkbox"/> М. Ю. Лермонтов <input type="checkbox"/> И. А. Крылов <input type="checkbox"/> И. З. Суриков</p> <p>8. В каких жанрах говорится о недостатках людей не прямо, а иносказательно?</p> <p><input type="checkbox"/> стихотворение <input type="checkbox"/> былина <input type="checkbox"/> басня <input type="checkbox"/> сказка</p> <p>9. Кто из писателей создал школу для крестьянских детей и учил их грамоте, счёту, письму и чтению?</p> <p><input type="checkbox"/> А. С. Пушкин <input type="checkbox"/> М. Ю. Лермонтов <input type="checkbox"/> И. А. Крылов <input type="checkbox"/> Л. Н. Толстой</p> <p>10. Кто из писателей «прожил совсем немного лет – двадцать семь»?</p> <p><input type="checkbox"/> А. С. Пушкин <input type="checkbox"/> М. Ю. Лермонтов <input type="checkbox"/> И. А. Крылов <input type="checkbox"/> Л. Н. Толстой</p>
---	---

Тест №5. «Поэтическая тетрадь 2»

.....

1. О каком писателе говорили современники: «Это был человек мягкий. Добрый, независтливый, щедрый, гостеприимный и совершенно простой, не заботящийся о завтрашнем дне, когда сегодня надо помочь другому?»

- Н. А. Некрасов
- К. Д. Бальмонт
- И. А. Бунин
- М. Ю. Лермонтов

2. Какое из стихотворений Некрасова похоже на сказку?

- «Славная осень! Здоровый, ядрёный...»
- «Не ветер бушует над бором»
- «Дедушка Мазай и зайцы»

3. Кому из поэтов принадлежат строчки:

«...Есть в полях моей родины скромные
Сёстры и братья заморских цветов...»

- Н. А. Некрасов
- К. Д. Бальмонт
- И. А. Бунин
- М. Ю. Лермонтов

4. Кому из поэтов принадлежат строчки:

«... Там, где не достала, - лютик золотой,
Жёлтый одуванчик, - будет и седой...»

- Н. А. Некрасов
- К. Д. Бальмонт
- И. А. Бунин
- М. Ю. Лермонтов

5. Кому из поэтов принадлежат строчки:

«...Пушисты ли сосен вершины,
Красив ли узор на дубах?...»

- Н. А. Некрасов
- К. Д. Бальмонт
- И. А. Бунин
- М. Ю. Лермонтов

Тест №6. «Литературные сказки»

1. Кто сочиняет литературные сказки?

- сочиняют авторы;
- создаются народом

2. К кому из героев прочитанных сказок можно отнести пословицу «Терпение и труд всё перетрут»?

- храбрый заяц
- лягушка
- Рукодельница
- Ленивица

3. К кому из героев прочитанных сказок можно отнести пословицу «Смелый приступ – половина победы»

- храбрый заяц
- лягушка
- Рукодельница

7. Почему не состоялось путешествие лягушки из сказки Гаршина? Выбери правильный ответ:

- лягушки не умеют летать;
- прутик, на котором держалась лягушка, оказался непрочным;
- из-за хвастовства, зазнайства лягушки.

8. Кому из сказочных героев

принадлежат эти слова: «Слушайте вы, труссы! Слушайте и смотрите на меня. Вот я сейчас покажу вам одну штуку. Я... я... я...»?

- заяц
- лягушка-путешественница
- Рукодельница
- Ленивица

Ленивица

4. Кто является автором книги «Алёнушкины сказки»?

- Д. Н. Мамин-Сибиряк
 В. М. Гаршин
 В. Ф. Одоевский
 Л. Н. Толстой

5. Назови автора сказки «Мороз Иванович»

- Д. Н. Мамин-Сибиряк
В. М. Гаршин
 В. Ф. Одоевский
Л. Н. Толстой

6. Назови автора сказки «Лягушка-путешественница»

- Д. Н. Мамин-Сибиряк
В. М. Гаршин
 В. Ф. Одоевский
Л. Н. Толстой

9. Кому из сказочных героев

принадлежат эти слова: «Спасибо тебе, умная ты девочка, хорошо ты меня, старика, утетила, и я у тебя в долгу не останусь. Ты знаешь: люди за рукоделье деньги получают, так вот тебе твоё ведёрко, а в ведёрко я насыпал целую горсть серебряных пяточков...»?

- заяц
 лягушка-путешественница
 Рукодельница
 Ленивица

10. Кому из сказочных героев

принадлежат эти слова: «Я заехала к вам посмотреть, как вы живёте... Я пробуду у вас до весны, пока не вернутся мои утки, которых я отпустила?»

- заяц
 лягушка-путешественница
 Рукодельница
 Ленивица

Тест №7. «Были-небылицы»

1. Определи к какому виду относятся сказки из этого раздела.

- народные сказки
 авторские сказки

2. С кем из морских жителей вёл беседу Евсейка?

- с огромной рыбой в сизо-серебряной чешуе;
 с морской звездой;
 с морской черепахой;
 с раком отшельником.

3. Найдите морское животное, которого нет в сказке «Случай с Евсейкой»

- краб
 голотурия
 креветки
 кит

4. Найди среди названий птиц, то слово, которое не встречалось в рассказе «Растрёпанный воробей»:

- ворона
 сорока
 воробей

7. Какой формы был торт, который купили для слона?

- круглый
 овальный
 квадратный
 прямоугольный

8. Укажи автора произведения.

«... Ростом он только чуть-чуть пониже двери, а в длину занимает половину столовой. Кожа на нём грубая, в тяжёлых складках. ...»

- М. Горький
 К. Паустовский
 А. Куприн
 В. Гаршин

9. Укажи автора произведения.

« - От маленькой радости смеются, - ответила мама, - а от большой - плачут. А теперь спи!»

- М. Горький
 К. Паустовский
 А. Куприн
 В. Гаршин

10. Укажи автора произведения.

5. Сколько лет было Наде в рассказе А. И. Куприна «Слон»?

- 5 ;
- 6;
- 7;
- 8.

6. На каком этаже жила девочка Надя?

- 1-ом ;
- 2-ом;
- 3-ем;
- 4-ом.

«Ползёт, не торопясь, алая морская звезда, солидно ходят по камням усатые лангусты, боком-боком двигается краб;...»

- М. Горький
- К. Паустовский
- А. Куприн
- В. Гаршин

Тест №8. «Поэтическая тетрадь 1» (ч. 2)

1. Как ты думаешь, что общего в стихотворениях С. Черного, А. Блока, С. Есенина? Выбери правильный ответ.

- много интересной информации;
- поэты любят Родину, природу;
- стихи красиво написаны.

2. Кто автор стихотворения:

«Что ты тискаешь утёнка?
Он малыш, а ты – большой?»

- С. Черный
- А. Блок
- С. Есенин
- К. Бальмонт

3. Кто автор стихотворения:

«Слоник, слоник, настоящий слон живой, –
Отчего ты всё качаешь головой?»

- С. Черный
- А. Блок
- С. Есенин
- К. Бальмонт

4. Кто автор стихотворения:

«Вот ворона на крыше покатою
Так с зимы и осталась лохматой...»?

- С. Черный
- А. Блок
- С. Есенин
- К. Бальмонт

5. Кто автор стихотворения:

«Черёмуха душистая
С весною расцвела
И ветки золотистые,
Что кудри, завила?»

- С. Черный
- А. Блок
- С. Есенин
- К. Бальмонт

Тест №9. «Люби живое»

1. Что объединяет произведения этого раздела?

- реальные события;
- вымышленные события

2. Как называется рассказ, который начинается со слов: «Ребята пускали по реке кораблики»?

- «Листопадничек»
- «Капалуха»
- «Мышонок Пик»
- «Наша Жучка»

3. Как называется рассказ, который начинается со слов: «Как-то зимой, по

6. По опорным словам отгадайте название рассказа: ЗАЙЧИК, БОБР, ВЫДРА.

- «Листопадничек»
- «Малька провинилась»
- «Про обезьянку»
- «Наша Жучка»

7. По опорным словам отгадайте название рассказа: МЫШЬ, РЕБЯТА, ЩУКА, ЧАЙКИ.

- «Листопадничек»
- «Капалуха»
- «Мышонок Пик»
- «Ещё про Мальку»

снегу, я пошёл к Лидии за молоком и услышал, как в доме ругалась хозяйка»?

- «Листопадничек»
- «Малька провинилась»
- «Про обезьянку»
- «Наша Жучка»

4. Как называется рассказ, который начинается со слов: «Осенью, когда осыпался с деревьев золотой лист, родились у старой зайчихи на болоте три маленьких зайчонка»?

- «Листопадничек»
- «Капалуха»
- «Мышонок Пик»
- «Ещё про Мальку»

5. По опорным словам отгадайте название рассказа: ЯШКА, КАШТАН, ЮХИМЕНКО.

- «Листопадничек»
- «Малька провинилась»
- «Про обезьянку»
- «Наша Жучка»

8. По опорным словам отгадайте название рассказа: СОБАКА, ХОЗЯЙКА, ЩЕНКИ.

- «Листопадничек»
- «Малька провинилась»
- «Про обезьянку»
- «Наша Жучка»

9. Кольцо из каких грибов называют «ведьмин круг»?

- из мухоморов
- из бледных поганок
- из сыроежек
- из опят

10. Любимое лакомство Яшки из рассказа Б. Житкова «Про обезьянку»

- конфеты
- мармелад
- бананы
- сахар

Тест №10. «Поэтическая тетрадь 2» (ч. 2)

1. Кто автор строк:

«В лесу над росистой поляной
Кукушка встречает рассвет.
В тиши её голос стеклянный
Звучит, как вопрос и ответ?»

- С. Я. Маршак
- А. Л. Барто
- Е. А. Благинина
- С. В. Михалков

2. Кто автор строк:

«Когда мне было
Восемь лет,
Я пошла
Смотреть балет?»

- С. Я. Маршак
- А. Л. Барто
- Е. А. Благинина
- С. В. Михалков

3. Кто автор строк:

«Мы сидим и смотрим в окна.
Тучи по небу летят.
На дворе собаки мокнут,
Даже лаять не хотят?»

- С. Я. Маршак
- А. Л. Барто

- С. Я. Маршак
- А. Л. Барто
- Е. А. Благинина
- С. В. Михалков

5. В каком стихотворении есть такие строки:

«И звучат печально гаммы
В нашей комнате без мамы?»

- «Гроза днём»
- «Если»
- «Разлука»
- «Кукушка»

6. В каком стихотворении есть такие строки:

«По небу голубому
Проехал грохот грома,
И снова всё молчит?»

- «Гроза днём»
- «Если»
- «Разлука»
- «Кукушка»

7. В каком стихотворении есть такие строки:

Е. А. Благинина

С. В. Михалков

4. Кто автор строк:

«Я нашла в саду котёнка.

Он мяукал тонко-тонко,

Он мяукал и дрожал?»

«Чуть пахнет перегретой смолкой...

Лицо подставив ветерку,

Лежу, блаженствую под ёлкой

И слушаю: «Ку-ку, ку-ку!»?»

«Гроза днём»

«Если»

«Разлука»

«Кукушка»

Тест №11. «Собирай по яголке – наберёшь кузовок»

1. Отгадай, из какого произведения эти предметы: КИСТИ, КРАСКИ, ДЕРЕВЯННЫЕ ДОЩЕЧКИ.

Б. В. Шергин «Собирай по яголке – наберёшь кузовок»

А. П. Платонов «Цветок на земле»

А. П. Платонов «Ещё мама»

М. М. Зощенко «Золотые слова»

2. Отгадай, из какого произведения эти предметы: СТАКАН С ЛОЖКОЙ.

Б. В. Шергин «Собирай по яголке – наберёшь кузовок»

А. П. Платонов «Цветок на земле»

А. П. Платонов «Ещё мама»

М. М. Зощенко «Золотые слова»

3. Отгадай, из какого произведения эти предметы: ЦВЕТОК.

Б. В. Шергин «Собирай по яголке – наберёшь кузовок»

А. П. Платонов «Цветок на земле»

А. П. Платонов «Ещё мама»

М. М. Зощенко «Золотые слова»

4. Отгадай, из какого произведения эти предметы: ХЛЕБ, ФОНАРЬ, УВЕЛИЧИТЕЛЬНОЕ СТЕКЛО.

Б. В. Шергин «Собирай по яголке – наберёшь кузовок»

М. М. Зощенко «Золотые слова»

М. М. Зощенко «Великие путешественники»

Н. Н. Носов «Федина задача»

5. Отгадай, из какого произведения эти предметы: УЧЕБНИК МАТЕМАТИКИ, РАДИО.

Б. В. Шергин «Собирай по яголке – наберёшь кузовок»

М. М. Зощенко «Золотые слова»

М. М. Зощенко «Великие путешественники»

6. Отгадай, из какого произведения эти предметы: ИГРУШЕЧНЫЙ ТЕЛЕФОН.

Н. Н. Носов «Телефон»

М. М. Зощенко «Золотые слова»

М. М. Зощенко «Великие путешественники»

Н. Н. Носов «Федина задача»

7. Какого героя нет в рассказах Н. Н. Носова?

Федя

Мишка

Гриша

8. О чём не упоминалось в задаче из рассказа Н. Н. Носова «Федина задача»?

рожь

пшеница

мука

9. Кто не родственник в рассказе М. М. Зощенко «Великие путешественники»

Стёпка

Лёля

Минька

10. Какое слово не синоним остальных слов?

тараторить

болтать

путать

Тест №12. «По страницам детских журналов «Мурзилка» и «Весёлые картинки»

1. Какой журнал не детский?

- «Мурзилка»
- «Крестьянка»
- «Весёлые картинки»
- «Трамвай»

2. В каком году был основан журнал «Мурзилка»

- в 1922
- в 1923
- в 1924
- в 1925

3. В каком году был издан журнал «Весёлые картинки»

- в 1946
- в 1956
- в 1966
- в 1976

4. Чем журнал отличается от книги?

- есть картинки
- есть обложка
- есть тексты с продолжением

5. Кто из писателей в юмористической форме рассказывал в своих произведениях, как не надо поступать?

- Г. Остер
- Р. Сеф
- Ю. Ермолаев
- Н. Носов

6. Его пьесы поставлены более чем в 30-ти театрах, среди них «Емелино счастье», «Две бабы-Яги»

- Г. Остер
- Р. Сеф
- Ю. Ермолаев
- Н. Носов

7. Как расшифровывается название детского журнала «Чиж»?

- читаем интересный журнал;
- чересчур интересный журнал;
- чрезвычайно интересный журнал.

8. Какого животного символизирует Мурзилка?

- щенка
- котёнка
- медвежонка
- волчонка

9. Какой журнал не относится к журналам 20-30-х годов XX века

- «Русалочка»
- «Мурзилка»
- «Чиж»
- «Ёж»

10. Кому запрещает слушать, читать «Вредные советы» Г. Остер?

- взрослым
- послушным детям
- непослушным детям
- никому не запрещает

Тест №13. «Зарубежная литература»

<p>. Назови автора сказки «Гадкий утёнок».</p> <p><input type="checkbox"/>Ш. Перро <input type="checkbox"/>Братья Гримм <input type="checkbox"/>В. Гауф <input type="checkbox"/>Г.-Х. Андерсен</p> <p>2. К какому виду сказок относится сказка «Гадкий утёнок»?</p> <p><input type="checkbox"/>о животных <input type="checkbox"/>волшебная <input type="checkbox"/>бытовая</p> <p>3. Какой птицы не было на птичьем дворе в сказке «Гадкий утёнок»?</p> <p><input type="checkbox"/>индюк <input type="checkbox"/>петух <input type="checkbox"/>перепел <input type="checkbox"/>селезень</p> <p>4. Какая из птиц на птичьем дворе воображала «себя чуть не императором»?</p> <p><input type="checkbox"/>индюк <input type="checkbox"/>петух <input type="checkbox"/>перепел <input type="checkbox"/>селезень</p> <p>5. В кого превратился гадкий утёнок?</p> <p><input type="checkbox"/>в лебедя <input type="checkbox"/>голубя <input type="checkbox"/>селезня <input type="checkbox"/>орла</p>	<p>6. Как называется жанр рассказов о Персее?</p> <p><input type="checkbox"/>былины <input type="checkbox"/>миф <input type="checkbox"/>сказка <input type="checkbox"/>легенда</p> <p>7. Назови бога неба и грома в древнегреческой мифологии.</p> <p><input type="checkbox"/>Аид <input type="checkbox"/>Апшолон <input type="checkbox"/>Зевс <input type="checkbox"/>Посейдон</p> <p>8. Кто не является героем древнегреческой мифологии?</p> <p><input type="checkbox"/>Геракл <input type="checkbox"/>Одиссей <input type="checkbox"/>Персей <input type="checkbox"/>Паллант</p> <p>9. Что обещал подарить Персей трусливому царю Полидект?</p> <p><input type="checkbox"/>диковинных рыб <input type="checkbox"/>сочных ягод <input type="checkbox"/>золотую корону <input type="checkbox"/>голову Медузы Горгоны</p> <p>10. Кого по дороге домой освободил Персей от морского чудовища?</p> <p><input type="checkbox"/>Андромеду <input type="checkbox"/>Афины <input type="checkbox"/>Артемиду <input type="checkbox"/>Афродиту</p>
---	--

Итоговая диагностическая работа по литературному чтению за 3 класс
Прочитайте текст и выполните задания к нему.

В далёкие-далёкие времена ученики повсюду, в том числе и в России, писали на восковых «тетрадах». Воск же от жары, как известно, тает, растекается. Правда, тетрадами их никто не называл. Это были просто деревянные дощечки, связанные шнурком в книжицу. Каждый деревянный «листок» напоминал маленькое корытце, залитое коричневыми или чёрным воском. Бедные, бедные тогдашние школьники! Каково им было готовить уроки! К счастью, со временем дети стали писать в удобных бумажных тетрадах из сложенных вчетверо и покрытых обложкой листов. Из-за листов, сложенных именно вчетверо, тетрадь и получила название «тетрадо», что как раз и значит «четвёртая часть».

... Вот с бумажной фабрики на тетрадную прибыли рулоны бумаги. Такие громадные, что и с места не сдвинешь. Да и как на них писать? Чтобы на бумаге можно было писать, надо её разрезать на листочки, разлиновать, сшить, в обложку вложить.

Печатают тетради в клетку и в линейку на специальных тетрадных машинах. Мастера-линовщики устанавливают на них металлические ролики с выпуклыми линиями. Потом заливают в аппарат краску, и пошла работа.

Умные тетрадные машины не только разлинуют бумагу, но и разрежут на равные части, аккуратно сложат их и сошьют — скрепят листы и обложку.

Каждая машина работает так быстро, что рабочие успевают за смену изготовить на ней десятки тысяч тетрадей.

Вот какая долгая история у обыкновенной тетрадки, вот сколько ушло времени и труда, чтобы ты и миллионы таких, как ты, могли писать, считать — словом, учиться.
(А. Дитрих, Г. Юрмин)

1. О чём рассказывается в данном тексте? Отметьте правильный ответ знаком «+».

- О том, почему тетрадку называют тетрадкой.
- О том, как делают тетради.
- О том, как работают машины, делающие тетради.
- О том, какой путь проходит тетрадь.

2. Придумайте заголовок к этому тексту. _____

3. Запишите три вопроса к данному тексту. _____

4. Тетрадь не всегда выглядела так, как сейчас. Как она выглядела? Запишите.

5. Если к тексту добавить ещё один абзац, о чём бы вы в нём рассказали? Запишите.

6. Из какой книги мог быть взят этот текст? Запишите.

7. Определите, какое из заданий показалось вам самым

Сложным _____

самым лёгким _____

4 класс

Задания соответствуют требованиям ФГОС. Контрольная работа представлена в виде тестовых заданий и заданий, где нужно дать ответ на вопрос. На выполнение тестов отводится часть урока (зависит от потенциала класса).

Тест №1. «Летописи. Былины. Жития.»

Вариант 1

1). С кем воевал Олег?

- А) с греками
- Б) с турками
- В) с немцами

2). В какое дерево попала стрела Ильи?

- А) клён
- Б) дуб
- В) сосна

3) Где Илья нашёл сокровища?

- А) под крестом
- Б) в пещере
- В) в лесу под деревом

4). Как звали мать преподобного Сергия?

- А) Мария
- Б) Анна
- В) Ольга

5). Сколько кораблей было у Олега

- А) Тысяча
- Б) Две тысячи
- В) Три тысячи
- Г) Четыре тысячи

- 6). Что делал Варфоломей, когда встретил старца святого?
А) Гулял по лесу
Б) Пастушил
В) Искал скот
Г). Играл с детьми
- 7). Почему родители не давали благословения Варфоломею начать иноческую жизнь?
А) Хотели, чтобы сын ухаживал за ними и похоронил
Б) Не хотели, чтобы он вёл такую жизнь
В) Сыновья Стефан и Пётр женились и думали, как угодить жёнам, а не родителям
Г) Боялись жить одни
- 8) Произведения, состоящие из погодных записей – это _____
- 9) Произведения, рассказывающие о жизни святых – это _____
- 10) Назовите автора иконы «Троица» _____

Тест №1 «Летописи. Былины. Жития.»

Вариант 2

1. Какое прозвище получил князь Олег?
А) Гордый
Б) Славный
В) Вещий
2. От чего принять смерть предсказали кудесники Олегу?
А) от любимого коня
Б) от укуса змеи
В) от отравленного вина
3. В какую сторону досталось ехать Илье Муромцу?
А) в восточную
Б) в западную
В) в северную
4. За что «люди чёрные» обещали Илье горы золота?
А) за женитьбу
Б) за освобождение от врагов
В) за принятие из закона
5. Какое имя дали родители Сергию Радонежскому?
А) Кирилл
Б) Сергей
В) Варфоломей
6. Сколько детей было у родителей С. Радонежского?
А) 1 Б) 2 В) 3
- 7). Как называется русская народная эпическая песня - сказание о богатырях?
- | | |
|-------------|-----------|
| 1. Сказка | 3. Быль |
| 2. Летопись | 4. Былина |
- 8). Почему Олег не принял вино от греков?
Оно прокисло
Он не пил вина
Оно было разбавлено
- 9) Автор картины «Богатыри» _____
- 10) Произведения, состоящие из погодных записей – это _____

Тест № 2 Тема: «Чудесный мир классики»
Вариант 2

1. Кому принадлежит произведение «Детство»?

- 1) Л.Н. Толстому
- 2) М.Ю. Лермонтову
- 3) А.С. Пушкину
- 4) А.П. Чехову

2. Определи жанр произведения «Дары Терека».

- 1) басня 3) стихотворение
- 2) рассказ 4) сказка

3. Узнай произведение по опорным словам.

Гимназисты, сёстры, тайна, Америка, звери.

- 1) «Детство» 3) «Мальчики»
- 2) «Ашик-Кериб» 4) «Няне»

4. По одной строчке стихотворения вспомни его название и автора. Запиши.

1) И молния грозно тебя обвивала...

Произведение: _____

Автор: _____

2) Вскормлен грудью облаков...

Произведение: _____

Автор: _____

5. К какому произведению из изученного раздела подходят эти пословицы?

Укажи название произведения и автора.

1) Где счастье плодится, там и зависть родится.

Произведение: _____

Автор: _____

2) Хотя и с нуждою (бедностью), но добился чести.

Произведение: _____

Автор: _____

6. Как ты понимаешь слово пенять?

- 1) толкать 3) дарить подарки
- 2) смеяться 4) упрекать

7. К данным фамилиям допиши имена и отчества писателей.

1) Ершов _____

2) Пушкин _____

3) Лермонтов _____

4) Толстой _____

5) Чехов _____

Тест № 2 Тема: «Чудесный мир классики»
Вариант 2

1. Кто написал произведение «Дары Терека»?

- 1) А.П. Чехов
- 2) М.Ю. Лермонтов
- 3) А.С. Пушкин

4)Л.Н.Толстой

2. Определи жанр произведения А.С. Пушкина «Няне».

- 1) сказка 3) стихотворение
2) басня 4) рассказ

3. Узнай произведение по опорным словам.

Мама, любовь, ангел, сон, Николенька.

- 1) «Мальчики» 3) «Няне»
2) «дары Терека» 4) «детство»

4. По одной строчке стихотворения вспомни его название и автора. Запиши.

1) Глядишь в забытые ворота...

Произведение: _____

Автор: _____

2) И редкий солнца луч, и первые морозы...

Произведение: _____

Автор: _____

5. К какому произведению из изученного раздела подходят эти пословицы?

Укажи название произведения и автора.

1) Кто сильно хочет, тот того добьётся.

Произведение: _____

Автор: _____

2) Чем крепче дружба, тем легче служба.

Произведение: _____

Автор: _____

6. Кто такой чауш?

- 1) сторож 3) знатный господин
2) офицер 4) мальчик

7. К данным фамилиям допиши имена и отчества писателей.

1) Ершов _____

2) Пушкин _____

3) Лермонтов _____

4) Толстой _____

5) Чехов _____

Тест № 3 Тема: «Поэтическая тетрадь № 1»

Вариант 1

1. Какое стихотворение написал Н.А. Некрасов?

- 1) «Школьник»; 3) «Ещё земли печален вид...»;
2) «Листопад»; 4) «Бабочка»

2. Кто написал стихотворение «В зимние сумерки нянины сказки ..»?

- 1) И.А. Бунин 3) А.Н. Плещеев
2) Е.А. Баратынский 4) Н.А. Некрасов

3. Узнай произведение по рифме.

Шёпот – ропот, лесов – лугов, голы – доли, зимы – холмы

1) «В синем небе плывут над полями...»

- 2) «Весенний дождь»
- 3) «Ещё земли печален вид...»
- 4) «Где сладкий шёпот..»

4. В каком стихотворении говорится о воздушной арке?

- 1) «Дети и птичка»
- 2) «Листопад»
- 3) «Бабочка»;
- 4) « Как неожиданно и ярко..»

5. Из какого стихотворения строки?

Завтра вы спать ещё будете, детки,
А уж мы все понесёмся на юг.
Нет там ни стужи теперь, ни дождей,
Ветер листы не срывает с ветвей...

- 1) «Школьник»; 3) «Листопад»;
- 2) «Бабочка»; 4) «Где сладкий шёпот..»

6. Подбери синоним к слову шумный.

- 1) грохочущий; 3) скромный
- 2) тихий; 4) неслышный

7. Стрелками соедини авторов с их произведениями.

- | | |
|--------------------|--|
| 1) Ф.И. Тютчев | 1) «Школьник» |
| 2) А.А.Фет | 2) «Где сладкий шёпот..» |
| 3) Е.А.Баратынский | 3) «Листопад» |
| 4) А.Н.Плещеев | 4) «Ещё земли печален вид...» |
| 5) И.С.Никитин | 5) «Бабочка» |
| 6) Н.А.Некрасов | 6) «В синем небе плывут над полями...» |
| 7) И.А.Бунин | 7) «Дети и птичка» |

8. Наделение предметов, явлений природы чувствами, настроением, способностями, характером человека называется - _____.

Тест № 3 Тема: «Поэтическая тетрадь № 1»

Вариант 2

1. Какое стихотворение написал А.А.Фет?

- 1) «Дети и птичка»; 3) «Где сладкий шёпот...»;
- 2) «Листопад»; 4) «Бабочка»

2. Кто написал стихотворение «Где сладкий шёпот..»?

- 1) И.А.Бунин 3) Ф.И.Тютчев
- 2) Е.А.Баратынский 4) А.А. Фет

3. Узнай произведение по рифме.

Полями –краями, туман –румян, ночью –межою.

- 1) «В синем небе плывут над полями...»
- 2) «Весенний дождь»
- 3) «Ещё земли печален вид...»
- 4) «Где сладкий шёпот..»

4. В каком из перечисленных стихотворений описываются зимние детские забавы?

- 1) «Школьник»
- 2) «Дети и птичка»
- 3) «Бабочка»;
- 4) «В зимние сумерки нянины сказки..»

5. Из какого стихотворения строки?

-Ну пошёл же, ради Бога!
Небо, ельник и песок –
Невесёлая дорога...
Эй! Садись ко мне, дружок!

- 1) «Весенний дождь»; 3) «Школьник»;
- 2) «Дети и птичка»; 4) «Бабочка»

6. Подбери антоним к слову торжествующий.

- 1) грустный; 3) счастливый
- 2) весёлый; 4) радостный

7. Стрелками соедини авторов с их произведениями.

- | | |
|---------------------|--|
| 1) Ф.И. Тютчев | 1) «Школьник» |
| 2) А.А. Фет | 2) «Где сладкий шёпот..» |
| 3) Е.А. Баратынский | 3) «Листопад» |
| 4) А.Н. Плещеев | 4) «Ещё земли печален вид...» |
| 5) И.С. Никитин | 5) «Бабочка» |
| 6) Н.А. Некрасов | 6) «В синем небе плывут над полями...» |
| 7) И.А. Бунин | 7) «Дети и птичка» |

8. Наделение предметов, явлений природы чувствами, настроением, способностями, характером человека называется - _____

Тест № 4 тема: «Литературные сказки»

Вариант 1.

1. Кто написал сказку «Серебряное копытце»?

- 1) П.П. Бажов 3) С.Т. Аксаков
- 2) В.М. Гаршин 4) В.Ф. Одоевский

2. Как звали главного героя сказки «Городок в табакерке»?

- 1) Саша; 3) Миша;
- 2) Петя; 4) Паша

3. Чем закончился Мишин сон?

- 1) Миша стал царём городка;
- 2) Миша спас колокольчиков;
- 3) механизм табакерки сломался;
- 4) Миша попрощался с жителями городка и ушёл из него;

4. Что могла делать роза?

- 1) блистать чудной и загадочной красотой;
- 2) любоваться красотой окружающего мира;
- 3) разливать вокруг себя тонкий и свежий запах;
5. Что было самым лучшим происшествием в жизни розы?

- 1) пение соловья;

- 2) спасение жабы;
- 3) прикосновение мальчика;
- 4) упавшая на цветок слезинка с щеки сестры;
6. Что означает выражение «покосные ложки»?
 - 1) деревянные ложки;
 - 2) широкие, пологие овраги, покрытые травой;
 - 3) широкие реки
 - 4) широкие поля;
7. Почему Кокवानя сначала не хотел брать девочку?
 - 1) думал, что девочка будет лениться;
 - 2) он не мог обучить девочку своему делу;
 - 3) боялся не найти с девочкой общего языка;
- 8 Узнай произведение по ключевым словам.
Торговые дела, купец, дочь, лесной зверь
 - 1) «Сказка о жабе о розе»
 - 2) «Аленький цветочек»
 - 3) «Городок в табакерке»
 - 4) «Серебряное копытце»
9. Каким должен был быть аленький цветочек для младшей дочери?
 - 1) сияющим всеми цветами радуги;
 - 2) горящими огнями золотыми, серебряными;
 - 3) умеющим разговаривать,
 - 4) самым красивым на свете;
10. Как хозяин дворца обращался с девушкой?
 - 1) исполнял все её желания;
 - 2) строго, но справедливо;
 - 3) учил её работать по дому;
11. Что произошло с девушкой, когда она увидела хозяина дома?
 - 1) обрадовалась; 2) убежала; 3) упала в обморок; 4) сохранила спокойствие;
12. Какие сказки ты прочитал в этом разделе?
 - 1) литературные;
 - 2) народные;
 - 3) литературные и народные

Тест № 4 Тема: «Литературные сказки»

Вариант 2.

1. Кто написал сказку «Аленький цветочек»?

1) С.Т.Аксаков	3) В.Ф.Одоевский
2) В.П.Бажов	4) .М.Гаршин
2. Узнай произведение по ключевым словам.
Цветники, кусты, мальчик, сестра, цветок, враг
 - 1) «Сказка о жабе о розе»
 - 2) «Аленький цветочек»
 - 3) «Городок в табакерке»
 - 4) «Серебряное копытце»
3. С кем познакомился мальчик в цветнике?

1) с белкой;	3) с ежом;
2) с зайцем;	4) с птичкой;
4. Какую историю, произошедшую третьего дня, вспомнил Миша (герой произведения «Город в табакерке»)?
 - 1) как папенька открывал крышку табакерки;
 - 2) как он хотел нарисовать маменьку и папеньку, но никак не удавалось это сделать;
 - 3) как мальчик-колокольчик над ним насмеялся;

- 4) как папенька поставил на стол табакерку;
5. Почему Миша позавидовал колокольчикам?
- 1) они жили в красивом городе;
 - 2) они целый день ничего не делали;
 - 3) у них было интересное занятие;
6. Как звали сиротку из сказки «Серебряное копытце»?
- 1) Настенька; 3) Машенька;
 - 2) Дарёнка; 4) Алёнушка;
7. Что Кокованя рассказал девочке о своих занятиях?
- 1) летом рыбу ловит, зимой охотится;
 - 2) летом золото добывает, зимой по лесам за козлом бегаёт;
 - 3) на заводе работает, охотится, огород разводит;
 - 4) из дерева разные вещи делает;
8. Как Кокованя ночевал зимой в лесу?
- 1) он разводил костёр, а потом на прогретом месте строил шалаш;
 - 2) у него был поставлен зимний балаган, с очагом, с окошечком;
 - 3) в лесу охотники построили избу для зимних ночёвок;
9. Почему просьба младшей дочери для купца была самой трудной?
- 1) купец знал, что цветочек находится в очень труднодоступном месте;
 - 2) купец знал, что цветочек очень строго охраняют;
 - 3) купец не знал, как определить, что найденный цветочек – самый красивый на свете;
 - 4) купец не знал, как довезти цветочек до дома;
10. Почему хозяин дворца показался девушке?
- 1) решил приучить её к себе;
 - 2) она его уговорила;
 - 3) решил её испугать;
11. Почему девушка захотела побывать дома?
- 1) она затосковала по дому;
 - 2) её приснилось, что батюшка заболел;
 - 3) она захотела отнести батюшке и сёстрам гостинцы;
12. Произведения какого автора ты не встретил в разделе «Литературные сказки»?
- 1) С.Т. Аксакова; 3) В.Ф. Одоевского
 - 2) В.М. Гаршина 4) Л.Н. Толстого;

Тест № 5 по теме «Делу время – потехе час»

В-1

1. Соедини стрелками:
- | | |
|------------------|-------------------------------|
| Е. Л. Шварц | «Главные реки» |
| В. Ю. Драгунский | «Никакой я горчицы не ел» |
| В. В. Голявкин | «Что любит Мишка» |
| | «Сказка о потерянном времени» |
2. Что потеряли дети, в сказке Е.Шварца?
- А) деньги
 - Б) время
 - В) дружбу
2. На сколько кругов нужно было детям повернуть стрелки часов, чтобы вернуть потерянное время?
- А) 12
 - Б) 65
 - В) 77
3. Узнайте произведение:
- «Грохочут грузовики – скорее, скорее надо сдать грузы в магазины, на заводы, на железную дорогу».

- а) В. Ю. Драгунский «Главные реки»;
- б) В. В. Голявкин «Никакой я горчицы не ел»;
- в) Е. Л. Шварц «Сказка о потерянном времени».

4. Музыка какого композитора играл учитель пения в рассказе «Что любит Мишка»?

- А) Шопен
- Б) Бах
- В) Шостакович

5. Почему мальчику из рассказа «Никакой горчицы я не ел» было скучно?

- А) обидели взрослые
- Б) от безделья
- В) не было денег на трамвай

6. Поэт, стихотворение которого не выучил Денис Кораблёв.

7.* Какое произведение тебе больше понравилось? _____
Почему?

Контрольная работа № 5 по теме «Делу время – потехе час» В-2

1. Соедини стрелками:

- | | |
|------------------|-------------------------------|
| Е. Л. Шварц | «Главные реки» |
| В. Ю. Драгунский | «Никакой я горчицы не ел» |
| В. В. Голявкин | «Что любит Мишка» |
| | «Сказка о потерянном времени» |

2. Узнайте произведение:

«Попробуй в классе запой – сразу выгонят»

- а) В. Ю. Драгунский «Главные реки»;
- б) В. В. Голявкин «Никакой я горчицы не ел»;
- в) Е. Л. Шварц «Сказка о потерянном времени».

3. Небольшое эпическое произведение, повествующее об одном или нескольких событиях в жизни человека.

- а) сказка;
- б) рассказ;
- в) стихотворение

4. Из какого произведения эти строки: И я теперь дал клятву, что буду учить уроки всегда.

- А) «Главные реки»
- Б) «Что любит Мишка»
- В) «Никакой горчицы я не ел»

5. Соедини стрелками:

- | | |
|-------------------|-------------------------------|
| В. В. Голявкин | |
| Е. Л. Шварц | «Главные реки» |
| В. Ю. Драгунский | «Никакой я горчицы не ел» |
| «Что любит Мишка» | «Сказка о потерянном времени» |

6. Она стояла у стены. Дворник запретил трогать её.

7.* Какое произведение тебе больше понравилось? Почему?

1. Как зовут Житкова?
1) Борис Степанович; 3) Борис Сергеевич;
2) Степан Борисович; 4) Сергей Борисович;
2. Какое произведение принадлежит М.М.Зощенко?
1) «Как я ловил человечков»
2) «Ёлка»
3) «Корзина с еловыми шишками»
4) «Главные реки»
3. Кто написал произведение «Корзина с еловыми шишками»?
1) Б.С.Житков; 3) К.Г.Паустовский;
2) М.М.Зощенко; 4) В.В.Голявкин;
4. Синонимами какого слова являются эти слова?
Висеть, бездельничать, ходить.
1) наслаждаться; 2) смотреть; 3) болтаться; 4) сидеть;
5. Укажи героя произведения «Как я ловил человечков»
1) Дагни; 2) дядя; 3) Лёля; 4) внук;
6. Найди олицетворения, которые принадлежат одному произведению.
1) эхо - как птица пересмешник;
2) рояль мог петь;
3) клавиши тосковали, смеялись;
4) пароходик важно стоял на полке
7. Узнай, о каких героях или предметах из прочитанных произведений идёт речь Запиши.
1) Эти брат и сестра испортили многим встречу Нового года.
-
- 2) Эта девочка вдохновила композитора на создание музыкального произведения.
-
8. Что девочка рассказала Эдварду Григу о своей кукле?
1) сто у неё порвалось платье;
2) что у неё оторвалась рука;
3) что у неё больше не закрываются глаза;
4) что у неё оторвалась коса;
9. Как мама решила наказать Миньку?
1) поставить его в угол;
2) оставить без угощения;
3) подарить его подарок другому мальчику;
4) запереть его в чулане;
10. Произведение какого писателя ты не встретил в разделе «Страна детства»?
1) Б.С.Житкова;
2) М.М.Зощенко;
3) Е.Л.Шварца;
4) К.Г.Паустовского

Вариант 2

1. Как зовут Паустовского?

- 1) Георгий Константинович; 3) Григорий Константинович;
2) Константин Георгиевич; 4) Константин Григорьевич;

2. Какое произведение принадлежит Б.С.Житков?

- 1) «Как я ловил человечков»
2) «Ёлка»
3) «Корзина с еловыми шишками»
4) «Главные реки»

3. Кто написал произведение «Ёлка»?

- 1) Б.С.Житков; 3) К.Г.Паустовский;
2) М.М.Зощенко; 4) В.В.Голявкин;

4. Синонимами какого слова являются эти слова?

Глядеть, взирать, таращиться, глазеть.

- 1) ходить; 2) смотреть; 3) болтаться; 4) гулять;

5. Что означает выражение вернуться живым духом?

- 1) вернуться живым; 3) вернуться рано;
2) вернуться рано; 4) вернуться быстро;

6. Выберите эпитеты, которые принадлежат одному произведению.

- 1) голые борта;
2) грибной воздух;
3) горные леса;
4) шелест листьев;

7. Узнай, о каких героях или предметах из прочитанных произведений идёт речь Запиши.

- 1) Мальчик положил кусок от него на парходик, около будочки.
-

- 2) Этот инструмент мог петь обо всём.
-

8. Где проводил осень композитор Эдвард Григ?

- 1) на берегу Женевского озера;
2) в лесах около Бергена;
3) на окраине Стокгольма;

9. За что Минька ударил маленького мальчика?

- 1) мальчик стал играть в новый парходик;
2) мальчик стал смеяться над Минькой;
3) мальчик толкнул Миньку;
4) мальчик стал есть угощение;

10. Произведение какого писателя ты не встретил в разделе «Страна детства»?

- 1) Б.С.Житкова;
2) М.М.Зощенко;
3) В.Ю.Драгунского;
4) К.Г.Паустовского

Тест № 7 по теме «Природы и мы»

Вариант 1

1. Какое произведение написал А.И.Куприн?

- 1) «Приёмьш» 3) «Барбос и Жулька»
2) «Кабан» 4) «Выскочка»

2. Кто написал произведение «Кабан»?

- 1) Е.И.Чарушин 3) Д.Н.Мамин-Сибиряк
2) М.М.Пришвин 4) А.И.Куприн

3. Какой рассказ можно назвать юмористическим?

- 1) «Кабан» 3) «Приёмьш»
2) «Барбос и Жулька» 4) «Выскочка»

4. Из какого произведения данные слова?

Доспехи, протока, сайма, муштровать.

- 1) «Приёмьш» 3) «Выскочка»
2) «Барбос и Жулька» 4) «Кабан»

5. Как называют крупного сибирского и среднеазиатского оленя с большими рогами?

- 1) марал 3) сайма
2) фестон 4) яр

6. Узнай героя по его описанию.

Всё равно как человек тоскует. Выйдет на берег, встанет на одну ногу и начнёт кричать. Да ведь так жалобно кричит...

- 1) серый журавль 3) лебедь
2) Жулька 4) собака Вьюшка

7. Запиши название произведения и укажи его автора.

1) В каком произведении сорока лишилась хвоста?

2) Он был приёмным членом семьи, но очень любимым.

8. Узнай героя по описанию. Запиши название произведения и автора.

1) Он серого цвета. Баловства не любит. Чуть где-нибудь непорядок - суета или драка, - он не торопясь пришагает и ткнёт кого надо клювом. Начальник-птица!

2) Она была маленькая, тонконогая, с гладкой чёрной шерстью и жёлтыми подпалинами над бровями и на груди.

9. Стрелками соедини авторов с их произведениями.

- | | |
|------------------------|----------------------|
| 1) Д.Н.Мамин - Сибиряк | а) «Выскочка» |
| 2) А.И.Куприн | б) «Кабан» |
| 3) Е.И.Чарушин | в) «Приёмьш» |
| 4) М.М.Пришвин | г) «Барбос и Жулька» |

Тест № 7 по теме «Природы и мы»

Вариант 2

1. Какое произведение написал Д.Н.Мамин - Сибиряк?

- 1) «Кабан» 3) «Барбос и Жулька»
2) «Приёмыш» 4) «Высочка»

2. Кто написал произведение «Высочка»?

- 1) М.М.Пришвин 3) Д.Н.Мамин-Сибиряк
2) Е.И.Чарушин 4) А.И.Куприн

3. Герой какого произведения вынужден был отпустить птицу на волю?

- 1) «Кабан» 3) «Приёмыш»
2) «Барбос и Жулька» 4) «Высочка»

4. Из какого произведения данные слова?

Приземистый, сталактит, флирт, фестон, подпалина, лицемерный, лавры, карьер.

- 1) «Приёмыш» 3) «Высочка»
2) «Барбос и Жулька» 4) «Кабан»

5. Как называют крупного сибирского и среднеазиатского оленя с большими рогами?

- 1) марал 3) сайма
2) фестон 4) яр

6. Узнай героя по его описанию.

Весёлая она была, всем нравилась: ушки как рожки, хвостик колечком, зубки беленькие, как чеснок.

- 1) Жулька 3) лебедь
2) серый журавль 4) собака Вьюшка

7. Запиши название произведения и укажи его автора.

- 1) Они были разными, но дружба их - крепкой.
-

- 2) Опасность надвигалась гуськом, передний был в пяти шагах от героя.
-

8. Узнай героя по описанию. Запиши название произведения и автора.

- 1) Всё равно как человек тоскует. Выйдет на берег, встает на одну ногу и начнёт кричать. Да ведь так жалобно кричит...
-

- 2) Днём он при народе стоит на голове за конфетку.
-

9. Стрелками соедини авторов с их произведениями.

- | | |
|------------------------|----------------------|
| 1) Д.Н.Мамин - Сибиряк | а) «Высочка» |
| 2) А.И.Куприн | б) «Кабан» |
| 3) Е.И.Чарушин | в) «Приёмыш» |
| 4) М.М.Пришвин | г) «Барбос и Жулька» |

Тест №8 Тема: «Страна Фантазия»

Вариант 1.

1. Кто написал «Приключения Электроника»?

- 1) Е.С.Велтистов; 3) Г.Х.Андерсен;
2) Кир Булычёв; 4) Г.Мартынов;

2. Определи жанр произведения «Путешествие Алисы».
 - 1) сказка; 2) рассказ; 3) сказочная повесть; 4) фантастическая повесть;
3. Найди значение слова контрабас.
 - 1) струнный смычковый музыкальный инструмент;
 - 2) наука об общих закономерностях процессах управления и передачи информации;
 - 3) человек, который занимается контрабандой;
 - 4) договор, соглашение;
4. Найди причину нападения кустиков.
 - 1) они были агрессивны; 3) они питались людьми;
 - 2) их забыли полить; 4) надвигалась песчаная буря;
5. В данный отрывок вставь пропущенные слова.
 В следующее мгновение профессор был Он увидел, как мелькает между деревьями
 - 1) у двери, синяя кофточка; 3) у экрана, зелёная курточка;
 - 2) у окна, синяя курточка; 4) у ворот, зелёная кофточка;
6. Механика в произведении «Путешествие Алисы» звали:
 - 1) Красный; 2) Зелёный; 3) Синий; 4) Серый;
7. Как назывался космический корабль?
 - 1) «Геракл»; 2) «Циклоп»; 3) «Пегас»; 4) «Кентавр»;
8. Что сделал папа Алисы?
 - 1) пытался отбиться от кустов шваброй;
 - 2) пытался убежать от кустов;
 - 3) пытался отбиться от кустов руками и ногами;
 - 4) пытался отбиться от кустов кинокамерой;
9. Для чего прибыл профессор Громов?
 - 1) для участия в испытаниях новейших роботов;
 - 2) для участия в научном эксперименте;
 - 3) для участия в космическом путешествии;
 - 4) для участия в конгрессе кибернетиков;
10. Чем являлось воздушное такси?
 - 1) маленьким самолётом;
 - 2) маленькой летающей тарелкой;
 - 3) маленьким вертолётom;
11. Зачем профессор Громов воткнул вилку в розетку?
 - 1) чтобы было больше света;
 - 2) чтобы робот подкрепился электрическим током;
 - 3) чтобы включить несколько привезённых с собой приборов;
12. К какому жанру относятся прочитанные тобой в данном разделе произведения?
 - 1) детективная литература;
 - 2) приключенческая литература;
 - 3) фантастическая литература;
 - 4) сказки;

Тест №8 Тема: «Страна Фантазия»

Вариант 2.

1. Кто написал «Путешествие Алисы»?
 - 1) Е.С.Велтистов; 3) Г.Х.Андерсен;
 - 2) Кир Булычёв; 4) Г.Мартынов;
2. Определи жанр произведения «Приключения Электроника».
 - 1) сказка; 2) рассказ; 3) сказочная повесть; 4) фантастическая повесть;
3. Найди лишнего героя.
 - 1) профессор; 3) Громов;
 - 2) Алиса; 4) Электроник;
4. В данный отрывок вставь пропущенные слова.

Сбегая по ..., профессор заметил удивлённое лицо директора и ... помахал ему рукой. Сейчас было не до объяснений.

- 1) дорожке, дружески;
 - 2) лестнице, успокаивающе;
 - 3) лестнице, доброжелательно;
 - 4) дорожке, успокаивающе;
5. Откуда прибыл профессор Громов?
- 1) с Луны;
 - 2) с околоземной орбиты;
 - 3) из сибирского научного городка;
 - 4) из Антарктиды;
6. Где остановился профессор Громов?
- 1) в санатории «Сосны»;
 - 2) в гостинице «Дубки»;
 - 3) в отеле «Под пальмами»
7. Кто находился в чемодане?
- 1) кибернетический мальчик;
 - 2) кибернетическая девочка;
 - 3) робот с несколькими руками и четырьмя глазами;
 - 4) кибернетический пёс;
8. В поисках чего космонавт в произведении «Путешествие Алисы» облетел пустыню?
- 1) воды;
 - 2) животных;
 - 3) растений;
 - 4) инопланетян;
 - 5) людей;
9. Какие листья были у кустов?
- 1) длинные, серебристые с изнанки;
 - 2) широкие, короткие, золотистые с изнанки;
 - 3) почти круглые, большие, серые с изнанки;
10. Как папа Алисы объяснил странное поведение кустов?
- 1) так они борются за существование в условиях недостатка влаги;
 - 2) так они охотятся;
 - 3) так они развлекаются;
 - 4) так они расселяются по всей планете;
11. Чем Алиса напоила самый маленький кустик?
- 1) чаем;
 - 2) молоком;
 - 3) компотом;
 - 4) сиропом;
12. К какому жанру относятся прочитанные тобой в данном разделе произведения?
- 1) детективная литература;
 - 2) приключенческая литература;
 - 3) фантастическая литература;
 - 4) сказки;

Математика

1 класс

Контрольная работа

1 вариант

1. Реши задачу.

Купили 16 кг картофеля. На приготовление обедов израсходовали 6 кг. Сколько килограммов картофеля осталось?

2. Выполни действия:

$2 + 5 + 3$

$4 + 5 - 9$

$15 - 5 + 7$

$7 + 6 - 1$

$9 - 6 + 4$

$4 + 6 + 6$

$19 - 1 - 10$

$15 - 8 - 5$

3. Сравни (поставь знаки $>$, $<$, $=$)

$18 \text{ см} * 1 \text{ дм } 3 \text{ см}$

$1 \text{ дм } 2 \text{ см} * 20 \text{ см}$

$10 \text{ см} * 1 \text{ дм}$

$2 \text{ дм} * 1 \text{ дм } 9 \text{ см}$

4. Начерти один отрезок длиной 11 см, а другой – на 5 см короче.

5*. На столе лежало 6 ложек. Настя убрала столько ложек, сколько ей осталось еще убрать. Сколько ложек убрала Настя?

2 вариант

1. Реши задачу.

Лена знает 13 песен, а Валя – на 5 песен больше. Сколько песен знает Валя?

2. Выполни действия:

$2 + 4 + 4$

$5 - 4 - 1$

$16 - 6 + 4$

$6 + 7 - 1$

$10 - 7 + 4$

$7 + 3 + 7$

$17 - 1 - 10$

$17 - 8 - 5$

3. Сравни (поставь знаки $>$, $<$, $=$)

$15 \text{ см} * 1 \text{ дм } 2 \text{ см}$

$1 \text{ дм } 4 \text{ см} * 30 \text{ см}$

$10 \text{ см} * 1 \text{ дм}$

$2 \text{ дм} * 1 \text{ дм } 7 \text{ см}$

4. Начерти один отрезок длиной 10 см, а другой – на 3 см длиннее.

5*. На столе лежало 8 ложек. Таня убрала столько ложек, сколько ей осталось еще убрать. Сколько ложек убрала Таня?

2 класс

Входная контрольная работа № 1.

Вариант 1.

1. Запиши число, в котором

$2 \text{ дес. } 3 \text{ ед.} =$

$4 \text{ дес. } 5 \text{ ед.} =$

$1 \text{ дес. } 2 \text{ ед.} =$

$6 \text{ дес.} =$

2. Реши задачу:

Сшили 5 платьев и 4 блузки. Сколько всего сшили вещей?

3. Реши задачу: В вазе было 10 яблок. Съели 8 яблок. Сколько яблок осталось?

4. Вычисли:

$5 + 2 =$

$7 - 2 =$

$5 + 8 =$

$11 - 3 =$

$4 + 3 =$

$9 + 1 =$

$8 + 3 =$

$15 - 7 =$

5. Сравни, вставь вместо звёздочек знаки « $<$ », « $>$ », или « $=$ ».

$8 * 9$

$6 - 4 * 8$

$5 * 10$

$9 + 1 * 10$

6. Начерти отрезок длиной 5 см 3 мм

7. Придумай и запиши два числа, при сложении которых в результате получится 10.

Входная контрольная работа № 1.

Вариант 2.

1. Запиши число, в котором

$$5 \text{ дес. } 3 \text{ ед.} = \qquad \qquad \qquad 6 \text{ дес. } 5 \text{ ед.} =$$

$$1 \text{ дес. } 8 \text{ ед.} = \qquad \qquad \qquad 9 \text{ дес.} =$$

2. Реши задачу:

Из сада принесли 7 стаканов малины и 3 стакана смородины. Сколько стаканов ягод принесли из сада?

3. Реши задачу: В вазе было 10 яблок. Съели 3 яблока. Сколько яблок осталось?

4. Вычисли:

$$6 + 1 = \qquad 7 + 2 = \qquad 7 + 5 = \qquad 16 - 8 =$$

$$9 + 0 = \qquad 6 + 3 = \qquad 9 + 3 = \qquad 14 - 6 =$$

5. Сравни, вставь вместо звёздочек знаки «□», «□», или «=».

$$7 * 5 \qquad \qquad 8 - 4 * 3$$

$$4 * 9 \qquad \qquad 5 * 10 - 5$$

6. Начерти отрезок длиной 3 см 4 мм

7. Придумай и запиши два числа, при сложении которых в результате получится 9.

Контрольная работа № 2

Вариант 1.

1. Реши задачу:

На стоянке такси стояло 12 автомашин. После того, как несколько машин уехало, осталось 5 автомашин. Сколько автомашин уехало?

Составь и реши задачи, обратные данной.

2. Найди значения выражений:

$$6 + 7 - 9 = \qquad \qquad 15 - (3 + 5) =$$

$$10 + 3 - 4 = \qquad \qquad 8 + (12 - 5) =$$

$$18 - 10 + 5 = \qquad \qquad 9 + (13 - 7) =$$

3. Сравни, вставь вместо звёздочек знаки «□», «□», или «=».

$$4 \text{ см } 2 \text{ мм} \dots 24 \text{ мм} \qquad \qquad 1 \text{ м} \dots 100 \text{ см}$$

$$7 + 4 \dots 19 \qquad \qquad 59 \text{ мин} \dots 1 \text{ ч}$$

4. Начерти ломаную из трёх звеньев, зная, что длина ломаной 10 см.

5. Из чисел: 48, 1, 14, 4, 40, 81, 8, 18, 84, 44, 80, 88 - выпиши все двузначные числа в порядке возрастания.

Контрольная работа № 2

Вариант 2.

1. Реши задачу:

Рыболовы поймали несколько окуней. Из 9 окуней они сварили уху, и у них осталось ещё 7 окуней. Сколько всего окуней поймали рыболовы? Составь и реши задачи, обратные данной.

2. Найди значения выражений:

$$5 + 8 - 9 = \qquad \qquad 14 - (2 + 5) =$$

$$10 + 5 - 6 = \qquad \qquad 4 + (16 - 8) =$$

$$19 - 10 + 7 = \qquad \qquad 9 + (18 - 10) =$$

3. Сравни, вставь вместо звёздочек знаки «□», «□», или «=».

$$3 \text{ дм } 2 \text{ см} * 23 \text{ см} \qquad \qquad 1 \text{ см} * 10 \text{ мм}$$

$$8 + 5 * 14 \qquad \qquad 1 \text{ ч.} * 30 \text{ мин}$$

4. Начерти ломаную из трёх звеньев, зная, что длина ломаной 8 см.

5. Из чисел: 62, 12, 6, 66, 20, 26, 2, 21, 16, 22, 60, 6
порядке возрастания.

выпиши все двузначные числа в

Контрольная работа № 3. за 1 четверть

Вариант 1.

1. Реши задачу:

Дедушке 64 года, а бабушке 60. на сколько лет дедушка старше бабушки?

2. Реши примеры:

$$69 + 1 = \quad 5 + 30 = \quad 56 - 50 =$$

$$40 - 1 = \quad 89 - 9 = \quad 60 - 20 =$$

3. Сравни, вставь вместо звёздочек знаки «□», «□», или «=».

$$8 \text{ м} * 7 \text{ дм} \quad 1 \text{ м} * 98 \text{ см}$$

$$25 \text{ мм} * 4 \text{ см} \quad 53 \text{ мм} * 5 \text{ см}$$

4. Из чисел 30, 5, 13, 55, 3, 35, 15, 50, 53, 33, 51

выпиши в одну строку все двузначные числа, начиная с наименьшего.

5*. Заполни пропуски цифрами так, чтобы записи были верными:

$$*7 \square *7 \quad *9 \square 8 * \quad 3* \square *0$$

Контрольная работа № 3 за 1 четверть

Вариант 2.

1. Реши задачу:

Папе 32 года, а мама на 2 года моложе. Сколько лет маме?

2. Реши примеры:

$$6 + 40 = \quad 49 + 1 = \quad 34 - 4 =$$

$$78 - 70 = \quad 90 - 1 = \quad 60 - 40 =$$

3. Сравни, вставь вместо звёздочек знаки «□», «□», или «=».

$$6 \text{ м} * 9 \text{ дм} \quad 1 \text{ м} * 92 \text{ см}$$

$$13 \text{ мм} * 2 \text{ см} \quad 68 \text{ мм} * 6 \text{ см}$$

4. Из чисел 79, 17, 7, 91, 70, 9, 97, 99, 19, 71, 77

выпиши в одну строку все двузначные числа, начиная с наименьшего.

5*. Заполни пропуски цифрами так, чтобы записи были верными:

$$*5 \square *5 \quad *2 \square 3 \quad 6* \square *0$$

Контрольная работа № 4.

Вариант 1

1. Реши задачу.

Маша использовала для поделок 7 шишек, а желудей – на 5 больше. Сколько шишек и желудей использовала Маша?

2. Найди значения выражений:

$$50 - 21 = \quad 60 - 20 = \quad 32 + 8 =$$

$$45 - 20 = \quad 29 - 2 = \quad 79 - (30 + 10) =$$

$$47 + 2 = \quad 87 + 3 = \quad 54 + (13 - 7) =$$

3. Сравни:

$$10 \text{ см} \dots 1 \text{ м} \quad 56 \text{ см} \dots 6 \text{ дм} 5 \text{ см}$$

4. Вставь вместо звёздочек знаки «+» или «-», чтобы записи были верными:

$$36 * 4 * 8 = 32 \quad 23 * 40 * 7 = 70$$

5*. Вставь в «окошки» числа так, чтобы

1) равенство сохранилось;

2) знак равенства изменился на знак «□».

$$52 + \dots = 52 + \dots$$

Сделай две записи.

Контрольная работа № 4.

Вариант 2

1. Реши задачу.

Лена очистила 13 картофелин, а её сестра на 6 картофелин меньше. Сколько картофелин очистили обе девочки?

2. Найди значения выражений:

$$\begin{array}{lll} 60 - 23 = & 70 - 30 = & 46 + 4 = \\ 63 - 20 = & 40 - 9 = & 63 - (15 + 8) = \\ 56 + 3 = & 95 + 5 = & 48 + (10 - 20) = \end{array}$$

3. Сравни:

$$10 \text{ дм} \dots 1 \text{ м} \qquad 89 \text{ см} \dots 9 \text{ дм } 8 \text{ см}$$

4. Вставь вместо звёздочек знаки «+» или «-», чтобы записи были верными:

$$23 * 7 * 5 = 25 \qquad 18 * 50 * 8 = 60$$

5*. Вставь в «окошки» числа так, чтобы

3) равенство сохранилось;

4) знак равенства изменился на знак «□».

$$41 + \dots = 41 + \dots$$

Сделай две записи.

Контрольная работа №5 (за 2 четверть)

Вариант 1.

1. Реши задачу.

В ёлочной гирлянде 7 красных лампочек, синих – на 6 больше, чем красных, а жёлтых столько, сколько красных и синих вместе. Сколько в гирлянде жёлтых лампочек?

2. Найди значения выражений:

$$\begin{array}{lll} 75 + 20 = & 90 - 3 = & 45 - 5 + 7 = \\ 80 + 11 = & 60 - 20 = & 83 - (40 + 30) = \end{array}$$

3. Реши уравнение: $5 + x = 12$

4. Найди периметр данной фигуры.

5. Вставь в «окошки» числа так, чтобы записи были верными.

$$6 \text{ дм } 3 \text{ см} = \square \text{ см} \qquad 50 \text{ мм} = \square \text{ см}$$

6*. Вместе звёздочек вставь знаки «+» или «-», а в «окошки» запиши числа так, чтобы записи были верными:

$$\square * 8 \square 13 - 8 \qquad 25 + 5 = 37 * \square$$

Контрольная работа №5 за 2 четверть

Вариант 2.

1. Реши задачу.

На новогоднюю ёлку повесили 11 шаров, сосулек – на 4 меньше, чем шаров, а шишек столько, сколько шаров и сосулек вместе. Сколько шишек повесили на ёлку?

2. Найди значения выражений:

$$\begin{array}{lll} 54 + 30 = & 80 - 4 = & 34 - 4 + 6 = \\ 70 + 12 = & 40 - 10 = & 95 - (60 + 20) = \end{array}$$

3. Реши уравнение: $x + 7 = 16$

4. Найди периметр данной фигуры.

5. Вставь в «окошки» числа так, чтобы записи были верными.

$$5 \text{ м } 8 \text{ дм} = \square \text{ дм} \qquad 60 \text{ мм} = \square \text{ см}$$

6*. Вместе звездочек вставь знаки « + » или « - », а в «окошки» запиши числа так, чтобы записи были верными:

$$68 * \square = 57 + 3 \quad 11 - 7 \square \square * 7$$

Контрольная работа № 6

Вариант 1.

1. Реши задачу:

К праздника купили 17 кг груш, а яблок – на 7 кг больше. Сколько всего килограммов фруктов купили к празднику?

2. Вычисли столбиком:

$$53 + 37 = \quad 86 - 35 =$$

$$36 + 23 = \quad 80 - 56 =$$

$$65 + 17 = \quad 88 - 81 =$$

3. Реши уравнения:

$$64 - x = 41 \quad 30 + x = 67$$

4. Начерти один отрезок длиной 1 дм, а другой на 3 см короче.

5*. Сумма трёх чисел равна 16. Сумма первого и третьего 11, сумма третьего и второго 8. Найдите эти числа.

Контрольная работа № 6

Вариант 2.

1. Реши задачу:

Школьники посадили 14 кустов, а деревьев на 6 меньше. Сколько всего саженцев посадили школьники?

2. Вычисли столбиком:

$$26 + 47 = \quad 87 - 25 =$$

$$44 + 36 = \quad 70 - 27 =$$

$$69 + 17 = \quad 44 - 71 =$$

3. Реши уравнения:

$$x + 40 = 62 \quad x + 17 = 33$$

4. Начерти один отрезок длиной 1 дм, а другой на 1 см длиннее.

5*. Сумма трёх чисел равна 11. Сумма первого и второго 6, а сумма второго и третьего 9. Найди эти числа.

Контрольная работа № 7 за 3 четверть

Вариант 1.

1. Выполните вычисления столбиком.

$$95-43 \quad 47+23 \quad 19+67$$

$$62+25 \quad 100-38 \quad 83-64$$

2. Решите задачу.

В корзине 65 красных шаров, синих на 40 шаров меньше, а зеленых столько, сколько красных и синих вместе. Сколько зеленых шаров в корзине?

3. Найдите значения выражений.

$$35+(14-8) \quad (70-48)+9$$

$$80-(16+6) \quad (60+17)-8$$

4. Решите уравнения.

$$X+38=64 \quad y-27=60 \quad 35-x=18$$

5. Начертите прямоугольник со сторонами 6 см и 3 см. Найдите периметр этого прямоугольника

Контрольная работа № 7 за 3 четверть

Вариант 2.

1. Выполните вычисления столбиком.

$$75-43 \quad 56+24 \quad 29+67$$

$$42+35 \quad 100-78 \quad 63-24$$

2. Решите задачу.

У Васи 80 марок, у Оли на 55 марок меньше, а у Вовы столько марок, сколько у Васи и Оли вместе. Сколько марок у Вовы?

3. Найдите значения выражений.

$$46+(14-7) \quad (50-38)+9$$

$$60-(15+6) \quad (80+15)-8$$

4. Решите уравнения.

$$x+48=75 \quad y-74=20 \quad 85-x=18$$

5. Начертите прямоугольник со сторонами 5 см и 2 см. Найдите периметр этого прямоугольника

Контрольная работа №8

Вариант 1

1. Реши задачу:

На одной полке 65 книг, а на второй на 40 книг меньше, а на третьей столько книг, сколько на первой и второй вместе. Сколько книг на третьей полке?

2. Выполни вычисления:

$$72 - 54 = \quad 69 - 4 = \quad 60 - 4 =$$

$$37 + 59 = \quad 46 - 4 = \quad 96 - (34 + 21) =$$

$$90 - 84 = \quad 32 + 45 = \quad 34 + (28 - 15) =$$

3. Сравни и поставь знак $<$, $>$, или $=$

$$65 - 30 \dots 80 - (40 + 12)$$

$$11 + 10 + 19 \dots 10 + 11 + 12$$

4. Начерти такой отрезок, чтобы его длина была больше 6 см, но меньше 9 см.

5. Вставь пропущенные числа:

$$24 + (* - 86) = 24 \quad (* - 6) + 6 = 90$$

$$* + (8 - 8) = 9 \quad 30 + 44 - * + 30 = 60$$

3 класс

№ п/п	Форма контроля	Тема контрольной работы	Четверть
1	Контрольная работа №1	Входная контрольная работа по математике	I
2	Контрольная работа №2	«Числа от 0 до 100. Сложение и вычитание. Числовые выражения».	I
3	Контрольная работа №3	Итоговая за I четверть	I
4	Контрольная работа №4	«Табличное умножение и деление»	II
5	Контрольная работа №5	Итоговая за I полугодие	II
6	Контрольная работа №6	«Решение уравнений»	III
7	Контрольная работа №7	«Деление с остатком»	III
8	Контрольная работа №8	«Внетабличные случаи умножения и деления».	III
9	Контрольная работа №9	«Сложение и вычитание в пределах 1000»	III
10	Контрольная работа №10	Итоговая за III четверть	III
11	Контрольная работа №11	«Письменная нумерация в пределах 1000»	IV
12	Контрольная работа №12	«Письменные приемы вычислений»	IV
13	Контрольная работа №13	Итоговая контрольная работа за курс 3 класса	IV

Входная контрольная работа №1 по математике.

Цель: установление фактического уровня теоретических знаний обучающихся по математике обязательного компонента учебного плана, их практических умений и навыков; установление соответствия уровня ЗУН обучающихся требованиям Федерального государственного образовательного стандарта общего образования.

Задачи: проверить уровень остаточных знаний учащихся основных тем курса математики 2 класса:

1. умение решать составные задачи
2. вычислительные умения сложения и вычитания в пределах 100
3. вычислительные умения табличных случаев умножения и деления
4. умение сравнивать величины
5. умение решать простые уравнения
6. умение чертить ломаную

Контрольная работа по вариантам, включает 5 заданий. Оценивается в соответствии указанных в рабочей программе норм учёта знаний, умений, навыков обучения.

Входная контрольная работа по математике

Вариант 1

1. Реши задачу.

В ателье привезли 42 м шерстяной ткани. Из 16 м сшили платья, а из 18 м сшили костюмы. Сколько метров ткани осталось в ателье?

2. Реши примеры:

$$\begin{array}{ll} 7 * 2 & 32 + 28 - 20 \\ 27 : 3 & 16 + 36 + 18 \\ 16 : 2 & 90 - 24 + 14 \\ 3 * 3 & 63 + 27 - 56 \end{array}$$

3. Реши уравнения:

$$62 - x = 41 \qquad 39 + a = 80$$

4. Сравни:

1 см 3 мм ... 12 мм

25 см ... 3 дм

3 см 6мм ... 4 см

84 мм ... 8 см 5 мм

5. Начертите ломаную из трёх звеньев длиной 6 см, 4 см и 2 см. Найди её длину.

Вариант 2

1. **Реши задачу:**

В магазин привезли 14 кг огурцов и 28 кг помидоров. За день продали 24 кг овощей. Сколько килограммов овощей осталось в магазине?

2. **Реши примеры:**

8×2

$42 + 18 - 40$

$24 : 3$

$18 + 26 + 16$

$14 : 2$

$80 - 34 + 16$

3×5

$53 + 37 - 66$

3. **Реши уравнения:**

$a + 18 = 85$

$63 - x = 18$

4. **Сравни:**

2 см 5 мм ... 4 см

14 см ... 1 дм

1 см 8мм ... 13 мм

24 мм ... 4 см

5. Начертите ломаную из трёх звеньев длиной 5 см, 3 см и 2 см. Найди её длину.

Контрольная работа №2

по теме «Числа от 0 до 100. Сложение и вычитание. Числовые выражения».

Цель: установление фактического уровня теоретических знаний обучающихся по математике обязательного компонента учебного плана, их практических умений и навыков; установление соответствия уровня ЗУН обучающихся требованиям Федерального государственного образовательного стандарта общего образования.

Задачи: проверить уровень знаний и умений учащихся

1. решать задачи

2. решать составные примеры

3. складывать и вычитать двузначные числа столбиком

4. сравнивать числа

5. чертить отрезки заданной величины

Контрольная работа по вариантам, включает 5 заданий. Оценивается в соответствии указанных в рабочей программе норм учёта знаний, умений, навыков обучения.

Вариант 1.

1. **Запишите выражения столбиком и выполните действия:**

$38 + 21$

$47 - 15$

$74 + 16$

$63 - 28$

2. **Решите задачу:** В шахматной секции 46 мальчиков, а девочек на 19 меньше. Сколько всего ребят в шахматной секции?

3. **Решите задачу:** За 3 одинаковые ручки заплатили 18 р. Сколько стоит одна такая ручка?

4. **Сравните (>, <, =):** $28 + (47 + 12)$ и 70 $(34 + 19) + 26$ и 80

5. **Начертите отрезок PO** длиной 4 см. Увеличьте его длину в 3 раза. Какой длины получился этот отрезок? Выразите ответ в дециметрах и сантиметрах.

Вариант 2

1. **Запишите выражения столбиком и выполните действия.**

$54 + 32$

$88 - 13$

$17 + 69$

$75 - 26$

2. Решите задачу: В парке растёт 38 берёз, а лип на 5 больше. Сколько всего берёз и лип растёт в парке?

3. Решите задачу: Цена конверта 4 р. Сколько таких конвертов можно купить на 12 р.?

4. Сравните ($>$, $<$, $=$): $(14 + 27) + 36$ и 70 $18 + (47 + 22)$ и 80

5. Начерти отрезок CB длиной 3 см. Увеличь его длину в 5 раз. Какой длины получился этот отрезок? Вырази ответ в дециметрах и сантиметрах.

Контрольная работа №3 за 1 четверть

Цель: установление фактического уровня теоретических знаний обучающихся по математике обязательного компонента учебного плана, их практических умений и навыков на конец I четверти; установление соответствия уровня ЗУН обучающихся требованиям Федерального государственного образовательного стандарта общего образования.

Задачи: проверить уровень знаний и умений учащихся

1. решать задачи
2. решать составные примеры
3. складывать и вычитать двузначные числа столбиком, выполнять проверку
4. переводить единицы длины
5. решать выражение разными способами

Контрольная работа по вариантам, включает 6 заданий. Оценивается в соответствии указанных в рабочей программе норм учёта знаний, умений, навыков обучения.

Вариант 1.

1. Запиши примеры столбиком, выполни вычисления и сделай проверку.

$$56+24 \qquad 63-19$$

2. Решите задачу: Карандаш стоит 3 рубля. Сколько стоят 9 таких карандашей?

3. Заполни пропуски такими числами, чтобы получились верные записи.

$$62 \text{ см} = \dots \text{ дм} \dots \text{ см} \qquad 1 \text{ м} \dots \text{ дм} = 15 \text{ дм} \qquad 7 \text{ дм} = \dots \text{ см}$$

4. Реши

$$(17-8) \cdot 2 =$$

$$(21-6) : 3 =$$

$$8 \cdot 3 - 5 =$$

$$94-50 - 12 =$$

примеры:

$$(82-66) : 4 =$$

$$49+26 - 50 =$$

5. Реши

задачу: Девочка прочитала в первый день 16 страниц, а во второй – 14. После этого ей осталось прочитать 18 страниц. Сколько всего страниц в этой книге?

6. Реши разными способами:

$$56 - (27+9)$$

Вариант 2.

1. Запиши примеры столбиком, выполни вычисления и сделай проверку.

$$27+45 \qquad 81-56$$

2. Решите задачу: В пакете 7 кг картофеля. Сколько килограммов картофеля в 3 таких пакетах?

3. Заполни пропуски такими числами, чтобы получились верные записи.

$$\dots \text{ дм} = 5 \text{ м} \qquad 32 \text{ см} = \dots \text{ дм} 2 \text{ см} \qquad \dots \text{ см} = 6 \text{ дм} 9 \text{ см}$$

4. Решите

$$(24-6) : 2 =$$

$$(14-8) \cdot 3 =$$

$$3 \cdot 5 - 12 =$$

$$93-40 - 11 =$$

примеры:

$$(87-72) : 3 =$$

$$26+18 - 30 =$$

5. Решите

задачу:

В первый день школьники окопали 18 деревьев, во второй – 12 деревьев. После этого им осталось окопать 14 деревьев. Сколько деревьев было нужно окопать школьникам?

6. Реши разными способами:

$$56 - (27 + 9)$$

Контрольная работа №4

по теме «Табличное умножение и деление»

Цель: установление фактического уровня теоретических знаний обучающихся по математике обязательного компонента учебного плана, их практических умений и навыков; установление соответствия уровня ЗУН обучающихся требованиям Федерального государственного образовательного стандарта общего образования.

Задачи: проверить уровень знаний и умений

1. решать задачи
2. решать примеры на умножение и деление
3. решать выражения в несколько действий
4. решать уравнения
5. находить периметр квадрата

Контрольная работа по вариантам, включает 5 заданий. Оценивается в соответствии указанных в рабочей программе норм учёта знаний, умений, навыков обучения.

Вариант 1

1. Реши задачу.

В детском саду 6 дней расходовали по 9 кг овощей в день и 4 дня по 8 кг в день. Сколько килограммов овощей израсходовали всего за все эти дни?

2. Вычисли.

$5 * 9$	$36 : 4$	$8 * 4 - 18 : 6$
$9 * 3$	$28 : 7$	$32 : 4 + 3 * 4$
$4 * 9$	$21 : 3$	$24 : 3 - 2 * 4$

3. Реши уравнения. Сделай проверку.

$23 + x = 31$	$k - 17 = 33$
---------------	---------------

4. Найди периметр квадрата, длина стороны которого 6 см.

5*. В большой клетке попугаев в 2 раза больше, чем в маленькой, а в маленькой на 5 попугаев меньше, чем в большой. Сколько попугаев в большой клетке?

Вариант 2

1. Реши задачу.

В хранилище стояли ящики с луком: 6 ящиков по 8 кг в каждом и 4 ящика по 9 кг в каждом. Сколько килограммов лука всего было в хранилище?

2. Вычисли.

$7 * 8$	$49 : 7$	$6 * 5 - 12$
$6 * 7$	$63 : 9$	$52 - 3 * 9$
$7 * 5$	$42 : 6$	$8 * 4 - 15$

3. Реши уравнения. Сделай проверку.

$37 + x = 70$	$k - 48 = 7$
---------------	--------------

4. Найди периметр квадрата, длина стороны которого 4 см.

5*. Футбольная команда провела 3 матча, забив в ворота соперника 3 мяча и пропустив в свои ворота 1 мяч. Первый матч команда выиграла, второй свела вничью, а третий проиграла. С каким счётом мог закончиться каждый матч?

Контрольная работа №5

за

первое полугодие

Цель: установление фактического уровня теоретических знаний обучающихся по математике обязательного компонента учебного плана, их практических умений и навыков за I полугодие;

установление соответствия уровня ЗУН обучающихся требованиям Федерального государственного образовательного стандарта общего образования.

Задачи: проверить уровень знаний и умений

1. решать задачи
2. вычислительные умения табличных случаев умножения и деления
3. решать выражения в несколько действий
4. вычислительные умения сложения и вычитания
5. чертить отрезки заданной длины

Вариант 1

1. Вычисли.

$$7 \cdot 8 \qquad 63 : 9 \qquad 42 : 6 \qquad 36 : 4$$

2. Найди значения выражений.

$$35 - 40 : 8 \qquad 9 + 81 : 9$$
$$76 - (26 + 14) \qquad 28 - (18 + 9) : 3$$

3. Вычисли.

$$49 + 38 \qquad 92 - 57$$

4. Реши задачу.

Для украшения ёлки приготовили 4 коробки с ёлочными игрушками, по 6 игрушек в каждой коробке. Из них на ёлку повесили 20 игрушек. Сколько игрушек осталось в коробках?

- 5.** Начерти два отрезка: длина первого 5 см, а длина второго в 2 раза больше.

Вариант 2

1. Вычисли.

$$7 \cdot 8 \qquad 81 : 9 \qquad 54 : 6 \qquad 28 : 4$$

2. Найди значения выражений.

$$25 - 30 : 6 \qquad 8 + 72 : 9$$
$$86 - (16 + 24) \qquad 26 - (14 + 4) : 3$$

3. Вычисли.

$$48 + 39 \qquad 91 - 58$$

4. Реши задачу.

Для новогодних подарков купили 6 коробок с шоколадными батончиками, по 10 батончиков в каждой. После того как несколько батончиков разложили в пакеты с подарками, осталось 15 батончиков. Сколько шоколадных батончиков уже разложили?

- 5.** Начерти два отрезка: длина первого 3 см, а длина второго в 2 раза больше.

Контрольная работа №5 за I полугодие (повышенный уровень)

I вариант

1. Решите задачу

В 6 наборах 42 листа белого картона. В скольких наборах находятся 5 листов картона?

2. Спишите, вставляя на место пропусков недостающие числа так, чтобы примеры стали верными:

$$81 : _ = 9$$

$$10 \cdot _ = 100$$

$$8 \cdot _ = 48$$

$$_ : 7 = 5$$

$$5 \cdot _ = 30$$

$$42 : _ = 6$$

$$_ \cdot _ = 24$$

$$64 : _ = 8$$

3. Найдите значение выражений:

$$45 : (31 - 26) * 7$$

$$54 + 42 : (36 : 6)$$

4. Решите задачу:

Площадь прямоугольника 28 см^2 , его ширина 4 см . Найдите длину и периметр этого прямоугольника.

5. Найдите значение выражения $a + 32$, если $a = 8$, $a = 12$, $a = 16$, $a = 4$.

6. Решите задачу:

В нашем доме живут Катя, Маша и Лена. Вчера я видел Катю и Машу. Одной из них 9 лет, другой – 8 . Сегодня я видел Машу и Лену. Одной из них 10 лет, другой – 9 . Кому сколько лет?

II вариант

1. Решите задачу:

На 4 платья идёт 16 м ткани. Сколько метров ткани пойдёт на 7 таких же платьев?

2. Спишите, вставляя на место пропусков недостающие числа так, чтобы примеры стали верными:

$$72 : _ = 9$$

$$8 * _ = 42$$

$$_ : 5 = 5$$

$$5 * _ = 40$$

$$48 : _ = 6$$

$$_ * _ = 12$$

$$56 : _ = 8$$

$$10 * _ = 90$$

3. Найдите значение выражений:

$$70 - 18 : 3 * 8$$

$$96 - (56 - 14) : 7$$

4. Решите задачу:

Площадь прямоугольника 42 см^2 , его длина 7 см . Найдите ширину и периметр этого прямоугольника.

5. Найдите значение выражения $26 + v$, если $v = 9$, $v = 5$, $v = 29$, $v = 17$.

6. Решите задачу:

Цветки картофеля открыты от 6 ч утра до 14 ч дня, цветки льна – от 6 ч до 16 ч, а цветки календулы от 9 ч до 15 ч. В какие часы эти цветки раскрыты одновременно?

Контрольная работа №6
по теме «Решение уравнений»

Цель: установление фактического уровня теоретических знаний обучающихся по математике обязательного компонента учебного плана, их практических умений и навыков; установление соответствия уровня ЗУН обучающихся требованиям Федерального государственного образовательного стандарта общего образования.

Задачи: проверить уровень знаний учащихся основных тем курса математики 3 класса:

1. умение решать задачи
2. вычислительные умения внетабличных случаев умножения и деления
3. решать уравнения
4. находить периметр и площадь прямоугольника

Контрольная работа по вариантам, включает 5 заданий. Оценивается в соответствии указанных в рабочей программе норм учёта знаний, умений, навыков обучения.

Вариант 1

1. Реши задачу.

На изготовление 4 скворечников ушло 48 гвоздей поровну на каждый. Сколько надо гвоздей на изготовление 6 таких скворечников?

2. Вычисли.

$20 \cdot 4$	$80 : 40$	$41 \cdot 2$
$60 : 3$	$69 : 3$	$78 : 6$

3. Реши уравнения.

$x \cdot 9 = 90$	$56 : y = 4$
------------------	--------------

4. Найди периметр и площадь фигуры.

6 см

2 см



5*. Реши задачу.

Маме и дочке вместе 28 лет. Мама старше дочки на 22 года. Сколько лет маме и сколько лет дочке?

Вариант 2

1. Реши задачу.

В 6 одинаковых банок разлили 18 л морса. Сколько таких банок нужно для 24 л морса?

2. Вычисли.

$90 : 3$	$20 \cdot 5$	$60 : 30$
$34 \cdot 2$	$55 : 5$	$48 : 3$

3. Реши уравнения.

$6 \cdot x = 60$	$y \cdot 4 = 16$	4 см
------------------	------------------	------

4. Найди периметр и площадь фигуры.

4 см

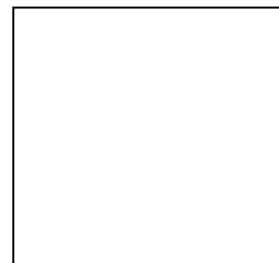

5*. Реши задачу.

На одной тарелке лежит на 6 орехов больше, чем на другой. Сколько орехов надо переложить с одной тарелки на другую, чтобы орехов на обеих тарелках стало поровну?

Контрольная работа №7
по теме «Деление с остатком»

Цель: установление фактического уровня теоретических знаний обучающихся по математике обязательного компонента учебного плана, их практических умений и навыков по теме «Деление с остатком»; установление соответствия уровня ЗУН обучающихся требованиям Федерального государственного образовательного стандарта общего образования.

Задачи: проверить уровень знаний и умений

1. находить частное и остаток
2. выполнять деление столбиком
3. сравнивать именованные числа
4. решать задачи
5. решать задание повышенной сложности

Контрольная работа по вариантам, включает 5 заданий. Оценивается в соответствии указанных в рабочей программе норм учёта знаний, умений, навыков обучения.

Вариант 1

1. Выполни рисунок и найди частное и остаток.

$$10 : 3 \qquad 8 : 5 \qquad 6 : 4$$

2. Выполни деление в столбик по образцу.

$$\begin{array}{r} 14 \text{ в} \\ -12 \ 4 \\ \hline 2 \end{array}$$

$$23 : 4 \qquad 42 : 5 \qquad 17 : 6 \qquad 65 : 8$$

3. Сравни.

$$\begin{array}{ll} 6 \text{ м } 8 \text{ дм} \circ 68 \text{ дм} & 45 \text{ мм} \circ 4 \text{ см } 5 \text{ мм} \\ 89 \text{ см} \circ 9 \text{ дм } 8 \text{ см} & 5 \text{ дм } 4 \text{ см} \circ 8 \text{ дм} \end{array}$$

4. Реши задачу.

На одно платье идет 3 м ткани. Сколько платьев можно сшить из 17 м ткани? Сколько ткани останется?

5*. Найди лишнее слово в каждой строке и запиши его.

1. Метр, дециметр, килограмм, сантиметр.
2. Делимое, частное, делитель, множитель.
3. Март, октябрь, январь, зима, июнь.

Вариант 2

1. Выполни рисунок и найди частное и остаток.

$$9 : 4 \qquad 7 : 2 \qquad 8 : 3$$

2. Выполни деление в столбик по образцу.

$$\begin{array}{r} 14 \text{ в} \\ -12 \ 4 \\ \hline 2 \end{array}$$

$$43 : 8 \qquad 19 : 6 \qquad 54 : 7 \qquad 82 : 9$$

3. Сравни.

$$\begin{array}{ll} 38 \text{ дм} \circ 3 \text{ м } 8 \text{ дм} & 37 \text{ мм} \circ 4 \text{ см} \\ 6 \text{ м} \circ 8 \text{ дм } 6 \text{ см} & 5 \text{ м} \circ 48 \text{ дм} \end{array}$$

4. Реши задачу.

У Оли 15 рублей. Сколько булочек по 4 рубля она сможет купить? Сколько денег у нее останется?

5*. Найди лишнее слово в каждой строке и запиши его.

1. Ель, сосна, дерево, липа, береза.
2. Сложение, уменьшаемое, деление, умножение.
3. Минута, час, сутки, утро, секунд

Контрольная работа №7

I вариант

1. Выполните деление с остатком и проверку к нему.

$79 : 8$

$65 : 20$

$68 : 7$

2. Вставьте числа в пропуски, чтобы получились верные равенства.

$__ : 8 = 8 \text{ (ост } __ \text{)}$

$__ : 4 = 4 \text{ (ост } __ \text{)}$

$__ : 4 = 7 \text{ (ост } __ \text{)}$

$__ : 8 = 10 \text{ (ост } __ \text{)}$

3. Найдите значения выражений.

$64 : 2 - 48 : 12$

$67 + 49 : (42 : 6)$

$(45 + 33) : 26 * 9$

$95 - 3 * 8 : 6$

4. Решите задачу.

В детском саду детям нужно разложить 76 кубиков в коробки. Они уже разложили 11 коробок по 4 кубика. Сколько кубиков осталось положить детям?

5. Решите задачу.

На тарелке было 48 блинов. Сколько блинов съели, если на тарелке осталось в 3 раза меньше блинов, чем было?

II вариант

1. Выполните деление с остатком и проверку к нему.

$67 : 8$

$75 : 7$

$89 : 20$

2. Вставьте числа в пропуски, чтобы получились верные равенства.

$__ : 9 = 9 \text{ (ост } __ \text{)}$

$__ : 6 = 6 \text{ (ост } __ \text{)}$

$__ : 8 = 7 \text{ (ост } __ \text{)}$

$__ : 5 = 10 \text{ (ост } __ \text{)}$

3. Найдите значения выражений.

$60 + (36 - 6 * 5)$

$78 - 8 * 8 : 2$

$51 : 3 + 78 : 26$

$24 + 36 : (54 : 9)$

4. Решите задачу.

В магазине было 89 игрушек. Продавец положил их в 14 пакетов, по 6 игрушек в каждом пакете. Сколько игрушек осталось?

5. Решите задачу.

На базу привезли 16 фляг воды. Сколько фляг израсходовали, если осталось в 3 раза меньше фляг с водой, чем было вначале?

Контрольная работа №8

по теме: «Внетабличные случаи умножения и деления» (повышенный уровень)

Цель: установление фактического уровня теоретических знаний обучающихся по математике обязательного компонента учебного плана, их практических умений и навыков; установление соответствия уровня ЗУН обучающихся требованиям Федерального государственного образовательного стандарта общего образования.

Задачи: проверить уровень знаний и умений учащихся

1. решать задачи на приведение к единице; составной задачи
2. вычислительные навыки сложения, вычитания, умножения и деления.
3. решать примеры на внетабличные случаи деления
4. чертить ломаную заданной величины

Контрольная работа по вариантам, включает 4 задания. Оценивается в соответствии указанных в рабочей программе норм учёта знаний, умений, навыков обучения.

Вариант 1

1. Выполни действия.

$68 : 2$	$26 \cdot 3$	$(45 + 27) : 9$	$7 \cdot 8$	$15 \cdot (27 : 9)$
$54 : 3$	$45 : 15$	$7 \cdot (72 : 6)$	$72 : 8$	$80 - 40 : 5$

2. Реши задачу: Из 10 кг свёклы получается 2 кг сахара. Сколько килограммов сахара получится из 100 кг свёклы?

3. Геометрическая задача: Начерти ломаную ABC из двух звеньев так, чтобы длина одного из звеньев была равна 6 см, а длина всей ломаной в 3 раза больше.

4. Реши задачу: Собрали 14 кг красной смородины, а чёрной в 3 раза больше. Всю смородину разложили в ящики, по 4 кг в каждый. Сколько для этого понадобилось ящиков?

Вариант 2

1. Выполни действия.

$69 : 3$	$24 \cdot 4$	$(28 + 56) : 7$	$9 \cdot 5$	$45 : 9 \cdot 7$
$52 : 4$	$81 : 27$	$68 : (51 : 3)$	$48 : 8$	$(32 + 16) : 4$

2. Реши задачу: Из 12 кг свежих яблок получается 3 кг сушёных яблок. Сколько килограммов свежих яблок нужно взять, чтобы получить 20 кг сушёных яблок?

3. Геометрическая задача: Начерти ломаную MNK из двух звеньев так, чтобы длина одного звена была равна 1 дм, а длина другого в 5 раз меньше. Найди длину этой ломаной.

4. Реши задачу: За 4 одинаковых пакета кефира заплатили 80 р. Пакет молока на 5 р. дороже пакета кефира. Найди стоимость 3 пакетов молока.

Контрольная работа № 8

I вариант

1. Решите примеры.

$8 * 12 =$	$28 * 5 =$
$84 : 2 =$	$65 : 13 =$
$15 * 3 =$	$4 * 31 =$
$54 : 2 =$	$78 : 26 =$

2. Решите задачу.

Ребята посадили 3 ряда елей по 16 деревьев в каждом ряду и 4 ряда сосен по 10 деревьев в каждом ряду. На сколько больше посадили елей, чем сосен?

3. Решите задачу.

Длина прямоугольника 13 см, ширина 6 см. Найдите площадь и периметр этого прямоугольника.

4. Сравните.

$5 \text{ дм } 7 \text{ см} \dots 7 \text{ дм } 5 \text{ см}$	$41 \text{ см} \dots 5 \text{ дм}$
$1 \text{ м} \dots 7 \text{ дм}$	$3 \text{ м } 5 \text{ дм} \dots 35 \text{ дм}$

5. Решите уравнения.

$$x * 13 = 91$$

$$72 : x = 18$$

II вариант

1. Решите примеры.

$$13 * 7 =$$

$$19 * 4 =$$

$$75 : 15 =$$

$$92 : 4 =$$

$$3 * 25 =$$

$$38 * 2 =$$

$$86 : 2 =$$

$$92 : 23 =$$

2. Решите задачу.

Цветные карандаши разложили в 2 упаковки по 16 штук в каждую, а фломастеры в 4 упаковки по 10 штук. На сколько штук больше фломастеров, чем карандашей разложили?

3. Решите задачу.

Длина прямоугольника 15 см, ширина 8 см. Найдите площадь и периметр этого прямоугольника.

4. Сравните.

$$8 \text{ дм } 3 \text{ см} \dots 3 \text{ дм } 8 \text{ см}$$

$$9 \text{ дм} \dots 1 \text{ м}$$

$$73 \text{ см} \dots 7 \text{ дм}$$

$$8 \text{ м } 4 \text{ дм} \dots 84 \text{ дм}$$

5. Решите уравнения.

$$x : 18 = 6$$

$$24 * x = 72$$

Контрольная работа №9 по теме: «Сложение и вычитание в пределах 1000»

Цель: установление фактического уровня теоретических знаний обучающихся по математике обязательного компонента учебного плана, их практических умений и навыков; установление соответствия уровня ЗУН обучающихся требованиям Федерального государственного образовательного стандарта общего образования.

Задачи: проверить уровень знаний и умений учащихся

1. решать задачи
2. складывать и вычитать в пределах 1000
3. сравнивать числа;
4. деление двузначного числа на двузначное методом подбора;
5. умножение и деление двузначного числа на однозначное
6. находить площадь прямоугольника

Контрольная работа по вариантам, включает 5 заданий. Оценивается в соответствии указанных в рабочей программе норм учёта знаний, умений, навыков обучения.

Вариант 1

1. Выполни действия.

$$700 + 200$$

$$500 + 8$$

$$640 + 30$$

$$80 + 60$$

$$650 - 300$$

$$490 - 70$$

$$900 - 1$$

$$180 - 160$$

2. Сравни.

$$18 \cdot 4 \text{ и } 70$$

$$96 : 3 \text{ и } 35$$

$$84 : 28 \text{ и } 3$$

3. Геометрическая задача: Вычисли площадь прямоугольника, если его длина 14 дм, а ширина на 8 дм меньше.

4. **Реши задачу:** В 3 банки разложили 5 кг мёда, во все поровну. Сколько потребуется банок, чтобы так же разложить 20 кг мёда?

5. Записать числа, которые на одну сотню больше следующих чисел: 39,309, 110, 412, 401, 200, 856

Вариант 2

1. **Выполни действия.**

$$800 - 500$$

$$700 + 10$$

$$580 - 300$$

$$50 + 90$$

$$320 + 40$$

$$140 + 500$$

$$400 + 9$$

$$110 - 80$$

2. **Сравни.**

$$29 \cdot 3 \text{ и } 87$$

$$56 : 4 \text{ и } 13$$

$$90 : 15 \text{ и } 5$$

3. **Геометрическая задача:** Вычисли площадь прямоугольника, если его длина 15 м, а ширина в 3 раза меньше.

4. **Реши задачу:** В 2 бидона разлили 17 л молока, во все поровну. Сколько литров молока будет в 6 бидонах, если молоко разлить в них так же?

5. Записать числа, которые на один десяток меньше следующих чисел: 10, 99, 200, 145, 600, 839, 510

Контрольная работа №10 за III четверть

по теме: «Письменная нумерация в пределах 1000»

Цели: проверить качество знаний нумерации трёхзначных чисел, вычислительных приёмов; проконтролировать навыки решения задач, построения отрезков.

I вариант

1. а) Вставьте вместо звездочек пропущенные числа.

426, 427, *, *, *, *, 432, 433, *, *.

б) Запишите цифрами:

8 сот. 3 дес.

5 сот. 4 ед.

7 сот.

6 сот. 2 дес. 7 ед.

в) Представьте числа в виде суммы разрядных слагаемых.

720, 864.

2. Решите задачу.

3 альбома стоят 78 рублей. Сколько стоят 2 таких же альбома?

3. Решите примеры.

$$769 + 1$$

$$840 - 600$$

$$34 + 57 : 3 * 2$$

$$600 - 1$$

$$520 + 70$$

$$71 - (36 - 24) * 6$$

$$400 + 50$$

$$90 : (26 + 4) * 2$$

$$802 - 800$$

4. Заполните пропуски нужными числами.

$$54 : 8 = 6 (\text{ост } \underline{\quad})$$

$$84 : \underline{\quad} = 9 (\text{ост } \underline{\quad})$$

$$53 : \underline{\quad} = 7 (\text{ост } \underline{\quad})$$

$$65 : 8 = \underline{\quad} (\text{ост } \underline{\quad})$$

5. Начертите отрезок АВ = 7 см, а отрезок ВС в 2 раза длиннее. На сколько см длина отрезка ВС больше длины отрезка АВ?

II вариант

1. а) Вставьте вместо звездочек пропущенные числа.

788, *,*,*,782,783, *,*.

б) Запишите цифрами:

6 сот.

8 сот. 4 дес. 2 ед.

7 сот 5 дес.

5 сот. 9 ед.

в) Представьте числа в виде суммы разрядных слагаемых.

980, 4811.

2. Решите задачу.

72 саженца березы посадили поровну в 4 ряда. Сколько саженцев потребуется на 5 таких же рядов?

4. Решите примеры.

$$839 + 1$$

$$660 - 500$$

$$36 + 72 : 4 * 3$$

$$800 - 1$$

$$839 + 1$$

$$72 - (55 + 25) : 5$$

$$500 + 80$$

$$480 - 30$$

$$705 - 700$$

$$96 : (37 - 13) * 3$$

4. Заполните пропуски нужными числами.

$$74:9= _ \text{ (ост } 2 \text{)}$$

$$83: _ =9 \text{ (ост } _ \text{)}$$

$$54: _ =8 \text{ (ост } _ \text{)}$$

$$68:8= _ \text{ (ост } _ \text{)}$$

Контрольная работа №10 за III четверть

по теме: «Письменная нумерация в пределах 1000» (повышенный уровень)

Цель: установление фактического уровня теоретических знаний обучающихся по математике обязательного компонента учебного плана, их практических умений и навыков; установление соответствия уровня ЗУН обучающихся требованиям Федерального государственного образовательного стандарта общего образования.

Задачи: проверить уровень знаний и умений учащихся

1. решать задачи
2. складывать и вычитать трёхзначные числа столбиком
3. решать примеры на деление с остатком.
4. находить площадь и периметр прямоугольника

Контрольная работа по вариантам, включает 5 заданий. Оценивается в соответствии указанных в рабочей программе норм учёта знаний, умений, навыков обучения.

Вариант 1

1. Запиши выражения столбиком и выполни действия.

$$526 + 134$$

$$953 - 623$$

$$216 + 342$$

$$608 - 349$$

$$697 + 58$$

$$734 - 128$$

$$679 - 523$$

$$577 + 333$$

2. Выполни деление с остатком и сделай проверку.

$$32 : 7$$

$$58 : 3$$

$$100 : 24$$

$$59 : 6$$

$$68 : 8$$

3. Реши задачу: В пачке 500 листов бумаги. В первый день израсходовали 126 листов. Сколько листов бумаги израсходовали во второй день, если через 2 дня в пачке осталось 270 листов?

4. В номере квартиры Даши есть цифры 1,3,4. Узнай этот номер, если он больше 315, но меньше 420.

5. Начертите прямоугольник со сторонами 4 см и 3 см. Найдите его периметр и площадь.

Вариант 2

1. Запиши выражения столбиком и выполни действия.

$$478 + 231$$

$$708 - 245$$

$$857 - 144$$

$$444 + 166$$

$$352 + 154$$

$$593 - 417$$

$$122 + 637$$

$$936 - 258$$

2. Выполни деление с остатком и сделай проверку.

$$45 : 6$$

$$62 : 4$$

$$80 : 19$$

$$46 : 7$$

$$36 : 7$$

3. Реши задачу: В магазин привезли 520 кг картофеля. До обеда продали 60 кг, а после обеда в 2 раза больше. Сколько килограммов картофеля осталось в магазине?

4. Миша читает рассказ на странице, где есть цифры 2,5,6. Узнай эту страницу, если она больше 265, но меньше 562.

5. Начертите прямоугольник со сторонами 4 см и 3 см. Найдите его периметр и площадь.

Контрольная работа №11

По теме «Сложение и вычитание в пределах 1000»

Цель: установление фактического уровня теоретических знаний обучающихся по математике обязательного компонента учебного плана, их практических умений и навыков; установление соответствия уровня ЗУН обучающихся требованиям Федерального государственного образовательного стандарта общего образования.

Задачи: проверить уровень знаний и умений учащихся

1. решать задачи

2. складывать и вычитать трёхзначные числа

3. выполнять перевод единиц длины

4. находить периметр прямоугольника

5. решать задания повышенной сложности

Контрольная работа по вариантам, включает 5 заданий. Оценивается в соответствии указанных в рабочей программе норм учёта знаний, умений, навыков обучения.

Вариант 1

1. Реши задачу.

В столовой за 2 дня израсходовали 70 кг муки из одинаковых пакетов. В первый день израсходовали 8 пакетов по 5 кг. Сколько пакетов израсходовали во второй день?

2. Вычисли.

$$600 + 70 + 9$$

$$840 - 40 + 1$$

$$458 - 8 - 1$$

$$700 + 99 + 1$$

$$905 + 70$$

$$354 - 300$$

3. Вставь пропущенные числа.

$$\square \text{ м } 28 \text{ см} = 628 \text{ см}$$

$$780 \text{ см} = \square \text{ м } \square \text{ см}$$

$$3 \text{ м } 60 \text{ см} = \square \text{ см}$$

$$42 \text{ дм } 3 \text{ см} = \square \text{ см}$$

4. Длина участка 18 м, ширина на 6 м меньше. Найди периметр участка.

5*. Катя старше Вали, а Нина старше Кати, но младше Светы. Запиши имена девочек в порядке уменьшения их возрастов.

Вариант 2

1. Реши задачу.

На пошив одного халата идет 2 м ткани. На пошив 8 пижам нужно столько же ткани, что и на пошив 12 халатов. Сколько метров ткани идет на пошив одной пижамы?

2. Вычисли.

$300 + 50 + 9$

$840 - 40 - 1$

$468 - 8 - 1$

$800 + 99 + 1$

$340 + 6$

$657 - 50$

3. Вставь пропущенные числа.

$\square \text{ м } 34 \text{ см} = 634 \text{ см}$

$693 \text{ см} = \square \text{ м } \square \text{ см}$

$8 \text{ м } 60 \text{ см} = \square \text{ см}$

$48 \text{ дм } 2 \text{ см} = \square \text{ см}$

4. Длина спортивного зала 20 м, а ширина на 10 м меньше. Найди площадь зала.

5*. В квартирах № 1, 2 и 3 жили три котёнка: белый, черный и рыжий. В квартирах № 1 и 2 жил не черный котёнок. Белый котёнок жил не в квартире № 1. В какой квартире жил каждый котёнок?

Контрольная работа №12

по теме «Письменные приемы вычислений»

Цель: установление фактического уровня теоретических знаний обучающихся по математике обязательного компонента учебного плана, их практических умений и навыков; установление соответствия уровня ЗУН обучающихся требованиям Федерального государственного образовательного стандарта общего образования.

Задачи: проверить уровень знаний и умений учащихся

1. решать задачи на приведение к единице
2. складывать и вычитать, умножать и делить трёхзначные числа.
3. сравнивать величины
4. находить периметр и площадь прямоугольника.

Контрольная работа по вариантам, включает 4 задания. Оценивается в соответствии указанных в рабочей программе норм учёта знаний, умений, навыков обучения.

Вариант 1

1. Сравни.

$7 \text{ м } 3 \text{ дм } 8 \text{ см} \text{ и } 748 \text{ см}$

$65 \text{ дм } 4 \text{ см} \text{ и } 6 \text{ м } 54 \text{ см}$

2. Выполни действия.

$720 - 189$

$535 + 278$

$196 \cdot 3$

$815 : 5$

3. Реши задачу: Масса 3 пачек печенья 450 г. Найди массу 5 таких пачек печенья.

4. Геометрическая задача. Длины сторон прямоугольника 6 дм и 12 дм. Вычисли периметр и площадь этого прямоугольника.

Вариант 2

1. Сравни.

$5 \text{ м } 7 \text{ дм} \text{ и } 570 \text{ см}$

$23 \text{ дм } 9 \text{ см} \text{ и } 2 \text{ м } 93 \text{ см}$

2. Выполни действия.

$506 - 348$

$627 + 195$

$243 \cdot 4$

$705 : 3$

3. Реши задачу: В двух банках 340 г джема, в обеих поровну. Сколько таких банок потребуется, чтобы так же разложить 850 г джема?

4. Геометрическая задача. Длины сторон прямоугольника 14 м и 9 м. Вычисли периметр и площадь этого прямоугольника.

Контрольная работа №12 (повышенный уровень)

Цель: проверить сформированность умений:

- 1) записывать и сравнивать трёхзначные числа;
- 2) складывать и вычитать трёхзначные числа;
- 3) решать задачи;

4) сравнивать единицы длины.

I вариант

1. а) Запишите число, в котором:

7 ед. III разряда и 1 ед. I разряда

8 ед. II разряда и 3 ед. I разряда

5 ед. III разряда

3 ед. III разряда и 6 ед. II разряда

б) Сравните числа:

872 ... 901

400 ... 399

410 ... 401

2. Сравните ($>$, $<$, $=$).

7 м 8 дм ... 780 см

5 дм 1 см ... 1 м

7 м 3 см ... 7 м 3 дм

604 см ... 4 м 6 см

3. Решите примеры.

$$720 : 8 =$$

$$560 : 7 =$$

$$90 + 30 =$$

$$300 : 6 =$$

$$880 : 20 =$$

$$90 * 6 =$$

$$430 - 80 =$$

$$70 * 5 =$$

4. Решите задачу.

В два парка высадили 430 саженцев берез и 210 кленов. В первый парк отвезли 350 саженцев. Сколько деревьев осталось для второго парка?

5. Решите примеры столбиком.

$$845 + 75$$

$$753 - 584$$

$$981 - 628$$

$$389 + 452$$

$$288 + 652$$

$$802 - 649$$

II вариант

1. а) Запишите число, в котором:

8 ед. III разряда

7 ед. III разряда и 8 ед. II разряда

5 ед. II разряда и 1 ед. I разряда

9 ед. III разряда и 6 ед. I разряда

б) Сравните числа:

501 ... 486

599 ... 600

440 ... 404

2. Сравните ($>$, $<$, $=$).

502 см ... 2 м 5 см

9 дм 3 см ... 1 м

6 м 3 дм ... 630 см

7 м 4 см ... 7 м 4 дм

3. Решите примеры.

$$560 : 7 =$$

$$240 : 3 =$$

$$3 * 60 =$$

$$80 * 7 =$$

$$600 : 4 =$$

$$320 : 4 =$$

$170 - 80 =$

$40 * 5 =$

4. Решите задачу.

На двух полях собрали 480 тыкв и 170 кабачков. При этом со второго поля привезли 290 овощей. Какой урожай собрали с первого поля?

5. Решите примеры столбиком.

4 класс

Входная контрольная работа по математике

Вариант 1

Реши задачу.

Из 32 метров ткани сшили 8 одинаковых платьев. Сколько потребуется метров ткани, чтобы сшить 12 таких платьев?

Найди значения выражений (запиши решение в столбик).

$109 * 7$

$686 : 7$

$608 - 359$

$3 * 251$

$792 : 3$

$328 + 296$

3. Вычисли:

$72 + 48 : (3 * 2) =$

$(230 + 600) - (570 - 70)$

Вычисли периметр и площадь прямоугольника со сторонами 8 см и 3 см.

Продолжи ряд чисел, записав ещё 3 числа: 608, 618, 628,

Составь выражение, для вычисления которого надо выполнить (по порядку) вычитание, деление, сложение.

7.* Логическая задача.

В большой клетке попугаев в 2 раза больше, чем в маленькой, а в маленькой на 5 попугаев меньше, чем в большой. Сколько попугаев в большой клетке?

Входная контрольная работа по математике

Вариант 2

Реши задачу.

За 6 м ленты заплатили 18 р. Сколько рублей стоит 9 м такой ткани?

Найди значения выражений (запиши решение в столбик).

$407 * 2$

$278 * 3$

$706 - 428$

$* 2$

$774 : 2$

$246 + 479$

Вычисли:

$41 - 3 * (63 : 9)$

$(980 - 800) + (320 - 20)$

Вычисли периметр и площадь квадрата со стороной 7 см.

Продолжи ряд чисел, записав ещё 3 числа: 995, 985, 975,

Составь выражение, для вычисления которого надо выполнить (по порядку) деление, сложение, умножение.

7.* Логическая задача.

В цирке выступали обезьянки на двух- и трёхколёсных велосипедах. Сколько было двух- и трёхколёсных велосипедов, если всего было 8 велосипедов и 21 колесо?

**Контрольная работа по теме
«Числа, которые больше 1000. Нумерация»**

Вариант 1

Запиши числа от 3798 до 3806.

Запиши число, в котором:

15 единиц IV класса;

168 миллионов 48 тысяч 30 единиц;

3 миллиарда 430 миллионов 5 тысяч 50 единиц.

Вычисли.

$$64\ 000 : 1000$$

$$7\ 800 \cdot 10$$

$$3\ 000 + 400 + 50 + 9$$

$$400\ 376 - 400\ 000 - 70$$

$$5\ 000 + 60 + 2$$

$$543\ 605 - 500\ 000 - 600$$

$$000 + 5$$

$$43\ 879 - 43\ 000 - 800$$

Реши задачу.

Токарь за семичасовой рабочий день вытачивает 63 детали, а его ученик за 6 ч вытачивает 30 таких деталей. На сколько больше деталей вытачивает за 1 ч рабочий, чем его ученик?

Реши уравнения.

$$108 : a = 9 \quad 14 \cdot c = 42$$

6*. Запиши двузначное число, в котором единиц на 3 больше, чем десятков, а сумма цифр равна 15.

**Контрольная работа по теме
«Числа, которые больше 1000. Нумерация»**

Вариант 2

Запиши числа от 5697 до 5703.

Запиши число, в котором:

7 единиц IV класса;

118 миллионов 18 тысяч 80 единиц;

35 миллионов 35 тысяч 35 единиц.

Вычисли.

$$84\ 000 : 1000$$

$$5\ 300 \cdot 100$$

$$7\ 000 + 500 + 60 + 3$$

$$800\ 231 - 800\ 000 - 1$$

$$6\ 000 + 500 + 1$$

$$657\ 908 - 600\ 000 - 50\ 000$$

$$000 + 5$$

$$65\ 997 - 65\ 000 - 70$$

Реши задачу.

Рабочий за семичасовой рабочий день вытачивает 56 деталей, а его ученик за 4 ч изготавливает 24 такие детали. Сколько всего деталей изготавливает за 1 ч рабочий и ученик вместе?

Реши уравнения.

$$b : 4 = 11 \quad 13 \cdot c = 52$$

6*. Запиши двузначное число, в котором единиц на 4 меньше, чем десятков, а сумма цифр равна 18.

Контрольная работа по теме «Величины»

Вариант 1

Укажи порядок действий, выполни вычисления в столбик.

$$(952 : 4) \cdot 3 - (476 : 7) + 196$$

Реши задачу.

В магазин привезли 48 коробок с зелёным и чёрным виноградом. В 16 коробках был чёрный виноград, по 9 кг в каждой, а в остальных – зелёный, по 8 кг в каждом. Сколько всего килограммов винограда привезли в магазин?

Вычисли.

$$\begin{array}{lll} 000 \cdot 100 + 6\,000 & 999\,999 + 164 \cdot 7 & \\ 8\,600 \cdot 100 - 60\,000 & 1\,000\,000 : 10 & 45 \cdot 9 \end{array}$$

Начерти прямоугольник со сторонами 80 мм и 50 мм. Найди его площадь. Вырази в квадратных сантиметрах.

Контрольная работа по теме «Величины»

Вариант 2

Укажи порядок действий, выполни вычисления в столбик.

$$(672 : 8) \cdot 9 - (475 : 5) + 139$$

Реши задачу.

В магазин привезли 400 кг зелёного и чёрного винограда. В нескольких коробках был чёрный виноград, по 9 кг в каждой, а в 32 коробках – зелёный виноград, по 8 кг в каждой. Сколько коробок чёрного винограда привезли в магазин?

Вычисли.

$$\begin{array}{lll} 000 * 100 + 5\,000 & 999\,999 - 1\,56 * 7 & \\ 300 * 100 - 30\,000 & 1\,000\,000 : 100 & 65 * 9 \end{array}$$

Начерти прямоугольник со сторонами 90 мм и 60 мм. Найди его площадь. Вырази в квадратных сантиметрах.

Контрольная работа по теме «Сложение и вычитание»

Вариант 1

Реши задачу, записывая решение столбиком.

На комбинате в декабре изготовили 7 163 л сока, а в январе на 678 л сока меньше. Из всего сока 9 789 л разлили в пакеты, а остальной сок – в бутылки. Сколько литров сока разлили в бутылки?

Выполни вычисления в столбик:

$$900\,000 - 32\,576 \qquad 427\,816 + 298\,795$$

Вычисли, записывая вычисления столбиком:

42 км 230 м – 17 км 580 м

Переведи:

5 мин 32 с = ... с

2 г. 5 мес. = ... мес.

5 000 лет = ... в.

2 сут. 3 ч = ... ч

Реши уравнения.

$$64 - x = 91 : 7$$

$$x - 85 = 350 + 150$$

Контрольная работа по теме «Сложение и вычитание»

Вариант 2

Реши задачу, записывая решение столбиком.

В одном павильоне книжной ярмарки было 9 895 книг, а в другом – на 1 376 книг больше. Из всех книг 13 297 были для детей, а остальные для взрослых. Сколько было книг для взрослых?

Выполни вычисления и сделай проверку:

$$800\ 080 - 54\ 996$$

$$397\ 631 + 128\ 679$$

Вычисли, записывая вычисления столбиком:

$$16\ \text{т}\ 290\ \text{кг} - 8\ \text{т}\ 830\ \text{кг}$$

Переведи:

4 мин 40 с = ... с

6 090 лет = ... в. ... лет

4 г. 8 мес. = ... мес.

1 сут. 1 ч = ... ч

Реши уравнения.

$$x + 320 = 80 \cdot 7$$

$$400 - x = 275 + 25$$

Контрольная работа по теме

«Умножение и деление на однозначное число»

Вариант 1

Реши задачу.

В концертном зале 2000 мест. В партере 1200 мест. В амфитеатре мест в 3 раза меньше, чем в партере, а остальные места на балконе. Сколько мест на балконе.

Выполни вычисления.

$$54663 : 7$$

$$1836 : 4$$

Найди значения выражений.

$$(10283 + 16789) : 9$$

$$5 \cdot (125 + 75) : 20 + 80$$

$$(200496 - 134597) \cdot 2$$

Реши уравнение.

$$3 \cdot x = 87 - 6$$

Найди площадь прямоугольника, если его длина 9 см, а ширина на 5 см меньше.

6*. Внук, родившийся в 1992 году, на 65 лет моложе деда. В каком году родился дед?

Контрольная работа по теме

«Умножение и деление на однозначное число»

Вариант 2

Реши задачу.

На рынок привезли груши, яблоки и сливы, всего 4 т. Яблок было 2240 кг, груш в 2 раза меньше, чем яблок, а остальные сливы. Сколько килограммов слив привезли на рынок?

Выполни вычисления.

$$98560 : 7 \qquad 83216 : 4$$

$$73170 : 9 \qquad 3726 : 9$$

Найди значения выражений.

$$(18370 + 23679) : 7$$

$$156 - 96 : (12 : 4) : 2$$

$$(800035 - 784942) \cdot 6$$

Реши уравнение.

$$84 : x = 6 \cdot 7$$

Найди площадь прямоугольника, если его длина 4 см, а ширина в 2 раза больше.

6*. Бабушка родилась в 1934 году. В каком году родилась внучка, если она на 56 лет моложе бабушки?

Контрольная работа по теме «Умножение и деление на числа, оканчивающиеся нулями»

Вариант 1

Реши задачу.

Из двух городов, расстояние между которыми 330 км, одновременно навстречу друг другу выехали два автобуса и встретились через 3 ч. Первый автобус ехал со средней скоростью 60 км/ч. С какой средней скоростью ехал второй автобус?

Выполни вычисления.

$$65\,700 : 900$$

$$2374 \cdot 50$$

Выполни деление с остатком.

$$7360 : 800 \qquad 11\,970 : 400$$

Найди ширину прямоугольника, если известно, что его площадь равна 7200 дм², а ширина – 80 дм.

5*. Вставь пропущенные знаки арифметических действий и расставь скобки так, чтобы равенство стало верным.

$$6 \circ 6 \circ 6 \circ 6 \circ 6 \circ 6 \circ 6 = 100$$

Контрольная работа по теме «Умножение и деление на числа, оканчивающиеся нулями»

Вариант 2

Реши задачу.

Из двух городов, расстояние между которыми 560 км, одновременно навстречу друг другу выехали два поезда и встретились через 4 ч. Первый поезд ехал со средней скоростью 65 км/ч. С какой средней скоростью ехал второй поезд?

Выполни вычисления.

$36\ 800 : 800$

$2643 \cdot 70$

Выполни деление с остатком.

$4380 : 600$

$13\ 590 : 300$

Найди длину прямоугольника, если известно, что его площадь равна 4800 дм^2 , а ширина – 80 дм.

5*. Вставь пропущенные знаки арифметических действий и расставь скобки так, чтобы равенство стало верным.

$5 \circ 5 \circ 5 \circ 5 \circ 5 = 100$

Контрольная работа по теме «Умножение на двузначное и трехзначное число»**Вариант 1****Реши задачу.**

Из двух городов, расстояние между которыми 220 км, одновременно в противоположных направлениях выехали два автомобиля. Скорость одного 65 км/ч, а другого – 35 км/ч. Какое расстояние будет между ними через 2 ч?

Выполни вычисления.

$654 \cdot 98$

$8104 \cdot 65$

$738 \cdot 52$

$7415 \cdot 32$

Реши уравнение.

$a + 120 = 4000 : 5$

Найди значение выражения.

$9000 - 424 \cdot 76 : 4$

5*. Реши задачу.

Оля вышла на прогулку на 3 мин раньше, чем Алёша. Алёша вышел на 2 мин позже, чем Саша. Кто из детей вышел раньше всех и на сколько минут?

Контрольная работа по теме «Умножение на двузначное и трехзначное число»**Вариант 2****Реши задачу.**

Из двух городов, расстояние между которыми 40 км, одновременно в противоположных направлениях вышли два пешехода. Скорость одного 5 км/ч, а другого – 6 км/ч. Какое расстояние будет между ними через 3 ч?

Выполни вычисления.

$357 \cdot 48$

$5702 \cdot 37$

$812 \cdot 64$

$351 \cdot 702$

Реши уравнение.

$a + 970 = 69 \cdot 32$

Найди значение выражения.

$8000 - 568 \cdot 14 : 2$

5*. Реши задачу.

Врач прописал больному 5 уколов – по уколу через каждые полчаса. Сколько потребуется времени, чтобы сделать все уколы?

Контрольная работа « Деление на трехзначное число».

1 вариант

Задача

С книжного склада отправили в школы города 28800 учебников. В первую школу отправили четвёртую часть этих учебников, во вторую 6300 учебников, а остальные учебники были отправлены в 3 школы, поровну в каждую. Сколько учебников получила каждая из этих трёх школ?

2. Найдите значение выражений:

$$425\ 706 - (50\ 612 : 489 + 234)$$

3. Выполните вычисления столбиком.

$$283\ 410 : 603 = \qquad\qquad\qquad 20\ 864 : 326 =$$

$$166\ 520 : 724 = \qquad\qquad\qquad 68\ 432 : 67 =$$

4. Начертите квадрат, периметр которого равен периметру прямоугольника со сторонами 3см и 5см. Найдите площадь многоугольника и квадрата.

5. Который теперь час, если прошедшая часть суток на 6 часов меньше оставшейся ?

Контрольная работа « Деление на трехзначное число».

2 вариант

Задача №1.

С книжного склада отправили в школы города 37 600 учебников. В первую школу отправили четвёртую часть этих учебников, во вторую 3.600 учебников, а остальные учебники были отправлены в 3 школы, поровну в каждую. Сколько учебников получила каждая из этих трёх школ?

2. Найдите значение выражений:

$$326\ 706 - (50\ 612 : 489 + 234)$$

3. Выполните вычисления столбиком.

$$256\ 542 : 507 = \qquad\qquad\qquad 20\ 864 : 326 =$$

$$166\ 520 : 724 = \qquad\qquad\qquad 68\ 432 : 67 =$$

4. Начертите квадрат, периметр которого равен периметру прямоугольника со сторонами 2см и 6см. Найдите площадь многоугольника и квадрата.

5. Который теперь час, если прошедшая часть суток на 6 часов меньше оставшейся ?

Контрольная работа

Контрольная работа содержит задания на действия с натуральными числами, на работу с единицами измерения массы, на нахождение значения буквенного выражения и текстовую задачу.

Вариант 1.

1.Задача.

В желтой папке 52 листа бумаги, что на 13 листов больше, чем в зеленой. В синей папке столько листов, сколько в желтой и зеленой вместе. Сколько листов бумаги в трех папках?

2 Выполните действия: $89 \cdot (269 + 631) : 180$

3. Выразите:

1) в граммах: 1 кг 450 г; 3 кг 80 г;

2) в килограммах: 3 т 525 кг; 4 ц 8 кг;

3) в тоннах и килограммах: 4500 кг; 7080 кг.

4.Найдите значение выражения:

а) $375 + a - c$, если $a = 89$, $c = 175$.

5. Составь выражение, для вычисления которого надо выполнить (по порядку) вычитание, деление, сложение.

Вариант 2

Задача.

1. В красной коробке столько игрушек, сколько в белой и зеленой вместе. В зеленой коробке 45 игрушек, что на 18 игрушек больше, чем в белой. Сколько игрушек в трех коробках?

2. Выполните действия: $8150 : 163 \cdot (172 + 93)$.

3. Выразите:

а) в граммах: 2 кг 350 г; 1 кг 60 г;

б) в килограммах: 2 т 725 кг; 3 ц 9 кг;

в) в тоннах и килограммах: 6200 кг; 4070 кг.

4. Найдите значение выражения:

а) $x - c + 19$, если $c = 163$, $x = 181$.

5. Составь выражение, для вычисления которого надо выполнить (по порядку) вычитание, деление, сложение.

Контрольная работа по теме «Деление на двузначное число»

Вариант 1

Реши задачу.

Один отрез ткани стоит 450 руб., второй отрез такой же ткани – 750 руб. В первом отрезе на 2 м ткани меньше, чем во втором. Сколько метров ткани в каждом отрезе?

Вычисли значения выражений.

$$567 \cdot 40$$

$$8700 : 60$$

$$(400 \cdot 12 \cdot 15) : 105$$

Реши уравнения.

$$x - 80 = 7200 : 10$$

$$y : 1 = 456$$

Заполни пропуски.

$$6 \text{ м}^2 = \square \text{ дм}^2$$

$$5 \text{ ч } 20 \text{ мин} = \square \text{ мин}$$

$$5 \text{ т } 24 \text{ кг} = \square \text{ кг}$$

Периметр прямоугольника равен 7 дм 4 см. Длина одной его стороны равна 2 дм 5 см. Найди длину второй стороны.

6*. Установи последовательность и продолжи ряд чисел.

7, 67, 567 ...

Контрольная работа по теме «Деление на двузначное число»

Вариант 2

Реши задачу.

На зиму заготовили сок в одинаковых банках: 57 л томатного сока и 84 л яблочного. Яблочного сока получилось на 9 банок больше. Сколько заготовили томатного сока и сколько яблочного?

Вычисли значения выражений.

$$832 \cdot 80$$

$$8200 : 982$$

$$(400 - 13 \cdot 20) : 10$$

Реши уравнения.

$$x - 90 = 4800 : 10$$

$$y \cdot 1 = 235$$

Заполни пропуски.

$$8 \text{ м}^2 = \square \text{ дм}^2$$

$$4 \text{ ч } 50 \text{ мин} = \square \text{ мин}$$

$$7230 \text{ ц} = \square \text{ кг}$$

Периметр прямоугольника равен 9 дм 2 см. Длина одной его стороны равна 3 дм 5 см. Найди длину второй стороны.

6*. Задумали два числа. Сумма этих чисел равна 276, а произведение – нулю. Какие это числа?

Контрольная работа по теме «Деление на трёхзначное число»

Вариант 1

Реши задачу.

Из питомника привезли 3600 луковиц тюльпанов, а луковиц ирисов – в 5 раз меньше. Двенадцатую часть всех ирисов посадили на городские клумбы, а остальные отдали в детские сады. Сколько ирисов посадят в детских домах?

Вычисли значения выражений и сделай проверку.

$$358 \cdot 209$$

$$2\ 844\ 840 : 471$$

Выполни действия, вставь пропущенные числа.

$$33 \text{ м } 49 \text{ см} + 22 \text{ м } 68 \text{ см} = \square \text{ м } \square \text{ см}$$

$$8 \text{ мин } 10 \text{ с} - 7 \text{ мин } 45 \text{ с} = \square \text{ мин } \square \text{ с}$$

$$3 \text{ т } 2 \text{ ц } 75 \text{ кг} - 8 \text{ ц } 98 \text{ кг} = \square \text{ т } \square \text{ ц } \square \text{ кг}$$

Реши уравнение.

$$112 : x = 48 : 6$$

5*. Сколько нужно досок длиной 3 м и шириной 2 дм, чтобы настелить пол в квадратной комнате, сторона которой 6 м?

Контрольная работа по теме «Деление на трёхзначное число»

Вариант 2

Реши задачу.

В теплице собрали 2352 кг помидоров, а огурцов – в 7 раз меньше. Седьмую часть всех огурцов отправили на консервный завод, а остальные продали. Сколько килограммов огурцов продали?

Вычисли значения выражений и сделай проверку.

$$898 \cdot 306$$

$$760\ 760 : 364$$

Выполни действия, вставь пропущенные числа.

$$2 \text{ т } 2 \text{ ц } 88 \text{ кг} + 7 \text{ ц } 86 \text{ кг} = \square \text{ т } \square \text{ ц } \square \text{ кг}$$

$$2 \text{ мин } 52 \text{ с} + 43 \text{ с} = \square \text{ мин } \square \text{ с}$$

$$8 \text{ м } 7 \text{ см} - 5 \text{ дм } 9 \text{ см} = \square \text{ м } \square \text{ дм } \square \text{ см}$$

Реши уравнение.

$$112 : x = 48 : 6$$

5*. Сколько нужно досок длиной 4 м и шириной 4 дм, чтобы настелить пол в квадратной комнате, сторона которой 8 м?

Итоговая контрольная работа Вариант 1

Реши задачу.

Из двух городов одновременно навстречу друг другу отправились скорый и товарный поезда. Они встретились через 13 ч. Каково расстояние между городами, если известно, что скорость скорого поезда 100 км/ч, а скорость товарного поезда составляет половину от его скорости?

Вычисли значения выражений.

$$815 \cdot 204 - (8963 + 68\ 077) : 36$$

$$9676 + 12\ 237 - 8787 \cdot 2 : 29$$

Сравни величины.

$$5400 \text{ кг} \circ 54 \text{ ц}$$

$$4 \text{ ч } 20 \text{ мин} \circ 420 \text{ мин}$$

$$970 \text{ см} \circ 97 \text{ м} \quad 3 \text{ дм}^2 \quad 7 \text{ см}^2 \circ 307 \text{ см}^2$$

Реши уравнение.

$$x - 8700 = 1700$$

5*. Оля и Алёша познакомились 7 лет назад. Сколько лет тогда было Оле, если через 5 лет Алёше будет 17 лет и он старше Оли на 2 года?

Итоговая контрольная работа Вариант 2

Реши задачу.

Из двух городов, расстояние между которыми 918 км, одновременно навстречу друг другу выехали два скорых поезда. Скорость одного поезда 65 км/ч. Какова скорость другого поезда, если поезда встретились через 6 ч?

Вычисли значения выражений.

$$587 \cdot 706 + (23\ 956 - 41\ 916) : 34$$

$$735\ 148 - 86\ 499 + 56\ 763 : 9 \cdot 45$$

Сравни величины.

$$4 \text{ т } 56 \text{ кг} \circ 456 \text{ кг}$$

$$4 \text{ мин } 30 \text{ с} \circ 430 \text{ с}$$

$$870 \text{ см} \circ 8 \text{ дм } 7 \text{ см} \quad 8 \text{ см}^2 \quad 6 \text{ мм}^2 \circ 86 \text{ мм}^2$$

Реши уравнение.

$$2500 - y = 1500$$

5*. Аня и Ира познакомились 5 лет назад. Сколько лет тогда было Ире, если через 6 лет Ане будет 18 лет и она младше Иры на 2 года?

Окружающий мир

1 класс

Итоговый тест

Допиши предложение:

Наше государство называется _____.

Его столица - город _____.

Найди государственный флаг нашей страны и раскрась его.

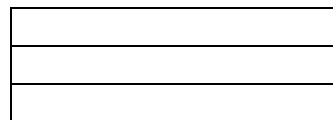
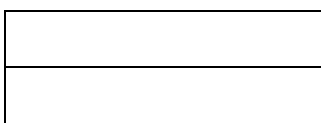

Рассмотри рисунок. Найди среди рисунков модель Земли и обведи её.

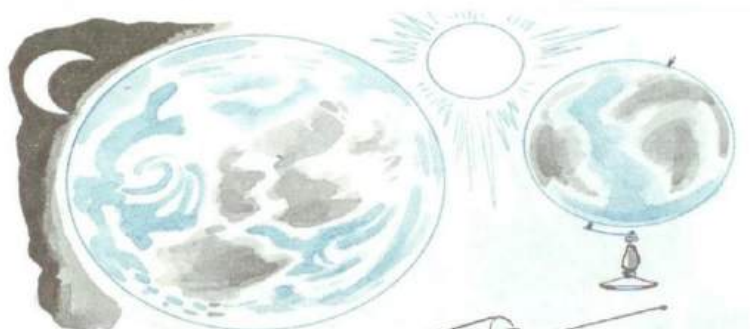

Обведи нужную букву.

Главным источником света и тепла на Земле является ...

- а) Луна; б) Солнце; в) звезды.

Прочитай предложения. Поставь знак «+», возле правильного утверждения.

В неделе 8 дней.

Понедельник – начало недели.

Четверг-пятый день недели.

Как меняются занятия детей в течение года? Пронумеруй, начиная с весны.



Какое

свойство воды позволяет рассмотреть рыбок в аквариуме?

Обведи нужную букву.

а) имеет вкус б) прозрачность в) текучесть.

8. Во что превращается вода, если она замерзает? Обведи нужную букву.

а) в лёд; б) в сок; в) в пар

Обведи кружком букву не правильного ответа.

Части растений:

а) стебель; б) лист; в) корень; г) цветок; д) ручка ; е) плод.

Рассмотри рисунок. **Раскрась** кружочки возле **хвойных** растений - зеленым, а возле **лиственных** - красным карандашом.

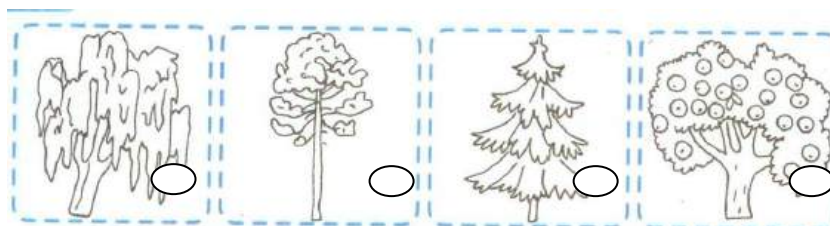

Отметь знаком + тех детей, которые берегут природу.

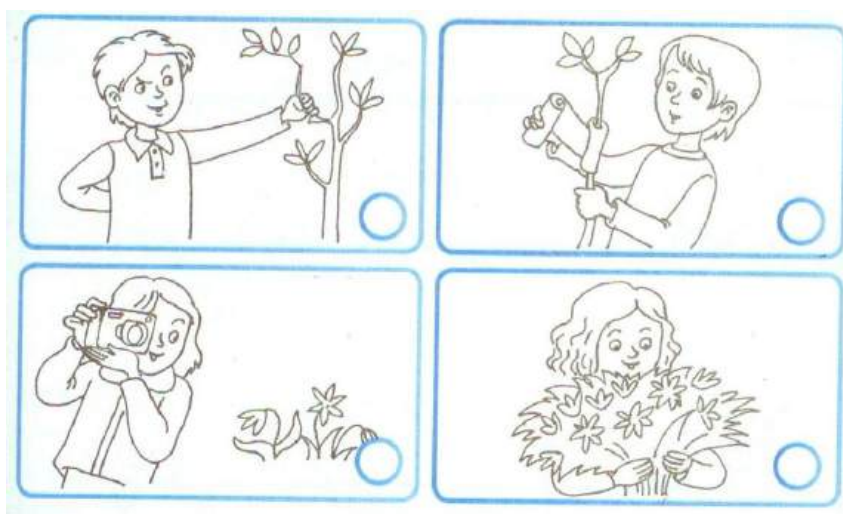

Соедини рисунки животных, которых можно объединить в группы по их признакам.

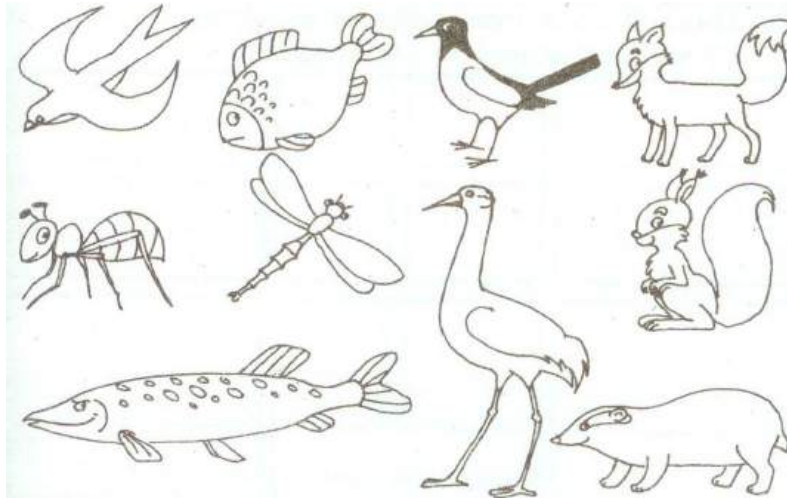

Вспомни правила дорожного движения. Девочка взяла в руки три цветных карандаша: жёлтый, красный, зелёный. Какой предмет она хочет нарисовать? **Нарисуй его и ты:**

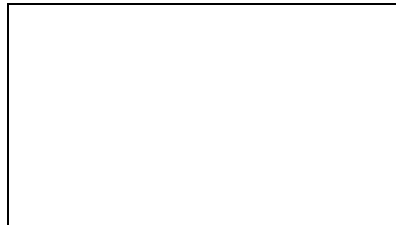

2 класс

Проверочная работа № 1. Тема: «Где мы живем»

Вариант – 1.

1. *Выбери правильное название нашей страны:*

1. Россия
2. Российская республика
3. Российское объединение
4. Российская Федерация

2. *Укажи предмет, который нельзя увидеть в городе.*

1. трамвай
2. музей
3. колодец
4. светофор

3. *Отметь предмет, который не относится к природе.*

1. муравей
2. книга
3. озеро
4. солнце

4. *Обозначь явление природы, которое можно наблюдать весной.*

1. прилёт птиц
2. созревание плодов
3. ледостав
4. листопад

5. *Определи, что не относится к осадкам.*

1. дождь 2. снег 3. ураган 4. град

6. *Назови кустарник.*

1. облепиха 2. ольха 3. клён 4. крапива

7. *Найди лишнее животное.*

1. морж 2. щука 3. дельфин 4. тюлень

8. *Подумай, для чего человек выращивает прядильные культуры*

1. чтобы прокормить себя 2. чтобы прокормить животных
3. для красоты 4. чтобы делать ткани

9. *Отметь, что даёт нам курица.*

1. яйца 2. шерсть 3. мясо 4. перья

10. *Укажи растение, которое человек выращивает на грядках.*

1. пшеница 2. астра 3. лук 4. морковь

Вариант – 2.

1. *Укажи столицу нашей страны:*

1. Владивосток 2. Москва 3. Новгород 4. Санкт - Петербург

2. *Укажи предмет, который есть только в сельском доме.*

1. диван 2. холодильник 3. печка 4. компьютер

3. *Отметь предмет, который не относится к природе.*

1. качели 2. звёзды 3. арбуз 4. жираф

4. *Обозначь явление природы, которое можно наблюдать осенью.*

1. снегопады 2. ледоход 3. созревание плодов 4. распускание почек

5. *Назови слово, которое не называет облачность.*

1. ясно 2. пасмурно 3. жарко 4. облачно

6. *Назови травянистое растение.*

1. сирень 2. земляника 3. бересклет 4. можжевельник

7. *Найди лишнее животное.*

1. жаворонок 2. трясогузка 3. соловей 4. стрекоза

8. *Подумай, для чего человек выращивает декоративные культуры.*

1. чтобы прокормить себя 2. чтобы прокормить животных
3. для красоты 4. чтобы делать ткани

9. *Отметь, что даёт нам коза.*

1. молоко 2. сало 3. мясо 4. шерсть

10. Укажи растение, которое человек выращивает в поле.

1. рожь 2. лён 3. картофель 4. петрушка

Проверочная работа № 2. Тема: «Природа».
Вариант - 1

1. Установи соответствие.

Неживая природа	воробей
	дерево
	камень
	арбуз
Живая природа	снежинка
	трава
	луна

2. Найди группу, в которой указаны правильные признаки живых существ.

- А) дышат, питаются, двигаются;
Б) растут, приносят потомство, умирают;
В) дышат, растут, общаются друг с другом.

2. Закончи определение: «Явления природы – это ...»

- А) снег, дождь, град, иней;
Б) изменения, происходящие вокруг нас;
В) все изменения, происходящие в природе.

3. Ребята измеряли температуру воздуха на улице. Вот что показал термометр. Кто верно записал показания термометра?

- А) Катя записала показания термометра так: 20°.
Б) Оля записала так: +20°.
В) Игорь записал так: - 20°.



4. Что не относится к осенним явлениям в живой природе?

- А) увядание трав;
Б) исчезновение насекомых;
В) заморозки.

5. Продолжи определение: «Огромный раскалённый газовый шар – это...»

- А) созвездие; Б) звезда; В) планета.

6. Установи соответствие.

Строительные материалы	янтарь
	известняк
	рубин
	песок
Материалы для украшений	гранит

7. Определи свойства воздуха.

- А) Не имеет цвета, не имеет запаха, невидим, прозрачен.

- Б) Голубого цвета, имеет запах, видим, прозрачен.
- В) Белого цвета, не имеет запаха, невидим, непрозрачен.

8. Что не является причиной загрязнения воды?

- А) Водные животные; Б) Фабрики и заводы; В) Транспорт.

9. Определи, у каких растений один твёрдый, древесный ствол .

- А) Травы; Б) Кустарники В) Деревья.

10. Лиственные деревья подчеркни красным карандашом, хвойные деревья зелёным. Сосна, липа, клён, ель, кедр, берёза.

11. Установи соответствие.

Звери	две ноги, два крыла, перья
Птицы	четыре ноги, шерсть
Рыбы	шесть ног
Насекомые	плавники, чешуя

12. Какие действия человека не вредят природе?

- А) Отлавливание божьих коровок; Б) Вырубка леса;
- В) Использование ядохимикатов; Г) Посадка растений;

13. Какие прядильные культурные растения человек использует для получения тканей? А) Хлопок; Б) Пшеница; В) Лён; Г) Овёс.

14. Запиши названия диких животных.

15. Какие растения относятся к комнатным растениям?

- А) Герань, фиалка, традесканция.
- Б) Ирис, колокольчики, нарцисс.
- В) Плющ, шиповник, кактус.

16. Найди названия аквариумных рыбок?

- А) Сазан, коробок, пескарь. Б) Акула, электрический скат, пиранья.
- В) Меченосец, гуппи, вуалехвост.

17. Какая порода собак помогает пасти овец, очень ласковая, любит маленьких детей, её называют шотландской овчаркой?

- А) Терьер; Б) Чау – чау; В) Колли.

18. К какому врачу ты обратишься, если твой домашний питомец заболел?

- А) к педиатру Б) к ветеринару В) к терапевту

19. Какое растение встречается в лесу, зацветает на 15 – 17 году жизни, занесено в Красную книгу? А) одуванчик Б) колокольчик В) венерин башмачок

20. Найди высказывание, которое относится к правилам друзей природы.

- А) Выпавших из гнезда птенцов надо забирать домой.
- Б) В лесу надо соблюдать тишину.
- В) Бабочек надо ловить сачком.

Вариант - 2

1. Установи соответствие.

Неживая природа	муха
	снег
	гриб
	берёза
Живая природа	облако
	собака
	солнце

2. Найди группу, в которой указаны правильные признаки живых существ.

- А) растут, приносят потомство, умирают;
- Б) дышат, растут, общаются друг с другом;
- В) дышат, питаются, двигаются.

2. Закончи определение: «Явления природы – это ...»

- А) изменения, происходящие вокруг нас;
- Б) иней, дождь, снег, град;
- В) все изменения, происходящие в природе.

3. Ребята измеряли температуру воздуха на улице. Вот что показал термометр.



Кто верно записал показания термометра?

- А) Соня записала показания термометра так: 10°.
- Б) Рая записала так: +10°.
- В) Вова записал так: - 10°.

4. Что не относится к осенним явлениям в неживой природе?

- А) заморозки;
- Б) отлёт перелётных птиц;
- В) иней.

5. Как называется группа звёзд на определённом участке неба?

- А) созвездие;
- Б) звезда;
- В) планета.

6. Установи соответствие.

Строительные материалы	жемчуг
	глина
	мрамор
	известняк
Материалы для украшений	бирюза

7. Что воздух не загрязняет?

- А) Костёр;
- Б) Растения;
- В) Отходы промышленного производства.

8. Как сберечь воду?

- А) Не чистить зубы Б) Не мыть посуду В) Закрывать кран Г) Не купаться

9. Определи, у каких растений один или несколько сочных, мягких, стеблей.

- А) Травы; Б) Кустарники; В) Деревья.

10. Лиственные деревья подчеркни красным карандашом, хвойные деревья зелёным. Лиственница, осина, клён, ель, кедр, дуб.

11. Установи соответствие.

Насекомые	плавники, чешуя
Птицы	четыре ноги, шерсть
Звери	две ноги, два крыла, перья
Рыбы	шесть ног

12. Какое утверждение верное:

- А) Лягушек надо уничтожать. Б) Ящериц надо отлавливать.
В) Нельзя брать домой детёнышей диких животных.

13. Какие зерновые культурные растения выращивает человек?

- А) Хлопок; Б) Пшеница; В) Лён; Г) Овёс.

14. Запиши названия домашних животных.

15. Какие растения относятся к комнатным растениям?

- А) Плющ, шиповник, кактус Б) Герань, фиалка, традесканция.
В) Ирис, колокольчики, нарцисс.

16. Подчеркни одной чертой названия животных, которых можно содержать в живом уголке?

Слон, аквариумные рыбки, верблюд, хомячки, обезьяны, черепаха, змея, морские свинки.

17. Какая порода собак хорошо плавает, ныряет, её называют водолазом, учат спасать людей? А) Русская борзая; Б) Ньюфаундленд; В) Спаниель.

18. К какому врачу ты обратишься, если твой домашний питомец заболел?

- А) к педиатру Б) к ветеринару В) к терапевту

19. Найди насекомое, которое занесено в Красную книгу.

- А) стрекоза Б) божья коровка В) дровосек реликтовый

20. Найди высказывание, которое относится к правилам друзей природы.

- А) Выпавших из гнезда птенцов надо забирать домой.
Б) В лесу надо соблюдать тишину.
В) Бабочек надо ловить сачком.

**Проверочная работа № 3. Тема: «Жизнь города и села»
Вариант - 1**

1. Допишите составные части экономики:

Экономика – это сельское хозяйство, промышленность, _____, транспорт, _____.

2. Обведи продукцию промышленности:

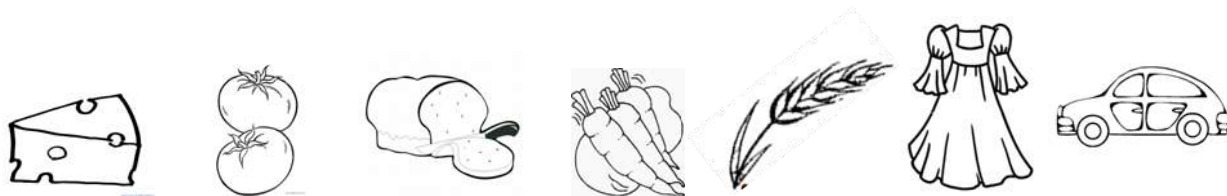

3. Подчеркни названия тех изделий, которые раньше были полезными ископаемыми:

льняное полотенце, золотое украшение, стекло, хлопчатобумажная рубашка, глиняный кувшин, книга, железная сковорода, строительный кирпич.

4. Заполни пропуск в схеме:

шерсть —> _____ —> шерстяная ткань —> шерстяная одежда

5. Приведи в пример названия трёх учреждений образования:

6 Отгадай загадки о профессиях и напиши отгадки:

Летают пальцы птицами –
Поток струится ситцевый.
Летают пальцы пчёлками –
Поток струится шёлковый. _____

Сейчас, дружок, вопрос такой:
Скажи, как называют
Рабочего, что под землёй
Нам уголь добывает. _____

7. Подчеркни в списке НЕ зимние явления природы:

Листопад, гроза, снегопад, дождь, метель, мороз, оттепель, гололедица, туман, иней, цветение яблонь, вьюга.

8. О каком животном идёт речь, напиши.

Этот зверь – сильный и умный хищник. Его добычей становятся не только зайцы, но и крупные звери – кабан, лось. Обычно они охотятся небольшими стаями, долго и упорно преследуя свою добычу. Правда по глубокому, рыхлому снегу им трудно бегать, и поэтому они часто остаются голодными.

Вариант - 2

1. Что такое экономика? Экономика – это...

А) промышленность; б) хозяйство; в) деньги

2. Обведите продукцию сельского хозяйства:

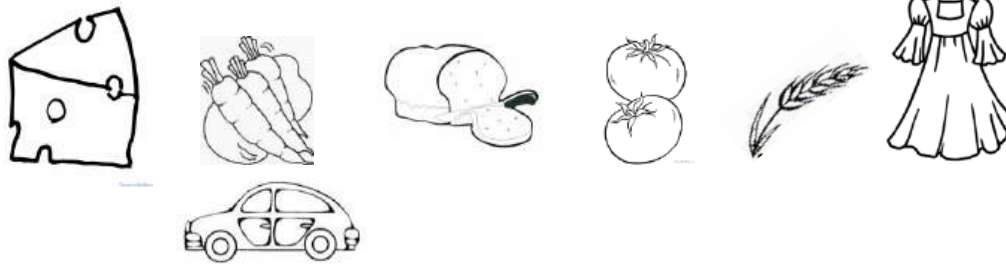

3. Подчеркни названия тех изделий, которые раньше были растениями:

льняное полотенце, золотое украшение, стекло, хлопчатобумажная рубашка, глиняный кувшин, книга, железная сковорода, строительный кирпич.

4. Заполни пропуск в схеме:

дерево → древесина → _____ → книга

5. Приведи в пример названия трёх учреждений культуры:

6. Отгадай загадки о профессиях и напиши отгадки:

У этой волшебницы,
Этой художницы,
Не кисти и краски,
А гребень и ножницы. _____

Спрятан здесь вопрос такой:
Доктор с ниткой и иглой
Как зовётся? Вспоминай
И быстрее ответ давай. _____

7. Подчеркни в списке зимние явления природы:

Листопад, гроза, снегопад, дождь, метель, мороз, оттепель, гололедица, туман, иней, цветение яблонь, вьюга.

8. О каком животном идёт речь, напиши.

Этому животному легче всего прокормиться в зимнем лесу. Пищу он добывает в основном из-под снега. Выкапывает орехи, жёлуди, зелёную травку. Если при этом попадутся мышь, полёвка, какие –нибудь насекомые, он и их съест. Кормится он днём, а ночью отдыхнет

Проверочная работа № 4. Тема: «Здоровье и безопасность»

1. Что относится к внешнему строению человека:
а) голова б) сердце в) шея г) туловище д) головной мозг
2. Отметить внутренние органы человека:
а) кишечник б) лёгкие в) ноги г) печень д) сердце е) туловище
3. Для чего нужно знать, как устроен и работает организм человека?
а) чтобы научиться рисовать человека
б) для сохранения и укрепления здоровья
4. Какова функция сердца?
а) с помощью сердца человек дышит
б) сердце помогает переваривать пищу
в) сердце - это мотор, который гонит по сосудам кровь
г) очищает от отходов пищеварения организм
5. Для чего нужно соблюдать режим дня?
а) чтобы сохранить своё здоровье
б) чтобы никуда не опаздывать
в) чтобы мама не ругала
6. Сколько раз в день нужно чистить зубы?
а) можно не чистить вовсе б) 2 раза в) 1 раз г) 4 раза
7. Какие предметы у человека должны быть личными?
а) полотенце б) мыло в) шампунь г) зубная щетка д) мочалка
е) расчёска ж) тарелка

8. Отметить знак "Пешеходный переход "



9. Отметить знак "Подземный пешеходный переход"



10. Отметить знак "Надземный пешеходный переход"



11. Переходя улицу, нужно посмотреть :
а) сначала направо, дойдя до середины, налево
б) сначала налево, дойдя до середины, направо
12. Где нужно обходить автобус или троллейбус?
а) сзади б) спереди в) подождать, когда транспорт отъедет

13. Отметьте домашние опасности:

- а) неисправные электроприборы
- б) порванное платье
- в) неизвестные лекарства
- г) мясорубка
- д) неустойчивая мебель
- е) порванная книга

14. Почему нельзя играть со спичками?

- а) они могут сломаться
- б) родители будут ругать
- в) может случиться пожар

15. Отметь номер пожарной охраны: а) 02 б) 03 в) 01 г) 04

16. Как вести себя на водоемах:

- а) не плавать в незнакомых местах
- б) не купаться одному
- в) вовсе не купаться
- г) не заплывать за буйки
- д) купаться в чистых водоёмах
- е) намочить ноги и выйти из воды
- ж) купаться можно где угодно, если хорошо плаваешь

17. Отметить ядовитые растения:

- а) мухомор
- б) волчье лыко
- в) смородина
- г) вороний глаз
- е) опята
- ж) бледная поганка

18. Отметь правила поведения с незнакомцами:

- а) не открывать незнакомцам двери
- б) не садиться в лифт
- в) всё рассказать о себе
- г) ничего не говорить о себе и своих родных
- д) громко кричать и звать на помощь, если вас пытаются тащить за руку
- е) пригласить в дом и угостить чаем.

Проверочная работа № 5. Тема: «Общение»

Вариант – 1.

1. Что одинаковое у всех членов семьи?

- 1) имя
- 2) отчество
- 3) фамилия

2. Как называют детей, занимающихся с тобой в классе?

- 1) ровесники
- 2) одноклассники
- 3) одношкольники

3. Вспомни, как нужно вести себя за столом. Допиши правила:

Не клади _____ на стол.

Не _____ с полным ртом.

Не вытирай губы _____, пользуйся _____.

4. Кто из детей поступил правильно?

- 1) Выйдя из троллейбуса, Вася выбросил использованный билет на остановке.
- 2) Антон дождался, пока из трамвая вышли пассажиры, и вошёл в салон.
- 3) Растролкав пассажиров, Денис пробрался к выходу.

5. Культура поведения – это...

- 1) поступки, которые обижают людей;
- 2) вежливые слова и вежливые поступки;
- 3) странные поступки.

6. Укажи пословицы о дружбе.

- 1) Дружба дороже денег; 2) Одной рукой и узла не завяжешь; 3) Не пойман – не вор.

7. Какие правила поведения нужно соблюдать в общественном транспорте?

- 1) Громко разговаривать;
2) Во время движения ходить по салону автобуса;
3) Во время движения транспортного средства не отвлекать водителя и кондуктора:
громко не разговаривать, по салону не ходить.

8. Какие слова (несколько) являются вежливыми?

- 1) Алло; 2) Пока; 3) Спасибо; 4) Простите; 5) Здорово.

9. Кому надо уступать место в общественном транспорте (несколько вариантов)?

- 1) Пожилым людям; 2) Другим; 3) Пассажирам с детьми.

10. Кто не является членом семьи?

- 1) брат; 2) бабушка; 3) друг.

Вариант - 2

1. Что такое семья ?

- 1) Это люди, которые тебя окружают;
2) Это люди, с которыми ты общаешься;
3) Это самое близкое окружение человека.

2. Что объединяет всех ребят в школьном коллективе?

- 1) В школе все вместе ребята учатся, играют, отдыхают.
2) Общие праздники.
3) Учителя, родители.

3. Культура поведения – это...

- 1) поступки, которые обижают людей;
2) вежливые слова и вежливые поступки;
3) странные поступки.

4. Что самое ценное в дружбе?

- 1) Согласие и взаимная помощь;
2) Любовь и уважение;
3) Получать от друга хорошие подарки.

5. Как вести себя в театре ?

- 1) Во время спектакля нельзя громко аплодировать;
2) Во время спектакля нельзя громко разговаривать;
3) В театре можно есть, но только во время антракта

6. Кто должен выйти первым из транспорта?

- 1) женщина; 2) мужчина; 3) ребёнок.

7. Укажи пословицы о дружбе?

- 1) Дружба дороже денег; 2) Одной рукой и узла не завяжешь; 3) Не пойман – не вор.

8. Чего нельзя делать в гостях?

- 1) Хватать лучший кусок торта;
2) Скакать, обгонять, бегать по комнате;
3) Рассматривать игрушки, книги, играть в игры.

9. Какие правила поведения нужно соблюдать в общественном транспорте?

- 1) Громко разговаривать;
2) Во время движения ходить по салону автобуса;
3) Во время движения транспортного средства не отвлекать водителя и контролёра: громко не разговаривать, по салону не ходить.

10. Семейные традиции это...

- 1) то в нашей жизни, что передаётся от одного поколения к другому;
- 2) то в нашей жизни, что остаётся в памяти человека;
- 3) мудрость старших передаётся молодым.

Проверочная работа № 6. Тема: «Путешествия»

1. Что поможет в путешествии по планете?

- 1). Микроскоп; 2). Карта; 3). Атлас автомобильных дорог;

2. Среди утверждений найди верное:

- 1). Карта изображает форму Земли и её поверхность;
- 2). Глобус имеет довольно мелкий масштаб и может показать какую-либо местность подробно;
- 3). Карты, на которых изображены разные страны, называются политическими;

3. Сколько океанов на Земле?

- 1). 5; 2). 4; 3). 3;

4. Сколько на Земле материков?

- 1). 4; 2). 5; 3). 6;

5. На синем фоне океанов выступают огромные участки земной суши – материки:

- 1). Евразия, Африка, Америка, Австралия, Антарктида;
- 2). Европа, Азия, Африка, Америка, Австралия, Антарктида;
- 3). Евразия, Северная Америка, Южная Америка, Австралия, Африка, Антарктида;

6. Какой материк самый большой на Земле?

- 1). Австралия; 2). Евразия; 3). Африка;

7. На каком материке находится наша Родина?

- 1). Евразия; 2). Азия; 3). Австралия;

8. Назови крупнейшее по численности население государство мира

- 1). Франция; 2). Япония; 3). Китай;

9. Какой материк самый дождливый?

- 1). Африка; 2). Северная Америка; 3). Южная Америка;

10. На каком материке можно встретить разнообразие диких животных?

- 1). Австралия; 2). Африка; 3). Южная Америка;

11. На каком материке разместилось только одно государство?

- 1). Антарктида; 2). Евразия; 3). Австралия;

12. Назови самый холодный материк

- 1). Австралия; 2). Антарктида; 3). Северная Америка;

13. Назови самое глубокое озеро планеты

- 1). Байкал; 2). Пейто; 3). Матано;

14. Назови символ Парижа:

- 1). Лувр; 2). Эйфелева башня; 3). Статуя Свободы;

15. Часы Биг – Бен находятся в...

- 1). Америке; 2). Японии; 3). Великобритании;

16. Национальную одежду кимоно носят:

- 1). Корейцы; 2). Японцы; 3). Вьетнамцы;

17. Бумагу, порох, компас, шёлк изобрели в...

- 1). Индии; 2). Греции; 3). Китае;

18. Сколько звёздочек на флаге США?

- 1). 50; 2). 55; 3). 60;

19. Статуя Свободы находится в...

- 1). США; 2). Японии; 3). Франции;

Ключ к ответам:

- | | | |
|--------|---------|---------|
| 1. 2). | 9. 3). | 17. 3). |
| 2. 3). | 10. 2). | 18. 1). |
| 3. 1). | 11. 3). | 19. 1). |
| 4. 3). | 12. 2). | |
| 5. 3). | 13. 1). | |
| 6. 2). | 14. 2). | |
| 7. 1). | 15. 3). | |
| 8. 3). | 16. 2). | |

Итоговая контрольная работа. Тема: Итоговый тест по окружающий мир за 2 класс.

1. Перечисли цвета Государственного флага Российской Федерации (сверху вниз).

Ответ: _____.

2. Определи, какое из созвездий не может быть в данной группе. Подчеркни его название.

Скорпион, лев, лебедь, рак, рыбы, козерог.

3. Выбери правильный ответ.

К внутренним органам относятся:

- А) лёгкие, грудь, сердце, кишечник;
- Б) желудок, голова, сердце, пищевод;
- В) лёгкие, сердце, печень, желудок;
- Г) печень, сердце, туловище, мозг.

4. Как называются части холма, которые обозначены на рисунке.

Запиши названия.

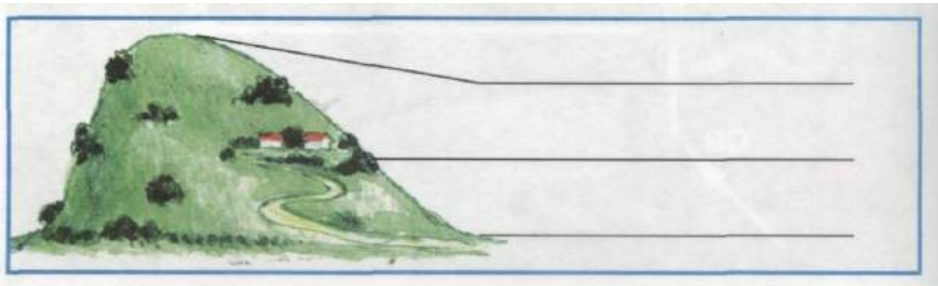

5. Прочитай внимательно. Что пропущено? Дополни запись.

Виды животных: звери, рыбы, земноводные, пресмыкающиеся, насекомые,

_____.

Запиши кратко главный признак этих животных.

Ответ: _____.

6. Внимательно прочитай примеры связей в окружающем мире.

Из земли прорастает росток, лошадь ест траву на лугу, созревает клубника в саду, дети купаются в море, доярка доит корову, над лугом идет дождь, белка грызет орех, пчела опыляет цветки.

Подчеркни только то, что относится к связям между живой и неживой природой.

7. Сделай выводы. Закончи высказывание.

Если на одном материке расположено две части света, то этот материк -

_____.

8. Какие виды растений изображены на рисунках? Подпиши названия видов.



9. Сделай вывод. Впиши пропущенные слова.

Мхов и лишайников больше на _____ стороне камней и деревьев.

Снег весной быстрее тает на склонах, обращенных к _____

10. Отметь правителя, который основал Санкт-Петербург.

А) Иван Грозный Б) Юрий Долгорукий В) Петр I

11. Узнай животное, которое занесено в Красную книгу по рисунку.

Запиши название в строке ответа.



Ответ: _____.

12. Что относится к семейным традициям, а что – к культуре общения в семье? Соотнеси цифры с буквами. Запиши буквы в таблицу.

1) семейные традиции

А) благодарить бабушку за вкусный обед

2) культура общения в семье

Б) делать игрушки на новогоднюю елку
своими руками

В) помочь маме нести сумку из магазина

Г) каждую весну вместе с папой вешать
скворечник в парке

Ответ: 1 _____; 2 _____.

13. Внимательно прочитай приведенный ниже список правил безопасности.

Какие правила относятся к поведению на природе?

А) осторожно обращаться с электроприборами

Б) не играть со спичками и зажигалками

В) не разжигать костер без взрослых

14. Укажи название этого знака.



Ответ: _____.

15. Подумай, какую пользу приносят человеку домашние животные.

Запиши ответ.

Ответ: _____

_____.

**Проверочная работа
по разделу «КАК УСТРОЕН МИР»**

1. *К неживой природе относятся:*

- а) растения, животные, человек, грибы и микробы;
- б) Земля, Солнце, вода, воздух, человек и всё то, что сделано его руками;
- в) небо, облака, дождь, снег, вода, камень, Солнце, Земля.

2. *К живой природе относятся:*

- а) грибы и микробы, растения, животные, человек;
- б) Солнце, Земля, небо, облака, дождь, снег;
- в) Солнце, Земля, воздух, вода, человек и всё то, что сделано его руками.

3. *Живые существа отличаются от предметов неживой природы тем, что:*

- а) они передвигаются, растут, умирают;
- б) они говорят, бегают, прыгают, растут, умирают;
- в) они дышат, питаются, растут.

4. *Что такое окружающая среда?*

- а) это всё то, что нас окружает, те места, где мы живем, работаем, отдыхаем;
- б) это всё то, что нас окружает в природе;
- в) это совокупность живой и неживой природы.

5. *Что такое экология?*

- а) наука об окружающей среде;
- б) наука, которая изучает неживую природу;
- в) наука, которая изучает связи между живыми существами и окружающей средой, о Земле и о законах, по которым мы должны жить.

6. *Что объединяет этих животных: дронг, морская корова, странствующий голубь?*

- а) спасены человеком;
- б) стали редкими;
- в) уничтожены человеком.

7. *Из-за чего на Земле становится меньше лесов?*

- а) из-за пожаров и стихийных бедствий;
- б) из-за изменения климата на Земле;
- в) из-за строительства городов, дорог, возделывания полей.

8. *От чего загрязняется вода в реках и озёрах?*

- а) от использования воды в быту;

- б) от использования воды в производстве;
- в) от слива сточных вод заводов и фабрик, нечистот с ферм.

9. *Что люди делают для спасения живой природы?*

- а) создают фермы, пасеки, птицефабрики;
- б) создают заповедники, ботанические сады;
- в) создают бульвары и скверы.

10. *Что такое заповедники?*

- а) это участки земли, где всякая природа неприкосновенна;
- б) это участки земли, где обитает большое разнообразие зверей, птиц и насекомых;
- в) это участки земли, где выращивают редкие растения всего мира.

Проверочная работа по теме «ЭТА УДИВИТЕЛЬНАЯ ПРИРОДА»

1. *Что называется телом?*

- а) всё то, что сделано руками человека;
- б) любой предмет, любое живое существо;
- в) любое растение, насекомое, птица, животное.

2. *В каких веществах промежутки между частицами наибольшие?*

- а) в твёрдых;
- б) в жидких;
- в) в газообразных.

3. *Какие вещества входят в состав воздуха?*

- а) водород, медь, цинк;
- б) кислород, азот, углекислый газ;
- в) хлор, фтор, йод.

4. *Какими свойствами обладает воздух?*

- а) прозрачен, бесцветен, без запаха; при нагревании расширяется, а при охлаждении сжимается, плохо проводит тепло;
- б) голубой цвет, как небо; проводит звуки, не имеет запаха; пропускает солнечные лучи;
- в) воздух зависит от окружающих предметов; хорошо проводит тепло; образует ветер.

5. *Вода может находиться:*

- а) в жидком состоянии;
- б) в твёрдом состоянии;
- в) в жидком, твёрдом и газообразном состоянии.

6. *Какая вода нужна людям?*

- а) прозрачная;
- б) бесцветная;
- в) чистая.

7. *Без чего невозможно вырастить урожай?*

- а) без тракторов, комбайнов, топлива;
- б) без удобрений, труда людей;

- в) без света, воздуха, воды.
8. *За счёт чего разрушаются скалы?*
- а) за счёт нагревания скал в солнечные дни и остывания ночью;
 - б) из-за животных, растений, микробов;
 - в) из-за колебаний температур, воды, ветра и растений.
9. *Из чего состоит почва?*
- а) воздуха, воды, перегноя, песка, глины, солей;
 - б) воздуха, воды, перегноя, песка, глины, солей, корней растений, животных, обитающих в почве;
 - в) из микробов, корней растений, различных животных, обитающих в почве.
10. *Что растения получают из почвы?*
- а) перегной, песок, глину;
 - б) остатки растений и животных;
 - в) воздух, воду, соли.
11. *Как называется наука о растениях?*
- а) ботаника;
 - б) зоология;
 - в) экология.
12. *Животные – это ...*
- а) птицы, звери, насекомые, ящерицы, змеи, черепахи, лягушки, черви;
 - б) человек, птицы, звери, насекомые, рыбы, грибы, микробы;
 - в) птицы, звери, насекомые, рыбы, земноводные, пресмыкающиеся.
13. *Какая из цепей питания указана правильно?*
- а) слизни → капуста → жаба
 - б) сосна → дятел → жук-короед
 - в) рожь → мышь → змея → орёл
14. *Где выращивают редкие растения, привезённые со всего мира?*
- а) в парках;
 - б) в скверах;
 - в) в ботанических садах.
15. *Какие животные помещены в Красную книгу?*
- а) тигр, морж, фламинго, орёл-беркут;
 - б) олень, заяц, лиса, волк;
 - в) корова, лошадь, гусь, петух.

**Проверочная работа
по разделу «МЫ И НАШЕ ЗДОРОВЬЕ»**

1. *Зачем нужно знать свой организм?*
- а) чтобы сохранять и укреплять здоровье;
 - б) чтобы человек мог мыслить и трудиться;
 - в) чтобы умело использовать свои возможности.

2. В какой строчке указаны только органы человека?
- а) глаза, лёгкие, желудок, кожа;
 - б) сердце, головной мозг, почки, кровь;
 - в) печень, селезёнка, уши, желчь.
3. Как называется способность человека чувствовать боль, холод, тепло, прикосновения?
- а) вкусом;
 - б) осязанием;
 - в) обонянием.
4. Какова роль скелета человека?
- а) скелет защищает внутренние органы от повреждения;
 - б) сокращаясь и расслабляясь, скелет приводит в движение мышцы;
 - в) скелет является опорой тела.
5. От чего зависит осанка человека?
- а) от скелета и мышц;
 - б) от связок и сухожилий;
 - в) от хрящей и костей.
6. Для чего человеку нужна пища?
- а) с пищей человек получает питательные вещества;
 - б) с пищей человек получает необходимый для жизни кислород;
 - в) с пищей человек получает воду и витамины.
7. Благодаря чему питательные вещества разносятся по организму?
- а) благодаря мышцам;
 - б) благодаря крови;
 - в) благодаря нервным волокнам.
8. Какой газ необходим органам для работы?
- а) углекислый газ;
 - б) азот;
 - в) кислород.
9. Через какие органы происходит удаление из организма вредных веществ?
- а) через печень, кишечник, мочевой пузырь;
 - б) через кожу, почки, лёгкие;
 - в) через сердце, желудок, желчный пузырь.
10. «Кто всему голова» у человека?

- а) мозг;
- б) сердце;
- в) желудок.

**Проверочная работа
по разделу «НАША БЕЗОПАСНОСТЬ»**

1. Соедини стрелочками номера телефонов и названия срочных служб:

01	газовая служба
02	пожарная охрана
03	милиция
04	скорая помощь

2. Что необходимо делать, если начался пожар, а ты в квартире один?

- а) убежать;
- б) закричать, позвать на помощь;
- в) вызвать пожарников по телефону 01.

3. В квартире прорвало трубу. Что нужно сделать прежде всего?

- а) оставить всё как есть до прихода родителей – это дело взрослых;
- б) завернуть специальный вентиль и позвонить родителям;
- в) выйти из квартиры.

4. Что нужно сразу сделать, если ты почувствовал в квартире запах газа?

- а) открыть окно;
- б) позвонить в газовую службу – 04;
- в) зажечь спичку.

5. Как выглядят запрещающие знаки?

- а) знак в виде красного треугольника;
- б) знак в виде красного круга;
- в) знак в виде синего круга

6. Знаки в виде красного треугольника – это ...:

- а) запрещающие знаки;
- б) информационно-указательные знаки;
- в) предупреждающие знаки.

7. Если на вас напала большая собака, что надо делать:

- а) убежать от неё;
- б) замахнуться и отогнать собаку;
- в) остановиться, повернувшись к собаке лицом.

8. *Что такое цепь загрязнения?*

- а) загрязняющие вещества попадают в воду;
- б) загрязняющие вещества попадают в воздух;
- в) загрязняющие вещества попадают в организм растений, животных, а потом оказываются в продуктах питания.

9. *Что такое экологическая безопасность?*

- а) это защита от вредного действия окружающей среды;
- б) это влияние растений, животных и человека на окружающую среду.

10. *Какими путями в организм человека попадают вредные вещества?*

- а) через воду, воздух, почву;
- б) через воду, воздух, продукты питания.

11. *Как выглядит формула безопасности?*

**Проверочная работа
по разделу «ЧЕМУ УЧИТ ЭКОНОМИКА»**

1. *Главная задача экономики:*

- а) производство товаров и услуг;
- б) удовлетворение разнообразных потребностей человека.

2. *Что такое потребности?*

- а) всё, что требуется людям для жизни;
- б) всё, что окружает людей.

3. *Что такое товары?*

- а) это предметы, которые человек производит;
- б) это вещи, предметы, с помощью которых люди удовлетворяют свои потребности.

4. *Что такое услуги?*

- а) добыча угля, нефти;
- б) лечение больных, обучение детей.

5. *Что составляет основу экономики?*

- а) окружающая нас среда;
- б) природные богатства, капитал, труд.

6. *Зачем мы собираем металлолом?*

- а) мы сохраняем запасы руды;
- б) очищаем территорию от мусора;

в) участвуем в соревновании между классами.

7. Отрасли растениеводства:

- а) полеводство, овцеводство, кактусоводство;
- б) садоводство, зерноводство, овощеводство;
- в) садоводство, бахчеводство, оленеводство.

8. Какие вы знаете сельскохозяйственные профессии?

- а) ткач, газосварщик, геолог;
- б) комбайнер, бахчевод, овощевод;
- в) инженер, механик, тракторист.

9. Что даёт животноводство людям?

- а) мясо, шерсть, пух, кожу;
- б) фрукты, ягоды, овощи;
- в) хлопок, лён, рис.

10. Из чего складывается бюджет?

- а) из зарплаты и стипендии;
- б) из денег;
- в) из доходов и расходов.

11. Какой бюджет ты считаешь лучшим?

- а) в котором доходы больше расходов;
- б) в котором доходы равны расходам;
- в) в котором доходы меньше расходов.

Контрольно-измерительные материалы – тесты по темам.

Тест 1. Человек и природа

A1. Укажи, что не относится к переживаниям человека?

- 1) радость
- 2) сочувствие
- 3) жадность
- 4) сожаление

A2. Укажи, орган чувств, который сообщает информацию об увиденном предмете?

- 1) нос
- 2) уши
- 3) рот
- 4) глаза

A3. Назови науку, которая изучает внутренний мир человека?

- 1) биология
- 2) психологи
- 3) экология
- 4) зоология

A 4. Определи, что не является

признаком живых существ

- 1) рост
- 2) дыхание
- 3) передвижение
- 4) питание

B 1. Продолжи высказывание

Умение сравнивать, классифицировать, делать выводы называется ...

- 1) восприятием
- 2) памятью
- 3) мышлением
- 4) воображением

В 2. Подумай, представителей какого царства можно увидеть только под микроскопом .

- 1) грибы 2) бактерии
 3) растения 4) животные

С 1. Выбери организмы, которые относятся к царству растений

- 1) шампиньон 2) колокольчик
 3) рябина 4) сирень

Тест 2. Общество

А1. Вспомни, что такое семья?

- 1) люди, живущие в одном доме 2) папа, мама, я
 3) самое близкое окружение человека 4) люди, заботящиеся друг о друге

А2. Укажи, сколько народов насчитывается на Земле.

- 1) до 2 тысяч 2) до 4 тысяч
 3) до 3 тысяч 4) до 5 тысяч

А3. Отметь, сколько народов насчитывается в России.

- 1) около 100 2) около 160
 3) около 140 4) около 200

А 4. Обозначь количество государств в мире.

- 1) около 100 2) около 300
 3) около 200 4) около 400

В 1. Подумай, что не является символом государства

- 1) герб 2) флаг
 3) гимн 4) столица

В 2. Укажи, кто не является главой государства.

- 1) президент 2) министр
 3) король 4) султан

С 1. Отметь, что имеет каждое государство

- 1) территорию 2) границы
 3) короля 4) столицу

Тест 3. Что такое экология

А1. Вспомни, что изучает экология?

- 1) здоровье человека
 2) связи между живыми существами
 3) окружающую среду
 4) связи между живыми существами и окружающей их средой

А2. Укажи, что является домом для человечества.

- 1) планета Земля 2) государство
 3) материк 4) город

А3. Обозначь связь между белкой и орехами, которые она ест.

- 1) между растениями и неживой природой 2) между природой и человеком
 3) между животными и растениями 4) между животными и неживой природой

А 4. Укажи, с чем связан человек.

- 1) с животными 2) с растениями
 3) с неживой природой 4) со всеми перечисленными

В 1. Подумай, что будет окружающей средой для кабана

- 1) лес 2) луг
 3) поле 4) водоём

В 2. Восстанови цепочку, рассказывающую об истории комаров и кошек.

Ядохимикаты – растения – тараканы - - кошки

- 1) лягушки 2) крысы
 3) ящерицы 4) человек

С 1. Выбери животных, для которых окружающая среда - пруд

- 1) лягушка
- 2) морж
- 3) карась
- 4) улитка

Тест 4. Природа в опасности.

A1. Отметь названия голубей, уничтоженных в Северной Америке

- 1) перелётные
- 2) городские
- 3) странствующие
- 4) путешествующие

A2. Укажи, название уничтоженных морских животных.

- 1) котики
- 2) коровы
- 3) моржи
- 4) быки

A3. Вспомни, как называется природный музей под открытым небом.

- 1) национальный парк
- 2) национальный зоопарк
- 3) национальный заповедник
- 4) национальный музей

A 4. Укажи ответственное отношение к природе.

- 1) браконьерство
- 2) сжигание травы
- 3) расчистка пляжей
- 4) разведение свалок

B 1. Закончи высказывание.

Участок земли, где природа находится под строгой охраной, называется...

- 1) зоопарк
- 2) заповедник
- 3) сквер
- 4) музей

B 2. Выбери неверное высказывание

- 1) запрещено собирать редкие растения
- 2) запрещено наблюдать за животными
- 3) запрещено гулять в заповедниках
- 4) запрещено охотиться в национальных парках

C 1. Выбери причины, нарушающие жизнь животных

- 1) вырубка лесов
- 2) охота
- 3) чистка водоёмов
- 4) загрязнение воздух

Тест 5. Тела, вещества, частицы

A1. Укажи, что не является небесным телом.

- 1) Солнце
- 2) Земля
- 3) Луна
- 4) ракета

A2. Отметь искусственное тело.

- 1) дом
- 2) бульдог
- 3) клен
- 4) капуста

A3. Вспомни, каких веществ не бывает.

- 1) твёрдых
- 2) мокрых
- 3) жидких
- 4) газообразных

A 4. Найди опасную для здоровья жидкость.

- 1) чай
- 2) уксус
- 3) кефир
- 4) молоко

B 1. Подумай, какому веществу соответствует схема.

- 1) алюминию
- 2) молоку
- 3) газу
- 4) древесине

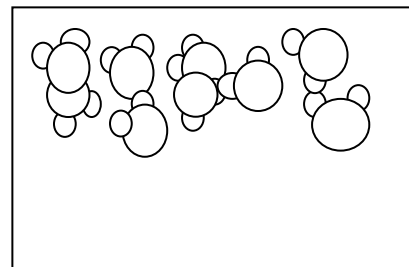

B 2. Отметь **неверное** высказывание

- 1) Тела состоят из частиц
- 2) все вещества состоят из одинаковых частиц
- 3) сложные частицы называют молекулами
- 4) Простые частицы называют атомами

C 1. Выбери название веществ.

- 1) дерево
- 2) вода
- 3) сахар
- 4) крахмал

Тест 6. Разнообразие веществ

А1. Укажи, растение, из которого получают сахар.

- 1) репа 2) свёкла
3) редис 4) морковь

А2. Вспомни, при приготовлении какого напитка используют крахмал

- 1) компота 2) чая
3) киселя 4) сока

А3. Укажи дождь, опасный для растений

- 1) грибной 2) кислотный
3) проливной 4) затяжной

А 4. Определи, какое вещество может быть молочным, лимонным и яблочным.

- 1) сахар 2) соль
3) кислота 4) крахмал

В 1. Подумай, какой орган чувств поможет человеку различить сахар, крахмал и соль

- 1) ухо 2) нос
3) глаз 4) язык

В 2. Выбери растение, плоды которого богаты глюкозой

- 1) виноград 2) слива
3) апельсин 4) яблоко

С 1. Отметь продукты, в которых содержится крахмал.

- 1) хлеб 2) рис
3) картофель 4) сыр

Тест 7. Воздух и его охрана

А1. Укажи газ, который не входит в состав воздуха

- 1) кислород 2) неон
3) углекислый газ 4) азот

А2. Отметь цвет воздуха

- 1) белый 2) синий
3) голубой 4) бесцветный

А3. Выбери место, где воздух будет грязнее

- 1) в горах 2) в городе
3) в парке 4) в лесу

А 4. Определи, на чём должен работать автомобиль, чтобы не загрязнять воздух.

- 1) на бензине 2) на электричестве
3) на газу 4) на дизеле

В 1. Подумай, без чего человек проживет меньше всего

- 1) без людей 2) без воздуха
3) без пищи 4) без воды

В 2. Найди **неверное** высказывание

- 1) при нагревании воздух расширяется 2) при дыхании растения выделяют кислород
3) воздух не имеет запаха 4) для дыхания нужен чистый воздух

С 1. Отметь источники загрязнения воздуха

- 1) трубы заводов 2) выхлопные газы
3) дыхание человека 4) очистные сооружения

Тест 8. Вода

А1. Вспомни? сколько воды в день нужно для организма человека.

- 1) более 1 л 2) более 3 л
3) более 2 л 4) более 4 л

А2. Укажи прибор, очищающий воду

- 1) пылесос 2) миксер

- 3) фильтр 4) пароварка

A3. Определи цвет воды

- 1) бесцветная 2) голубая
 3) белая 4) синяя

A 4. Выбери группу веществ, к которым относится вода.

- 1) жидкие 2) газообразные
 3) твёрдые 4) не вещество

B 1. Подумай, в виде чего вода может подниматься вверх

- 1) дождя 2) града
 3) снега 4) пара

B 2. Найди **неверное** высказывание

- 1) вода растворяет многие вещества 2) вода имеет запах
 3) при охлаждении вода сжимается 4) вода прозрачная

C 1. Отметь животных, для которых вода - дом

- 1) тюлень 2) цапля
 3) дельфин 4) окунь

Тест 9. Круговорот воды

A1. Вспомни, что происходит с водой при нагревании

- 1) ничего не происходит 2) испаряется
 3) сжимается 4) меняет цвет

A2. Укажи, при какой температуре вода не превратится в лёд.

- 1) + 8 C° 2) - 4 C°
 3) 0 C° 4) -20 C°

A3. Отметь воду в твёрдом состоянии.

- 1) дождь 2) пар
 3) снег 4) роса

A 4. Определи состояние воды, которому соответствует схема

- 1) снег 2) пар
 3) роса 4) град

B 1. Найди **неверное** высказывание.

- 1) Тёплая вода испаряется быстрее.
2) Пар – прозрачный, бесцветный газ
 3) Чем выше, тем холоднее воздух
 4) Вода начинает замерзать при температуре) - 5 C°

B 2. Подумай, почему после сильных дождей море не выходит из берегов

- 1) воду пьют рыбы 2) вода испаряется
 3) вода вытекает из моря в реки 4) воду использует человек

C 1. Отметь, в виде чего вода возвращается на землю

- 1) дождя 2) инея
 3) тумана 4) снега

Тест 10. Берегите воду

A1. Вспомни сколько надо воды для производства 1 т. риса

- 1) 1500 т 2) 10 000 т
 3) 7000 т 4) 15 000 т

A2. Укажи какой слой земли задерживает воду

- 1) почва 2) камни
 3) песок 4) глина

A3. Отметь, что нельзя делать у водоёма?

- 1) играть в мяч 2) мыть машину
 3) загорать 4) сажать деревья

A 4. Выбери от чего погибают морские животные.

- 1) от попадания мусора
- 2) от разлива нефти
- 3) от купания отдыхающих
- 4) от попадания земли в воду

В 1. Подумай, из какого водного источника можно пить

- 1) из реки
- 2) из пруда
- 3) из родника
- 4) из моря

В 2. Найди **неверное** высказывание

- 1) пресной воды на Земле мало
- 2) грязная вода вредна для человека
- 3) человеку в день надо около 300 л воды
- 4) особые бактерии очищают воду

С 1. Выбери действия по охране воды, которые можешь совершать ты

- 1) экономно расходовать воду
- 2) строить очистные сооружения
- 3) не бросать мусор в водоёмы
- 4) повторно использовать грязную воду

Тест 11. Что такое почва

А1. Укажи, какой компонент почвы придаёт ей темный цвет.

- 1) воздух
- 2) песок
- 3) перегной
- 4) глина

А2. Отметь, что не получают корни растений из почвы

- 1) воду
- 2) минеральные соли
- 3) воздух
- 4) песок

А3. Обозначь, что придаёт почве плодородие

- 1) песок
- 2) соли
- 3) глина
- 4) перегной

А 4. Вспомни, что называется верхний слой земли, на котором растут растения.

- 1) песок
- 2) почва
- 3) перегной
- 4) грядка

В 1. Подумай, когда мы вредим почве

- 1) перекапывая грядки
- 2) поливая растения
- 3) разводя костры
- 4) сжигая растения

В 2. Найди **неверное** высказывание

- 1) минеральные соли – это питательные вещества
- 2) в почве живут бактерии
- 3) науку почвоведение создал М.В. Ломоносов
- 4) в почве есть воздух

С 1. Отметь животных, которые живут в почве

- 1) лисы
- 2) кроты
- 3) дождевые черви
- 4) личинки

Тест 12. Разнообразие растений

А1. Закончи высказывание

Наука о растениях называется

- 1) экологией
- 2) ботаникой
- 3) биологией
- 4) зоологией

А2. Укажи растения –жителей воды.

- 1) мхи
- 2) водоросли
- 3) папоротники
- 4) хвойные

А3. Вспомни, у какой группы растений есть только листья, корни и стебли.

- 1) у мхов
- 2) у папоротников
- 3) у водорослей
- 4) у цветковых

А 4. Отметь самую многочисленную группу растений

- 1) хвойные
- 2) папоротники
- 3) цветковые
- 4) мхи

В 1. Подумай, к какой группе растений относится огурец.

- 1) ко мхам
- 2) к папоротникам
- 3) к хвойным растениям

- 4) к цветковым растениям

В 2. Найди неверное высказывание

- 1) цветковые растения наиболее разнообразны
 2) некоторые водоросли можно увидеть только под микроскопом
 3) царство растений разделено на 4 группы
 4) воду использует человек

С 1. Отметь части, которые имеют мхи

- 1) листья 2) стебли
 3) цветки 4) корни

Тест 13. Солнце, растения и мы с вами

А1. Укажи, в какой части растений «готовится» пища.

- 1) в корне 2) в листве
 3) в семенах 4) в цветке

А2. Вспомни, что необходимо для работы любого организма

- 1) пища 2) вода
 3) энергия 4) воздух

А3. Отметь, откуда человек получает питательные вещества.

- 1) от животных 2) вырабатывается сам
 3) от растений 4) от неживой природы

А 4. Обозначь газ, который выделяют растения в процессе дыхания.

- 1) углекислый газ 2) азот
 3) кислород 4) озон

В 1. Найди неверное высказывание.

- 1) Растения вырабатывают кислород
 2) сахар и крахмал образуются только на свету
 3) животные сами вырабатывают питательные вещества
 4) к растениям надо относиться бережно

В 2. Подумай, кто не пользуется питательными веществами

- 1) люди 2) птицы
 3) звери 4) неживая природа

С 1. Отметь, что необходимо для приготовления пищи растениями.

- 1) свет 2) кислород
 3) углекислый газ 4) вода

Тест 14. Охрана растений

А1. Укажи растение водоёма.

- 1) купальница 2) пижма
 3) кувшинка 4) ятрышник

А2. Отметь растение Красной книги.

- 1) тысячелистник 2) сон-трава
 3) валериана 4) подорожник

А3. Подбери название знаку.

- 1) «Не ломай ветки»
 2) «Не выкапывай растения»
 3) «Не выкапывай редкие растения»
 4) «Не срывай растения для букетов»



А 4. Отметь лекарственное растение.

- 1) колокольчик 2) подснежник
 3) тысячелистник 4) купальница

В 1. Подумай, где выращивают растения со всего мира.

- 1) в зоопарке 2) в заповеднике
 3) в ботаническом саду 4) в национальном парке

В 2. Найди неверное высказывание.

- 1) Вытаптывание – причина гибели растений
- 2) Охранять надо только травянистые растения
- 3) Растения охраняют в заповедниках
- 4) В лесопарке надо ходить по тропинкам

С 1. Отметь причины, ухудшающие жизнь растений.

- 1) сбор в букеты
- 2) вытаптывание
- 3) размножение растений
- 4) грязные водоёмы

Тест 15. Размножение и развитие растений

А1. Укажи, как называется сладкий цветочный сок.

- 1) пыльца
- 2) мёд
- 3) нектар
- 4) сироп

А2. Укажи, чем насекомые – опылители помогают растениям

- 1) цвести
- 2) распространяться
- 3) размножаться
- 4) питаться

А3. Отметь, семена какого растения могут распространяться с помощью животных.

- 1) одуванчика
- 2) клёна
- 3) репейника
- 4) гороха

А 4. Отметь, с помощью чего распространяются семена клёна и берёзы.

- 1) воды
- 2) человека
- 3) животных
- 4) ветра

В 1. Подумай, что не обязательно для прорастания семян

- 1) тепло
- 2) солнечный свет
- 3) вода
- 4) воздух

В 2. Найди цепочку развития растения из семени

- 1) стебелёк, корешок, цветочки, листочки, плоды
- 2) корешок, стебелёк, листочки, цветочки, плоды
- 3) корешок, листочки, стебелёк, цветочки, плоды
- 4) стебелёк, корешок, листочки, цветочки, плоды

С 1. Отметь насекомых - опылителей

- 1) муха
- 2) шмель
- 3) пчела
- 4) бабочка

Тест 16. Разнообразие животных

А1. Укажи название науки о животных.

- 1) ботаника
- 2) зоология
- 3) биология
- 4) экология

А2. Укажи группу, к которой относится пиявка.

- 1) ракообразные
- 2) черви
- 3) моллюски
- 4) паукообразные

А3. Укажи, кто относится к иглокожим.

- 1) улитка
- 2) морская звезда
- 3) креветка
- 4) скорпион

А 4. Определи, тело каких животных покрыто голой нежной кожей.

- 1) моллюсков
- 2) земноводных
- 3) иглокожих
- 4) пресмыкающихся

В 1. Найди неверное высказывание .

- 1) Рептилии всю жизнь ползают - пресмыкаются
- 2) Тело многих моллюсков защищено раковиной.
- 3) Рыбы передвигаются с помощью плавников
- 4) насекомые имеют восемь ног.

В 2. Подумай, какая группа животных самая многочисленная.

- 1) звери
 - 2) птицы
 - 3) рыбы
 - 4) насекомые
- С 1. Выбери группу животных, которые обитают в воде.
- 1) моллюски
 - 2) иглокожие
 - 3) ракообразные
 - 4) насекомые

Тест 17. Кто что ест

А1. Укажи растительноядного зверя.

- 1) медведь
- 2) лиса
- 3) заяц
- 4) волк

А2. Укажи группу, к которой можно отнести медведя

- 1) хищный
- 2) всеядный
- 3) насекомоядный
- 4) растительноядный

А3. Вспомни, что в цепи питания всегда является первым звеном.

- 1) растительноядные животные
- 2) птицеядные
- 3) хищные животные
- 4) растения

А 4. Определи, какой группы животных не существует

- 1) всеядные
- 2) птицеядные
- 3) насекомоядные
- 4) растительноядные

В 1. Подумай, о чём предупреждает яркая окраска божьей коровки.

- 1) о том, что она хищник
- 2) о том, что она несъедобная
- 3) о том, что она никого не боится
- 4) о том, что она ищет пару

В 2. Найди неправильную цепь питания

- 1) трава – жук - синица
- 2) гриб – белка - ястреб
- 3) медведь – рыба - водоросли
- 4) кора дерева – заяц - лиса

С 1. Отметь, что спасает зайца от врагов

- 1) крепкие зубы
- 2) хороший слух
- 3) защитная окраска
- 4) быстрые ноги

Тест 18. Размножение и развитие животных

А1. Укажи, какие животные сразу рожают детёнышей.

- 1) звери
- 2) птицы
- 3) рыбы
- 4) земноводные

А2. Сосчитай, сколько этапов в развитии бабочки

- 1) 2 этапа
- 2) 4 этапа
- 3) 3 этапа
- 4) 5 этапов

А3. Укажи, куда откладывают икру самки лягушек.

- 1) в яму в земле
- 2) в норку
- 3) в воду
- 4) на листья растений

А 4. Отметь животное, которое вскармливает свое потомство

- 1) кузнечик
- 2) ворона
- 3) лещ
- 4) жаба

В 1. Найди неверное высказывание.

- 1) кормам птенцам служат насекомые
- 2) самки крокодилов откладывают яйца
- 3) звери кормят детёнышей молоком
- 4) у всех насекомых есть стадия - куколки

В 2. Подумай, у каких животных меньше всего стадий развития

- 1) у зверей
- 2) у птиц

- 3) у пресмыкающихся 4) у насекомых
- С 1. Выбери группу животных, у которых потомство появляется из яиц
- 1) насекомоядные 2) земноводные
- 3) пресмыкающиеся 4) птицы

Тест 19. Охрана животных

А1. Укажи зверя из Красной книги

- 1) лось 2) медведь
- 3) тигр 4) кабан

А2. Укажи, к какой группе относится орёл-беркут

- 1) всеядные 2) хищные
- 3) растительноядные 4) насекомоядные

А3. Укажи время, когда у животных появляется потомство

- 1) зима-весна 2) лето-осень
- 3) весна-лето 4) осень-зима

А 4. Выбери подходящую запись к знаку

- 1) «Не кричи в лесу» 2) «Подкармливай птиц зимой»
- 3) «Не лови и не уноси зверей домой» 4) «Не подходи к гнёздам птиц»

В 1. Найди неверное высказывание .

- 1) Тигр – близкий родственник кошки 2) Количество бобров люди восстановили
- 3) Рыбная ловля в морях не ограничена 4) Надо беречь места обитания животных.

В 2. Подумай, какое действие ребенка не побеспокоит животных

- 1) бег по лесу 2) сбор грибов
- 3) громкие крики 4) лазание по деревьям

С 1. Укажи, для чего создают зоопарки

- 1) для изучения животных 2) для отдыха людей
- 3) для сохранения редких животных 4) для знакомства с животными посетителям

Тест 20. В царстве грибов.

А1. Найди «лишнее».

- 1) шляпка 2) корень
- 3) грибница 4) ножка

А2. Вспомни, сколько видов грибов известно ученым

- 1) около 10 000 2) около 1 000
- 3) около 100 000 4) около 100

А3. Укажи название гриба

- 1) сетконоска сдвоенная 2) рогатик пестиковый
- 3) грифола курчавая 4) решёточник красный

А 4. Укажи, с какими растениями связаны грибы

- 1) с травами 2) с деревьями
- 3) с кустарниками 4) с цветами

В 1. Подумай, почему нельзя собирать старые грибы.

- 1) надо оставлять их зверям 2) в них может быть яд
- 3) их сложно готовить 4) они не вкусные

В 2. Определи, какой гриб не имеет двойника

- 1) белый 2) маслёнок
- 3) опёнок 4) шампиньон

С 1. Отметь места, где нельзя собирать грибы

- 1) около заводов 2) возле шоссе
- 3) в лесу 4) в городских скверах

Тест 21. Великий круговорот жизни.

А1. Найди «лишнее».

- 1) производители 2) потребители
 3) строители 4) разрушители
- A2. Укажи разрушителя
 1) бактерия 2) клевер
 3) корова 4) лютик
- A3. Укажи производителя
 1) липа 2) тигр
 3) ласточка 4) мухомор
- A 4. Укажи потребителя
 1) шампиньон 2) человек
 3) микроб 4) ромашка
- В 1. Найди неверное высказывание**
 1) питательные вещества для растений накапливаются в почве
 2) только растения способны производить питательные вещества
 3) хищники разрушают остатки мёртвых животных
 4) каждый организм - частичка круговорота веществ
- В 2. Подумай, какое звено в круговороте веществ самое главное**
1) производители 2) потребители
 3) все важны 4) разрушители
- С 1. Отметь питательные вещества**
 1) сахар 2) соль
 3) масло 4) крахмал

Тест 22 .Организм человека.

- A1. Укажи, что не является органом
1) сердце 2) голова
 3) легкие 4) желудок
- A2. Укажи науку, изучающую работу органов человека
 1) анатомия 2) гигиена
 3) физиология 4) биология
- A3. Укажи орган, который управляет деятельностью всего организма
 1) сердце 2) желудок
 3) лёгкие 4) мозг
- A 4. Укажи, что относится к нервной системе
 1) сердце 2) нервы
 3) кишечник 4) печень
- В 1. Найди неверное высказывание**
 1) гигиена изучает строение тела человека 2) все органы действуют слаженно
 3) И.П. Павлов – ученый-физиолог 4) каждый орган выполняет свою работу
- В 2. Подумай, что такое система органов**
1) слаженно действующие органы 2) рядом находящиеся органы
 3) органы, выполняющие общую работу 4) самые крупные органы
- С 1. Выбери органы пищеварительной системы**
 1) лёгкие 2) сердце
 3) печень 4) кишечник

Тест 23. Органы чувств

- A1. Укажи способность человека чувствовать запахи
1) вкус 2) обоняние
 3) зрение 4) осязание
- A2. Укажи орган обоняния
 1) бактерия 2) клевер
 3) корова 4) лютик

А3. Закончи высказывание

Способность человека чувствовать прикосновения называется...

- 1) зрением 2) обонянием
 3) осязанием 4) вкусом

А 4. Вспомни, с какого расстояния надо смотреть телевизор

- 1) 1-2 м 2) 3-4 м
 3) 2-3 м 4) 4-5 м

В 1. Найди **неверное** высказывание

- 1) Язык – орган вкуса 2) Сильный шум вредит слуху
 3) Лучше всего читать лёжа 4) Органы чувств надо беречь

В 2. Подумай, с помощью чего человек получает больше всего информации об окружающем мире

- 1) зрения 2) обоняния
 3) слуха 4) осязания

С 1. Отметь, что относится к органам чувств

- 1) кожа 2) нос
 3) язык 4) сердца

Тест 24. Надёжная защита организма.

А1. Найди неправильный признак кожи

- 1) мягкая 2) твёрдая
 3) упругая 4) эластичная

А2. Сосчитай, сколько раз в месяц нужно мыть тело

- 1) 1-2 раза 2) 2-3 раза
 3) 4-5 раз 4) 7-8 раз

А3. Укажи, что не является средством ухода за кожей

- 1) мыло 2) гель
 3) крем 4) шампунь

А 4. Укажи как называются маленькие отверстия на коже

- 1) ямка 2) пора
 3) ранка 4) нерв

В 1. Подумай, какое повреждение на коже можно получить зимой на улице

- 1) ранку 2) ожог
 3) ушиб 4) обморожение

В 2. Подумай, почему обмороженную кожу нельзя растирать снегом

- 1) снег холодный 2) снег грязный
 3) можно оцарапать кожу 4) можно ещё больше замёрзнуть

С 1. Укажи, какие травмы можно нанести коже

- 1) порез 2) ушиб
 3) перелом 4) ожог

Тест 25. Опора тела и движение

А1. Укажи, что приводит в движение наше тело

- 1) сердце 2) скелет 3) мышцы 4) мозг

А2. Отметь систему, которую образует скелет и мышцы

- 1) нервная 2) пищеварительная
 3) опорно-двигательная 4) кровообращение

А3. Вспомни, сколько костей составляет скелет взрослого человека

- 1) более 200 2) более 400 3) более 650 4) более 850

А 4. Укажи неправильную посадку при письме

- 1) голова слегка наклонена вперёд 2) грудь прижата к столу
 3) руки свободно лежат на столе 4) ступни ног на полу

В 1. Найди неверное описание хорошей осанки

- 1) прямая спина
- 2) согнутые в коленях ноги
- 3) расправленные плечи
- 4) поднятая голова

В 2. Подумай, с чем ты не согласишься

- 1) занятия спортом укрепляют мышцы
- 2) скелет является опорой тела
- 3) кости позвоночника защищают головной мозг
- 4) работой мышц командует мозг

С 1. Укажи, на что влияет неправильная осанка

- 1) затрудняет дыхание
- 2) ухудшает зрение
- 3) изменяет вкусовые качества
- 4) ухудшает работу внутренних органов

Тест 26. Наше питание

А1. Отметь, в какую систему входят желудок и кишечник

- 1) нервную
- 2) опорно-двигательную
- 3) пищеварительную
- 4) кровообращения

А2. Укажи вещества, необходимые для сохранения и укрепления здоровья

- 1) белки
- 2) углеводы
- 3) жиры
- 4) витамины

А3. Укажи продукт, богатый белками

- 1) фасоль
- 2) хлеб
- 3) яблоко
- 4) маргарин

А 4. Укажи, в каком органе заканчивается переваривание пищи

- 1) в пищеводе
- 2) в желудке
- 3) в кишечнике
- 4) в печени

В 1. Подумай, в какой строчке правильно описан путь пищи

- 1) рот – глотка – желудок - пищевод
- 2) рот – пищевод- глотка – желудок
- 3) рот – желудок - глотка – пищевод
- 4) рот – глотка – пищевод- желудок

В 2. Подумай и отметь неверное правило питания

- 1) пища должна быть горячей
- 2) пища должна быть разнообразной
- 3) утром надо обязательно завтракать
- 4) надо есть меньше сладостей

С 1. Укажи вещества, которые служат «строительным материалом» для тела

- 1) белки
- 2) углеводы
- 3) жиры
- 4) витамины

Тест 27. Дыхание и кровообращение

А1. Отметь, какую систему образуют сердце и сосуды

- 1) нервную
- 2) дыхательную
- 3) пищеварительную
- 4) кровеносную

А2. Укажи орган, который не входит в состав дыхательной системы

- 1) лёгкие
- 2) трахея
- 3) бронхи
- 4) сосуд

А3. Укажи, какая система переносит внутри организма различные вещества

- 1) кровеносная
- 2) дыхательная
- 3) пищеварительная
- 4) нервная

А 4. Укажи орган, который заставляет двигаться кровь

- 1) сердце
- 2) лёгкие
- 3) бронхи
- 4) мозг

В 1. Подумай, в какой строчке правильно описан путь воздуха

- 1) нос – бронхи – трахея – лёгкие
- 2) нос – лёгкие – трахея - бронхи
- 3) нос – трахея – бронхи – легкие
- 4) нос – трахея – лёгкие - бронхи

В 2. Подумай и отметь неверное высказывание

- 1) человеку для дыхания нужен кислород
- 2) бронхи состоят из маленьких пузырьков
- 3) мы выдыхаем углекислый газ
- 4) сердце можно сравнить с насосом

С 1. Обозначь «работу» крови

- 1) приносит к органам питательные вещества
- 2) приносит к органам воду

Тест 30. Огонь, вода и газ

A1. Отметь телефон, по которому вызывают пожарных

- 1) 01 2) 02
 3) 03 4) 04

A2. Укажи, чего не надо делать, если пахнет газом

- 1) зажечь плиту 2) открыть окна
 3) позвонить диспетчеру 4) перекрыть газ

A3. Укажи мастера, который устраняет протечку батареи

- 1) дворник 2) диспетчер
 3) водопроводчик 4) сварщик

A 4. Отметь телефон, по которому вызывают службу газа

- 1) 01 2) 02
 3) 03 4) 04

B 1. Подумай, что не надо делать ребёнку, если прорвало водопровод

- 1) перекрыть воду 2) позвонить родителям
 3) позвонить диспетчеру 4) отремонтировать водопровод

B 2. Определи, о чем говорит знак

- 1) перекрой воду 2) выключи плиту
 3) перекрой газ 4) закрой дверь

C 1. Укажи правильные действия во время пожара

- 1) набросить на огонь одеяло 2) убегая, оставить дверь открытой
 3) спустаться из квартиры на лифте 4) дышать через мокрое полотенце

Тест 31. Чтобы путь был счастливым

A1. Укажи человека, который едет в автобусе.

- 1) турист 2) водитель
 3) пешеход 4) пассажир

A2. Укажи, где нельзя переходить дорогу

- 1) по «зебре» 2) на светофоре
 3) по подземному переходу 4) там, где нет машин

A3. Вспомни, поскольку лет можно выезжать на велосипеде на дорогу

- 1) с 10 лет 2) с 14 лет
 3) с 12 лет 4) с 16 лет

A 4. Обозначь, что можно делать велосипедисту.

- 1) кататься в парке 2) кататься без рук
 3) кататься по тротуару 4) катать друга

B 1. Подумай, как можно перейти улицу.

- 1) на жёлтый сигнал светофора 2) на зелёный сигнал светофора
 3) когда скажут родители 4) когда идут другие люди

B 2. Подумай и отметь неверное высказывание

- 1) в транспорте держись за поручень 2) не стой на краю платформы
 3) не прислоняйся к дверям транспорта 4) забытые кем-то сумки отдавай водителю

C 1. Укажи места, где ты можешь кататься на велосипеде

- 1) во дворе 2) на стадионе
 3) в парке 4) на улице

Тест 32. Дорожные знаки

A1. Назови знак

- 1) «движение прямо» 2) скользкая дорога
 3) «обгон запрещён» 4) прочие опасности



A2. Укажи предписывающий знак



- 1) 2) 3) 4)

A3. Укажи запрещающий знак



- 1) 2) 3) 4)

A 4. Укажи группу, к которой относятся знаки круглой формы в красной рамке

- 1) предписывающие 2) предупреждающие
 3) запрещающие 4) знаки сервиса

B 1. Подумай, как выглядят предупреждающие знаки

- 1) треугольной формы, в красной рамке 2) круглой формы, в красной рамке
 3) круглой формы, на синем фоне 4) прямоугольной формы, на синем фоне

B 2. Подумай и отметь неверное высказывание

- 1) дорожные знаки понятны жителям разных стран
 2) знаки нужны для безопасного движения по улицам и дорогам
 3) мы познакомились с четырьмя группами дорожных знаков
 4) предписывающие знаки говорят водителю о том, в какую сторону можно ехать

C 1. Укажи информационно-указательные знаки



- 1) 2) 3) 4)

Тест 33. Опасные места

A1. Укажи, что можно делать в лифте

- 1) прыгать 2) что-то поджигать
 3) кататься на крыше 4) нажать на кнопку

A2. Укажи телефон, по которому надо звонить, если получил травму

- 1) 01 2) 02
 3) 03 4) 04

A3. Укажи место, для игр детей

- 1) пустырь 2) лес
 3) двор 4) стройплощадка

A 4. Отметь ребенка, которого заинтересует преступника

- 1) весёлый 2) маленький
 3) грустный 4) одинокий

B 1. Подумай, какое действие можно совершать у подоконника, если открыто окно

- 1) подходить к нему 2) садиться на него
 3) лечь на него 4) вставить на него

B 2. Подумай и отметь, почему нельзя кататься с ледяной горки на ногах

- 1) можно порвать ботинки 2) можно испортить одежду
 3) можно получить травму 4) могут устать ноги

C 1. Отметь действия, которые нельзя делать, если тебя затаскивают в лифт

- 1) громко кричать 2) постараться договориться

3) убежать из подъезда

4) вырваться

Тест 34. Природа и наша безопасность

A1. Отметь, предметы из какого материала притягивают разряды молнии

1) из дерева

2) из глины

3) из бумаги

4) из металла

A2. Укажи опасное растение

1) крыжовник

2) шиповник

3) крапива

4) ландыш

A3. Укажи смертельно ядовитый гриб

1) мухомор

2) ложноопёнок

3) бледная поганка

4) ложнодождевик

A 4. Отметь не ядовитую змею

1) кобра

2) уж

3) гюрза

4) гадюка

B 1. Подумай, в какой ситуации змея не нападёт на человека

1) человек прошёл мимо

2) человек наступил на змею

3) человек ударил змею

4) человек ловит змею

B 2. Отметь неверное высказывание

1) во время грозы спрячься в сухой яме

2) не ешь плоды незнакомых растений

3) не собирай незнакомые грибы

4) домашние собаки безопасны

C 1. Укажи действия, которые нельзя совершать во время грозы

1) купаться

2) уйти с открытого места

3) стоять под одиноким деревом

4) стоять возле металлических предметов

Тест 35. Экологическая безопасность

A1. Отметь, что не загрязняет воздух

1) дыхание человека

2) выхлопы автомобилей

3) выбросы заводов

4) дым фабрик

A2. Закончи высказывание.

Экологическая безопасность – это защита человека от вредного воздействия...

1) ядовитых растений

2) опасных животных

3) загрязнённой окружающей среды

4) транспорта

A3. Укажи вещество, которым обрабатывают воду на станциях очистки

1) бром

2) азот

3) соль

4) хлор

A 4. Укажи, в каком месте можно собирать грибы

1) у дорог

2) у свалок

3) около заводов

4) в лесу

B 1. Подумай, что поможет предприятиям не наносить вред природе

1) отказ от их продукции

2) ежемесячный штраф

3) установка очистных сооружений

4) увольнение директора

B 2. Подумай и отметь неверное высказывание

1) вдоль дорог надо сажать деревья

2) овощи перед едой надо мыть

3) дым сигарет не загрязняет воздух

4) надо охранять воду, воздух и почву

C 1. Укажи транспорт, который не загрязняет воздух

1) лодка

2) автомобиль

3) трамвай

4) велосипед

Тест 36. Для чего нужна экономика

A1. Закончи высказывание.

Все что нужно людям для жизни называют.

1) услугами

2) потребностями

- 3) товарами 4) желаниями
- A2. Укажи, что из перечисленного не является услугой
- 1) выдача книг в библиотеке 2) выращивание цветов
 3) очистка одежды в химчистке 4) проведение экскурсий
- A3. Вспомни, какое благо человек получает от природы даром
- 1) одежду 2) воздух
 3) дом 4) электричество
- A 4. Обозначь, человек какой профессии оказывает людям услуги
- 1) повар 2) парикмахер
 3) шахтер 4) сталевар
- B 1. Подумай и сформулируй главную задачу экономики
- 1) руководство работой предприятий 2) производство товаров
 3) удовлетворение потребностей людей 4) выплата зарплат людям
- B 2. Подумай, какие потребности человека удовлетворяет сельское хозяйство.
- 1) производство одежды 2) выращивание овощей и фруктов
 3) продажа мебели 4) строительство домов
- C 1. Отметь, что человек получает от природы
- 1) солнечное тепло 2) полезные ископаемые
 3) транспорт 4) воду

Тест 37. Природные богатства и труд людей – основа экономики

- A1. Укажи, что не относится к полезным ископаемым
- 1) нефть 2) металл
 3) газ 4) гранит
- A2. Укажи, без чего невозможно сельское хозяйство
- 1) без электричества 2) без земли
 3) без транспорта 4) без хорошей погоды
- A3. Определи, кто занимается умственным трудом
- 1) инженер 2) комбайнер
 3) животновод 4) токарь
- A 4. Обозначь, кто работает физически
- 1) учитель 2) конструктор
 3) переводчик 4) доярка
- B 1. Найди, что не является природным богатством
- 1) растения 2) инструменты
 3) воздух 4) почва
- B 2. Подумай, от чего зависит успех труда
- 1) от настроения 2) от здоровья
 3) от погоды 4) от дня недели
- C 1. Выбери, что является основой экономики.
- 1) природные богатства 2) деньги
 3) труд людей 4) заводы и фабрики

Тест 38. Полезные ископаемые

- A1. Укажи жидкое полезное ископаемое.
- 1) глина 2) песок
 3) гранит 4) нефть
- A2. Укажи, профессию человека, отыскивающего месторождения полезных ископаемых.
- 1) биолог 2) астроном
 3) геолог 4) географ
- A3. Вспомни, для добычи какого полезного ископаемого бурят скважины.
- 1) угля 2) газа
 3) торфа 4) известняка

А 4. Обозначь, из чего получают металл.

- 1) из базальта 2) из гранита
 3) из железной руды 4) из каменного угля

В 1. Подумай, какое полезное ископаемое можно добывать на карьере

- 1) песок 2) уголь
 3) нефть 4) газ

В 2. Подумай и отметь неверное высказывание

- 1) бензин получают из нефти 2) геологи находят полезные ископаемые
 3) открытый котлован называется шахтой 4) газ добывают как на суше, так и на море

С 1. Выбери полезные ископаемые.

- 1) торф 2) песок
 3) уголь 4) известняк

Тест 39. Растениеводство

А1. Укажи, отрасль чего является растениеводство

- 1) транспорта 2) промышленности
 3) сельского хозяйства 4) торговли

А2. Укажи кормовую культуру

- 1) тимофеевка 2) горох
 3) пшеница 4) лён

А3. Определи, кто не работал в растениеводстве

- 1) садовод 2) пчеловод
 3) овощевод 4) хлопкороб

А 4. Обозначь группу растений, к которой относится ячмень и кукуруза

- 1) прядильные 2) зерновые
 3) овощные 4) кормовые

В 1. Подумай, в какое время года сеют озимую пшеницу

- 1) зимой 2) летом
 3) весной 4) осенью

В 2. Подумай, что не надо знать растениеводу

- 1) когда надо сеять 2) когда надо собирать урожай
3) как ухаживать за растениями 4) что можно приготовить из растений

С 1. Обозначь прядильные культуры

- 1) кукуруза 2) лён
 3) хлопчатник 4) люцерна

Тест 40. Животноводство

А 1. Укажи место, где содержат пчёл.

- 1) на птицеферме 2) в пруду
 3) на пасеке 4) на пастбище

А 2. Укажи домашнюю рыбу.

- 1) карп 2) окунь
 3) лосось 4) щука

А3. Определи, какой овощ бывает кормовым.

- 1) огурец 2) капуста
 3) помидор 4) свёкла

А 4. Обозначь, отрасль чего является животноводство.

- 1) транспорта 2) промышленности
 3) сельского хозяйства 4) торговли

В 1. Выбери неверное высказывание .

- 1) Домик для пчёл называется улей. 2) Животные дуют шерсть, пух, кожу.
 3) Комбикорм –сочный корм для животных. 4) Высыхая, травы превращаются в сено.

В 2. Подумай, кто не работает в животноводстве.

- 1) хлебород
 3) ветеринар
 С 1. Обозначь животных, от которых человек получает мясо.
 1) кролик
 3) утка
- 2) доярка
 4) птичница
 2) карп
 4) перепёлка

Тест 41. Какая бывает промышленность

- А1. Укажи, что не производит химическая промышленность.
 1) кожу
 3) пластмассу
 А2. Укажи отрасль промышленности, производящую телевизоры и компьютеры.
 1) химическая
 3) электроэнергетика
 А3. Определи, что обозначают сокращения ГЭС, ТЭС.
 1) завод
 3) фабрика
 А 4. Обозначь, к какой отрасли промышленности относятся консервный завод.
 1) лёгкой
 3) химической
- 2) резину
 4) полиэтилен
 2) электронная
 4) машиностроение
 2) электростанция
 4) энергетика
 2) пищевой
 4) добывающей
- В 1) Найди «лишнее»
 1) машиностроение
 3) электроэнергетика
- 2) металлургия
 4) растениеводство
- В 2. Подумай, что не используют на тепловых электростанциях .
 1) Газ
 3) мазута
- 2) Нефть
 4) уголь
- С 1. Обозначь предметы, которые производит лёгкая промышленность
 1) краски
 3) ткани
- 2) одежда
 4) обувь

Тест 42. Что такое деньги

- А1. Укажи, какой монеты не существует
 1) 1 р
 3) 2 р
- 2) 3 р
 4) 5 р
- А2. Укажи, как называется надпись на монете
 1) рассказ
 3) повесть
- 2) былина
 4) легенда
- А3. Отметь, как называется часть денег, которую человек откладывает на будущее
 1) сбережения
 3) зарплата
- 2) клад
 4) премия
- А 4. Закончи высказывание.
 Люди, которые коллекционируют и изучают монеты, называются ...
 1) коллекционеры
 3) банкиры
- 2) нумизматы
 4) антиквары
- В 1. Подумай, где произошла купля-продажа
 1) крестьянин обменял картошку на обувь
 3) гончар обменял кувшина на хлеб
- 2) кузнец обменял ножи на ткань
 4) бабушка купила внуку игрушки
- В 2. Найди неверное высказывание
 1) Деньги – особый товар
 2) Доллар – денежная единица стран Европы
 3) Бартер – обмен одних товаров на другие
 4) название «рубль» произошло от слова «рубить»
- С 1. Обозначь, шкуры каких животных служили деньгами в России
 1) кролика
 3) куницы
- 2) белки
 4) коровы

Тест 43. Государственный бюджет

А1. Укажи, что составляет большую часть доходов государства

- 1) зарплаты
- 2) взносы
- 3) налоги
- 4) пожертвования

А 2. Укажи, на что государство не расходует деньги

- 1) налоги граждан
- 2) содержание армии
- 3) выплата пенсий
- 4) работа библиотек

А3. Отметь, кто не платит налоги.

- 1) организация
- 2) школьник
- 3) собственник дома
- 4) работающий человек

А 4. Определи, какой бюджет лучше.

- 1) доходы равны расходам
- 2) расходы больше доходов
- 3) доходы больше расходов
- 4) всё одинаково хорошо

В 1. Подумай, кто получает зарплату из бюджета государства

- 1) врач
- 2) артист
- 3) доярка
- 4) токарь

В 2. Найди неверное высказывание

- 1) Каждый работающий человек платит налоги.
- 2) Государство содержит учреждения культуры.
- 3) Бюджет – план доходов и расходов.
- 4) Доходы – деньги, которые тратят.

С 1. Отметь граждан, которые получают государственные пособия

- 1) учёные
- 2) инвалиды
- 3) безработные
- 4) многодетные

Тест 44. Семейный бюджет

А1. Укажи, что не относится к доходам семьи

- 1) зарплата
- 2) налоги
- 3) стипендия
- 4) пенсия

А2. Вспомни, что банк выплачивает вкладчикам

- 1) премию
- 2) зарплату
- 3) проценты
- 4) гонорар

А3. Укажи, кто получает гонорар.

- 1) продавец
- 2) студент
- 3) предприниматель
- 4) писатель

А 4. Обозначь доход студента

- 1) зарплата
- 2) стипендия
- 3) пособие
- 4) гонорар

В 1) Подумай, от какой статьи расходов человек может отказаться.

- 1) питание
- 2) оплата жилья
- 3) туристическая поездка
- 4) лечение

В 2. Найди неверное высказывание

- 1) Предприниматель получает прибыль.
- 2) Сбережения можно хранить в банке.
- 3) Любые доходы можно запланировать.
- 4) Семья планирует свои расходы.

С 1. Обозначь, что относится к незапланированным доходам

- 1) премия
- 2) нахождение клада
- 3) стипендия
- 4) выигрыш в лотерею

Тест 45. Экономика и экология

А1. Укажи, что будет экологической катастрофой

- 1) авария на шоссе
- 2) выброс химикатов в реку
- 3) крушение самолета
- 4) обрушение дома

A3. Определи, Родину писательницы Астрид Линдгрен.

- 1) Исландия 2) Финляндия
 3) Дания 4) Швеция

A 4. Обозначь страну, из которой к нам привозят конструкторы «Лего» .

- 1) Исландия 2) Норвегия
 3) Дания 4) Финляндия

B 1. Найди, какая страна не является королевством.

- 1) Норвегия 2) Финляндия
 3) Швеция 4) Дания

B 2. Найди не верное высказывание .

- 1) Родиной Андерсена является Швеция 2) Столица Норвегии – Осло
 3) Стокгольм расположен на 14 островах 4) В Исландии много вулканов.

C 1. Выбери страны, которые располагаются на Скандинавском полуострове.

- 1) Норвегия 2) Швеция
3) Исландия 4) Дания

Тест 48. Что такое Бенилюкс

A1. Сосчитай, сколько стран-соседей называют словом Бенилюкс.

- 1) две 2) три
 3) четыре 4) пять

A 2. Укажи, кто управляет Люксембургом.

- 1) президент 2) король
 3) королева 4) Великий Герцог

A3. Определи, столицу Бельгии.

- 1) Амстердам 2) Брюссель
 3) Люксембург 4) Копенгаген

A 4. Обозначь страну, в которой можно увидеть много старинных мельниц.

- 1) Швеция 2) Бельгия
 3) Люксембург 4) Голландия

B 1) Найди, в какое море имеют выход страны Бенилюкс.

- 1) в Черное 2) в Балтийское
 3) в Северное 4) в Норвежское

B 2. Найди неверное высказывание .

- 1) В Голландии больше 100 ботанических садов
2) Люксембург – одна из самых маленьких стран мира
3) В Бельгии выращивают тюльпаны и нарциссы
 4) Амстердам – столица Нидерландов

C 1. Обозначь, страной чего называют Нидерланды.

- 1) вулканов 2) тюльпанов
 3) велосипедов 4) каналов

Тест 49. В центре Европы





A1. Укажи, кто управляет странами центральной Европы

- 1) президенты 2) герцоги
 3) короли 4) канцлеры

A2. Укажи страну, банки которой славятся своей надежностью

- 1) Швейцария 2) Австрия
 3) Германия 4) Швеция

A3. Укажи флаг Швейцарии.

- 1)  2)  3)  4) 

A 4. Назови самую большую реку Германии

- 1) Одер 2) Дунай
 3) Эльба 4) Рейн

В 1) Найди неверное высказывание

- 1) Берлин – столица Германии.
 2) Вена – один из самых красивых городов мира.
 3) Большую часть территории Германии занимают горы Альпы.
 4) Композитор Штраус родился в Вене.

В 2. Укажи страну, в которой стоит памятник Бременским музыкантам

- 1) Германия 2) Швейцария
 3) Австрия 4) Бельгия

С 1. Обозначь страны, на территории которых расположены горы Альпы

- 1) Люксембург 2) Австрия
 3) Швейцария 4) Голландия

Тест 50. По Франции и Великобритании

А1. Укажи, главу Великобритании.

- 1) король 2) президент 3) королева 4) герцог

А2. Укажи, на какой реке стоит Париж.

- 1) Лаура 2) Рона 3) Сена 4) Рейн

А3. Укажи столицу Великобритании.

- 1) Лондон 2) Париж 3) Берлин 4) Вена

А 4. Сосчитай, сколько циферблатов у часов Биг-Бен.

- 1) один 2) два 3) три 4) четыре

В 1) Подумай, какая достопримечательность находится во Франции.

- 1) Лувр 2) Версаль 3) Эйфелева башня 4) Тауэр

В 2. Найди неверное высказывание.





- 1) Самая известная картина Лувра – «Джоконда»
2) Лувр – крупнейший музей мира
 3) Лондон стоит на реке Темзе
 4) Великобритания делится на 3 больших области

С 1. Обозначь знаменитых французов.

- 1) Жак –Ив Кусто 2) Джеральд Даррел
 3) Шарль Перро 4) братья Гримм

Тест 51. На юге Европы

А1. Укажи флаг Греции.

- 1)  2)  3)  4) 

А2. Укажи столицу Италии

- 1) Рим 2) Париж 3) Афины 4) Лондон

А3. Назови родину Олимпийских игр.

- 1) Италия 2) Великобритания 3) Германия 4) Греция

А 4. Вспомни, в каком городе Италии располагается государство Ватикан.

- 1) в Венеции 2) в Риме 3) в Неаполе 4) во Флоренции

В 1) Найди неверное высказывание.

- 1) Греция – родина сказочника Джанни Родари.
 2) Венецию называют городом на воде.
 3) В Греции и Италии много курортов
 4) Египетские пирамиды служили гробницами фараонам.

В 2. Подумай, в какое море имеет выход Греция и Италия

- 1) в Чёрное 2) в Северное 3) в Средиземное 4) в Балтийское

- С 1. Обозначь острова, которые принадлежат Италии
 1) Сицилия 2) Сардиния 3) Родос 4) Крит

Тест 52. По знаменитым местам мира

А1. Укажи страну, в которой находится Тадж-Махал.

- 1) США 2) Индия 3) Греция 4) Египет

А2. Укажи, какая страна подарила Америке статую Свободы

- 1) Великобритания 2) Россия 3) Франция 4) Греция

А3. Отметь достопримечательность

- 1) Тадж -Махал 2) Сиднейская опера
 3) Колизей 4) Египетские пирамиды

А 4. Обозначь возраст Египетских пирамид.

- 1) 2500 лет 2) 3500 лет 3) 4500 лет 4) 5500 лет

В 1) Найди неверное высказывание

- 1) Каир – столица Египта. 2) Тадж-Махал строили 22 года.
 3) Статую Свободы – символ Франции. 4) Колизей построили больше 2000 лет назад

В 2. Подумай, что напоминает крыша Сиднейского оперного театра.

- 1) крылья птиц 2) скорлупу яйца
 3) паруса яхт 4) купол зонта

С 1. Обозначь достопримечательности, которые находятся на материке Евразия

- 1) Тадж-Махал 2) Египетские пирамиды
 3) статуя Свободы 4) Букингемский дворец

4 класс

ПОЯСНИТЕЛЬНАЯ ЗАПИСКА

Работа по окружающему миру состоит из заданий различных типов. Целесообразность использования тех или иных типов заданий определяется проверяемым содержанием. При этом структура варианта строится исходя из перечня планируемых результатов. Задания базового и повышенного уровня сложности располагаются исходя из их принадлежности к проверке того или иного планируемого результата

Продолжительность: на выполнение работы отводится часть урока (зависит от уровня подготовки обучающихся класса)

Условия проведения и проверки: использование единой инструкции по проведению работы позволяет обеспечить соблюдение единых условий без привлечения лиц со специальным образованием по окружающему миру.

Входная диагностическая работа (сентябрь)

1. Как называется наука о животных?

- ботаника зоология астрономия

2. Укажи культурное травянистое растение:

- лук осот
 крапива одуванчик
 бегемот карп

3. Какое животное относится к группе насекомых:

- паук стрекоза
 дождевой червь рак

4. Какой орган относится к кровеносной системе:

- почки лёгкие

- сердце мозг
5. **Какое полезное ископаемое используется как топливо:**
- глина торф
 известняк гранит
6. **Из чего делают бензин:**
- из торфа из железной руды
 из нефти из природного газа
7. **Какое растение относится к зерновым культурам:**
- капуста тимофеевка
 рожь клевер
 кислород вода
8. **Что даёт животноводство Смоленщины:**
- шерсть зерно
 овощи лён
9. **Какие вещества входят в состав воздуха?**
- водород, медь, цинк
 хлор, фтор, йод
 кислород, азот, углекислый газ
10. **Какие города входят в Золотое кольцо России:**
- Суздаль Воронеж
 Углич Кострома
11. **Выберите правильное определение почвы**
- верхний слой земли, где есть камни, песок и глина
 верхний слой земли, где есть перегной, соли, воздух, вода
 верхний плодородный слой земли
12. **Что образуется из остатков умерших растений и животных под действием микробов?**
- Вода Перегной
 Соли Глина
 Песок
13. **Определи о каких грибах говорится: "Эти грибы растут в любых лесах: лиственных, хвойных и смешанных. Шляпки этих грибов самого разного цвета - и синие, и красные, и жёлтые, и фиолетовые, а название одно."**
- лисички опята
 маслята сыроежки
14. **Вода бывает в трех состояниях. В каком из ответов они названы правильно?**
- Жидкая, сладкая, грязная.
 Твердая, прозрачная, бесцветная.
 Газообразная, чистая, безвкусная.
15. **Что такое осанка? Какое определение правильное и полное?**
- Это положение тела при чтении, письме, рисовании.
 Это положение тела во время работы.
 Это положение тела в пространстве.
16. **Как правильно соблюдать личную гигиену?**
- Если на коже не видно грязи, мыться не надо.
 Руки с мылом надо мыть после прогулки, посещения туалета, любой работы.
 Руки и тело достаточно вытирать сухим полотенцем.
17. **Соедини начало и конец фразы:**
- Если ты поранил кожу, то не пытайся ходить, а срочно обратись к врачу.
– Если ты почувствовал резкую боль в ноге, то воспользуйся специальным защитным кремом.

– Если ты решил принять солнечные ванны,

то промой ранку, помажь вокруг неё зелёнкой и наложи на ранку стерильную повязку.

18. Рассмотрите изображение человека. На изображении справа покажите стрелками и подпишите колени, кисть руки, лёгкие человека.

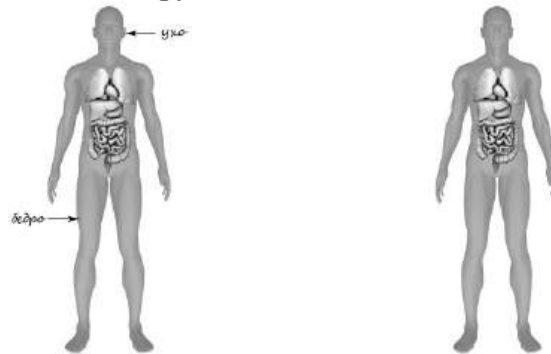

19. Внимательно рассмотрите знак. Как ты думаешь, какое правило установлено этим знаком? Напиши это правило.

Правило: _____

20. Раскрась флаг Российской Федерации:



Тест №1

по темам «Мир глазами астронома», «Планеты солнечной системы»

1. Что такое астрономия?

- | | |
|---|--|
| <input type="checkbox"/> Наука о веществах | <input type="checkbox"/> Наука о живой природе |
| <input type="checkbox"/> Наука о небесных, или космических, телах | <input type="checkbox"/> Наука о погоде |

2. Солнце и движущиеся вокруг него небесные тела составляют:

- | | |
|--|------------------------------------|
| <input type="checkbox"/> Солнечную систему | <input type="checkbox"/> Космос |
| <input type="checkbox"/> Вселенную | <input type="checkbox"/> созвездие |

3. Солнце – это:

- | | |
|--|------------------------------------|
| <input type="checkbox"/> Планета | <input type="checkbox"/> Звезда |
| <input type="checkbox"/> Спутник Земли | <input type="checkbox"/> созвездие |
| <input type="checkbox"/> Комета | |

4. На какой схеме правильно показано расположение Солнца, Земли и Луны?

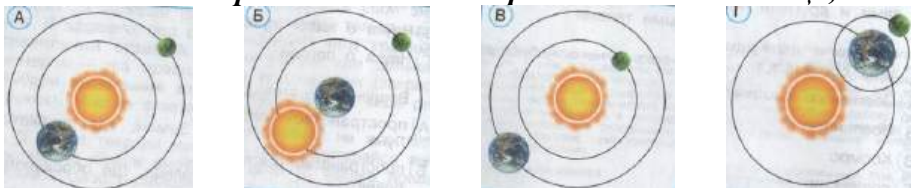

5. Отметь небесные тела:

- | | |
|---------------------------------|----------------------------------|
| <input type="checkbox"/> Звезда | <input type="checkbox"/> Самолёт |
|---------------------------------|----------------------------------|

- Птица
- Планета
- Комета
- Спутник планеты

6. Сколько планет в солнечной системе?

- 5
- 8
- 9
- 10

7. В каком ряду планеты перечислены в порядке их удаления от Солнца?

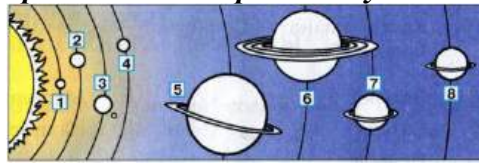

- Юпитер, Венера, Земля, Сатурн, Марс, Уран, Нептун, Меркурий.
- Нептун, Уран, Сатурн, Юпитер, Марс, Земля, Венера, Венера.
- Меркурий, Венера, Земля, Марс, Юпитер, Сатурн, Уран, Нептун.

8. На каком рисунке изображены Земля с Луной, Марс и Сатурн?



9. Какая планета Солнечной системы самая большая?

- Земля
- Сатурн
- Юпитер
- Венера
- Марс
- Меркурий

10. У каких планет обнаружены кольца?

- Меркурий
- Юпитер
- Нептун
- Сатурн
- Марс
- Уран

11. В каком варианте правильно названы схемы?

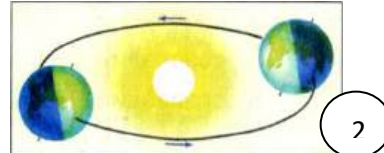
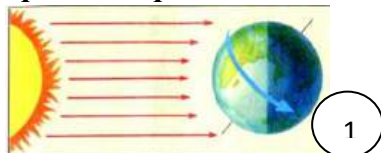

- №1. Смена дня и ночи
- №2. Смена времён года

- №1. Смена времён года
- №2. Смена дня и ночи

12. Какая звезда является помощницей путешественников?

- Сириус
- Полярная звезда
- Альдебаран
- Регул

13. В каких созвездиях звёзды образуют фигуру в виде ковша?

- В созвездии Большая Медведица
- В созвездии малая Медведица
- В созвездии Большой Пёс

14. В каком созвездии находится самая яркая звезда на небе?

- Малая Медведица**
- Большой Пёс**
- Телец**

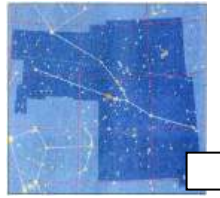

Тест №2

по темам «Мир глазами географа», «Мир глазами историка»,
«Мир глазами эколога».

1. География – это:

- Наука о небесных телах
- Наука о веществах
- Наука о живой природе
- Одна из наук о Земле

2. Найди и отметь фрагмент политической карты мира:



3. Узнай карту по описанию:

На этой карте изображены две половинки земного шара. Эта карта показывает форму Земли лучше, чем обычная карта мира.

- Физическая карта мира
- Политическая карта мира
- Карта полушарий

4. К географическим объектам не относятся:

- Материки
- Океаны
- Звёзды
- Солнце и Луна
- Острова
- Реки

5. Масштаб показывает:

- Каковы размеры карты
- Какое расстояние на местности соответствует каждому сантиметру на карте

6. История – это:

- Одна из наук о Земле
- Наука о прошлом людей
- Наука о космических телах
- Наука о живой природе

7. Что относится к историческим источникам?

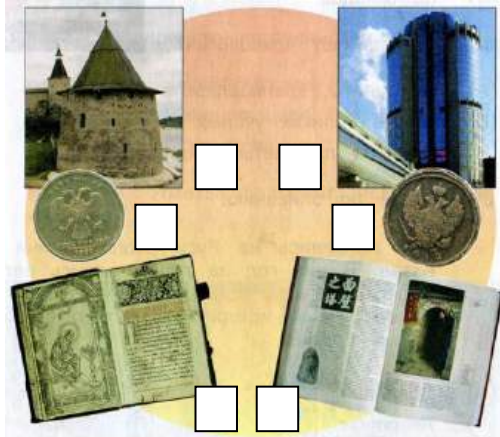

8. Предметы старины хранятся:

- В библиотеках
- В музеях
- На складах

9. Век – это:

- 10 лет
- 100 лет
- 1000 лет

10. В России принято летоисчисление:

- От года основания Москвы
- От начала правления царя Петра Первого
- От Рождества Христова

11. Найди и отметь фрагмент исторической карты:



12. В каких случаях год и век соотношены верно?

- 1147 год – XII век
- 1703 год – XIX век
- 1242 год – XV век
- 1380 год – XIV век

13. К экологическим проблемам относятся:

- Загрязнение океанов
- Борьба с международным терроризмом
- Вырубка тропических лесов
- Борьба с безработицей
- Исчезновение видов растений и животных

14. Что такое WWF?

- Всемирный фонд дикой природы
- Международный союз охраны природы
- Международный союз охраны птиц

15. Изображение какого животного является эмблемой Всемирного фонда дикой природы?

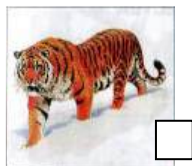

16. Как переводится название «Гринпис»?

- «Зелёный»
- «Зелёный сад»
- «Зелёный дом»
- «Зелёный мир»

Проверочная работа №1

по разделу «Земля и человечество».

1. Соотнеси слова первого и второго столбиков:

- | | |
|------------------|--------------------------------------|
| Астрономия – это | одна из наук о Земле |
| География – это | наука о прошлом людей |
| История – это | наука о небесных (космических) телах |

2. Вселенная – это:

- Пространство вокруг Земли, где движется Луна
- Пространство вокруг Солнца, где обращаются планеты
- Необъятное пространство со звёздами, планетами и другими небесными телами

3. Приведи примеры небесных тел (не менее трёх): _____.

4. Подчеркни название планеты, изображённой на рисунке:



Меркурий Земля Сатурн Нептун

5. **Отметь, какие высказывания содержат исторические сведения:**

- Первая географическая карта появилась в Древней Греции
- Солнце – источник света и тепла
- Луна – естественный спутник Земли
- Первым человеком, побывавшим в космосе, был Юрий Гагарин

6. **Установи соответствия:**

	Солнце
Планеты	Венера
	Полярная звезда
Звёзды	Марс
	Земля
	Нептун

7. **В 1702 году вышла в свет книга «Арифметика» Л. Ф. Магницкого – энциклопедия математических знаний того времени. На «Ленте времени» поставь знак в клеточку, соответствующую этому веку.**

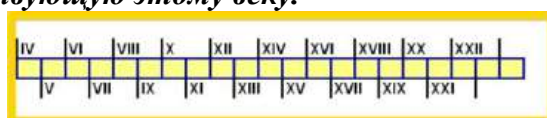

8. **Земля – одна из планет Солнечной системы, а Луна – спутник Земли. Запиши названия небесных тел рядом с соответствующей цифрой.**

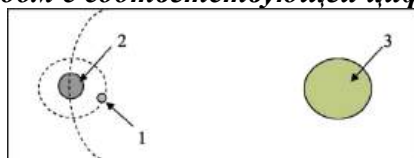

- 1) _____
- 2) _____
- 3) _____

9. **Что такое глобус?**

- модель Солнца;
- модель Земли;
- модель шара.

10. **Что показывает масштаб? Обведи нужную букву.**

- показывает расстояние на местности между объектами;
- показывает количество предметов на местности;
- показывает, какое расстояние на местности соответствует каждому сантиметру на карте.

11. **Десять веков составляют:**

- Год
- Столетие
- Тысячелетие

12. **Подчеркни, что может быть историческим источником:**

Древняя рукопись, монеты, современные изделия, легенды, пословицы и поговорки, правила поведения в метро, памятники, здания

13. **В каком фрагменте ленты времени допущена ошибка?**

Годы	1601–1700	1701–1800	1801–1900
Века	XVII	XVIII	XIX

Годы	1601–1700	1701–1800	1801–1900
Века	XVII	XVIII	XXI

14. Какое изображение является эмблемой Всемирного наследия?



15. Куда занесены эти животные?



- В Список Всемирного наследия
- В Красную книгу России
- В международную Красную книгу

Тест №3

по темам «Равнины и горы России», «Моря, озёра и реки России»

1. Узнай по описанию:

Эта равнина – одна из крупнейших на Земле. Её поверхность на совсем ровная. Здесь есть низменности, возвышенности, холмы.

- Восточно-Европейская (Русская) равнина
- Западно-Сибирская равнина
- Среднесибирское плоскогорье

2. Самые высокие горы России:

- Кавказские горы
- Уральские горы
- Вулканы Камчатки

3. На какой фотографии изображена гора Эльбрус?



4. В каком ряду правильно названы горы, пронумерованные на карте?



- 1. Уральские горы. 2. Алтай. 3. Саяны. 4. Кавказские горы.
- 1. Кавказские горы. 2. Уральские горы. 3. Алтай. 4. Саяны.
- 1. Кавказские горы. 2. Алтай. 3. Уральские горы. 4. Саяны.

5. К объектам всемирного природного наследия относятся:

- Уральские горы
- Золотые горы Алтая
- Кавказские горы
- Вулканы Камчатки

6. Где находится Ильменский заповедник?

- На Русской равнине
- На Камчатке
- На Кавказе
- На Урале

7. Моря каких океанов омывают берега России?

- Северного Ледовитого
- Индийского
- Тихого
- Атлантического
- Южного

8. Балтийское, Чёрное и Азовское моря – это моря:

- Северного Ледовитого океана

- Атлантического океана
- Тихого океана

9. Самое большое озеро России:

- Байкал
- Онежское
- Ладожское
- Каспийское

10. Самое глубокое озеро России:

- Байкал
- Онежское
- Ладожское
- Каспийское

11. Из какого озера вытекает река Нева?

- Из озера Байкал
- Из Ладожского озера
- Из Онежского озера

12. В каком ряду правильно названы реки, пронумерованные на карте?



- 1.Лена. 2.Обь. 3.Енисей. 4. Волга. 5.Амур.
- 1.Волга. 2.Енисей. 3.Лена. 4.Амур. 5.Обь.
- 1.Волга. 2.Обь. 3.Енисей. 4.Лена. 5.Амур.

Тест №4

по темам «зона Арктических пустынь», «Тундра».

1. Расставь порядок расположения природных зон России с севера на юг:

- Зона степей
- Зона арктических пустынь
- Лесная зона
- Тундра
- Пустыни
- Субтропики

2. Под каким номером на карте обозначена зона арктических пустынь?



- 1
- 2
- 3

3. Узнай явление по описанию:

Это явление можно увидеть полярной ночью в Арктике. В небе появляется свечение, напоминающее разноцветный, переливающийся занавес.

- НЛО
- Полярное сияние
- Млечный путь
- Гроза

4. Какие растения НЕ РАСТУТ в арктической пустыне?

- Полярный мак
- Орешник
- Мох
- Роза
- Дуб

5. На каком рисунке изображены чайка и кайра?

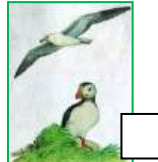
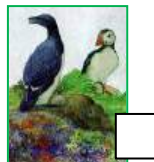

6. Отметь признаки приспособления белого медведя к условиям жизни в Арктике:

- Ноги, превратившиеся в лапы
- Густая длинная шерсть
- Белый цвет меха
- Мощные клыки, похожие на сабли
- Широкие лапы

7. Каким номером на карте обозначена зона тундры?



- 1
- 2
- 3

8. По каким причинам в тундре много болот и озёр?

- Постоянно идут дожди.
- Многолетняя мерзлота не пропускает дождевую и талую воду на глубину.
- Из-за низкой температуры воздуха вода с поверхности почвы испаряется медленно.
- Почва бедна перегноем.

9. На каком рисунке изображены ягель и карликовая берёза?



10. Какое звено в цепи питания пропущено?



- Комар
- Дикая северный олень
- Лемминг
- Волк

11. Узнай по описанию:

У этой растительноядной птицы летом оперение бурое, а зимой – белое. Её ноги к зиме покрываются перьями до самых когтей.

- Белая сова
- Кулик
- Кречет
- Белая куропатка

12. Отметь животных тундры, внесённых в Красную книгу России:

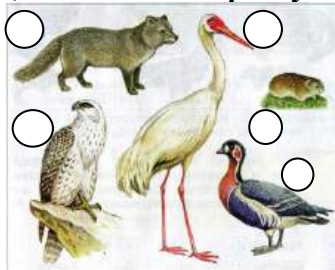

Тест №5 по теме «Леса России»

1. В каком ряду правильно названы лесные зоны, пронумерованные на карте?



- 1. Смешанные леса. 2. Тайга. 3. Широколиственные леса.
- 1. Широколиственные леса. 2. Смешанные леса. 3. Тайга.
- 1. Тайга. 2,3. Смешанные и широколиственные леса.

2. Какие из этих деревьев образуют тайгу?

- Ель
- Дуб
- Липа
- Пихта
- Кедровая сосна
- Лиственница

3. На каком рисунке изображены кедровка, соболь и бурундук?



4. **Узнай по описанию:**

Этот таёжный зверёк имеет между передними и задними ногами кожные складки, покрытые шерстью. Благодаря им он может перелетать (планировать) с дерева на дерево.

- | | |
|---------------------------------|---------------------------------|
| <input type="checkbox"/> Рысь | <input type="checkbox"/> Лось |
| <input type="checkbox"/> Соболь | <input type="checkbox"/> Летяга |

5. **Какие деревья не характерны для широколиственных лесов?**

- | | |
|--------------------------------|--------------------------------|
| <input type="checkbox"/> Сосна | <input type="checkbox"/> Дуб |
| <input type="checkbox"/> Вяз | <input type="checkbox"/> Пихта |
| <input type="checkbox"/> Клён | <input type="checkbox"/> Ясень |

6. **Какое звено в цепи питания пропущено?**

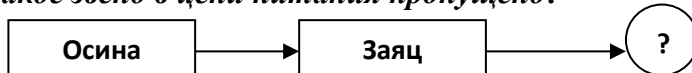

- | | |
|-------------------------------|--|
| <input type="checkbox"/> Лось | <input type="checkbox"/> благородный олень |
| <input type="checkbox"/> Рысь | <input type="checkbox"/> Бурундук |

7. **Почему леса называют лёгкими нашей планеты?**

- Лесные растения выделяют кислород и поглощают углекислый газ.
- Лесные растения поглощают углекислый газ и выделяют азот.
- Лесные растения выделяют углекислый газ и поглощают азот.

8. **Отметь только мероприятия по охране природы:**

- Заготовка древесины
- Посадка лесов
- Запрещение охоты на лесных животных
- Браконьерство
- Создание заповедников

9. **Для очистки воздуха необходимо сажать деревья:**

- | | |
|---|---|
| <input type="checkbox"/> В поле | <input type="checkbox"/> Вдоль автодорог |
| <input type="checkbox"/> По берегам рек | <input type="checkbox"/> По краям оврагов |

10. **Какие растения леса внесены в Красную книгу Смоленской области?**

11. **Какие животные леса занесены в Красную книгу?**

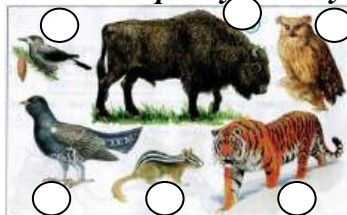

12. **В зоне смешанных и широколиственных лесов находится:**

- Заповедник «Остров Врангеля»
- Таймырский заповедник
- Приокско-Тerrasный заповедник

**Проверочная работа №2
по разделу «Природа России».**

1. **На какой карте можно проследить, как меняется природа России в направлении с севера на юг?**

- | | |
|---|---|
| <input type="checkbox"/> На политической карте мира | <input type="checkbox"/> На карте полушарий |
|---|---|

- На физической карте России На карте природных зон России
2. **В чём состоит причина смены природных зон с севера на юг?**
- В изменении продолжительности зимы и лета в разных районах.
 В изменении растительного мира.
 В изменении животного мира.
 В неравномерном нагревании солнцем разных участков Земли.
 В изменении характера деятельности человека в разных районах.

3. **Какая из этих природных зон самая северная?**
- Степь Лесная зона
 Тундра Зона арктических пустынь

4. **Заполни пропуски в тексте:**
Зимой в Арктике несколько месяцев не показывается солнце. Это

_____.

В небе вспыхивают похожие на переливающийся занавес

_____.

Летом солнце не заходит несколько месяцев. Это

5. **Какие животные обитают в Арктике?**
- белые медведи; лоси;
 нутрии; тюлени.
 моржи;
6. **Каково значение Арктики для человека?**
- здесь выращивают фрукты; здесь добывают полезные ископаемые;
 здесь перевозят грузы; здесь ведут наблюдения за погодой.
 здесь развит рыболовный промысел;

7. **Где расположена зона тундры?**
- севернее арктических пустынь;
 южнее арктических пустынь.
8. **Как растения приспособились к жизни в тундре?**
- Они очень высокие.
 У них вместо листьев колючки.
 Они низкорослые, стелются по земле.
 У них очень большие листья.
9. **Какие меры необходимо принять для защиты природы тундры? Обведи буквы правильных ответов.**
- защитить тундру от вредного воздействия транспорта;
 запретить добычу полезных ископаемых;
 не допускать загрязнение тундры;
 взять под охрану олени пастбища;
 запретить оленеводство;
 взять под охрану редких животных.

10. **Какие деревья растут в тайге?**

11. **Отметь правильное поведение в лесу:**

- Можно собирать грибы.
 Можно наблюдать за зверями.

12. **Соедини явления природы с зоной, в которой они наблюдаются:**

полярные сияния	тундра
пыльные бури	степь
суховеи	зона арктических пустынь
вечная мерзлота	пустыня

13. **Установи соответствие для зоны степей:**

Лето
Зима

короткая
жаркое
длинное
тёплая

14. По описанным признакам определи животное, обитающее в степной зоне. Допиши предложения.

- Самый мелкий из журавлей – это _____.
- Хищный зверь, поедающий грызунов - это _____.

15. Какие меры необходимо принять для защиты природы степной зоны?

- ограничить выпас скота;
- ограничить рыбную ловлю;
- запретить изучение и описание природы степей;
- прекратить распашку степи;
- взять под охрану редких животных.

16. Какие экологические проблемы существуют в зоне пустыни?

17. Где расположено Черноморское побережье Кавказа?

- в арктической зоне страны;
- в лесной зоне страны;
- в субтропической зоне;
- в степной зоне страны.

18. Какие животные обитают на Черноморском побережье? Вычеркни неверное.

Дельфины, кабан, богомол, тушканчик, фазан, жук жужелица, краб, беркут, медуза.

19. Какие растения выращивают в парках и на улицах городов Черноморского побережья?

- кипарисы, магнолии, пальмы;
- липы, джугун, маки;
- полынь, типчак, ель.
- Нельзя подкармливать птиц.
- Нельзя ломать деревья.

20. Какие меры необходимо принять для сохранения природы Черноморского побережья?

- взять под охрану редкие растения;
- ограничить выпас скота;
- не допускать загрязнение моря;
- запретить отдых и лечение людей;
- взять под охрану редких животных.

Проверочная работа №3

по разделу «Родной край – часть большой страны».

1. Как называется регион России, в котором мы живём?

2. В какой природной зоне расположена наша область?

3. Какие формы земной поверхности есть на Смоленщине?

- Равнина
- Холм
- Овраг
- Озеро
- Гора
- Река

4. Что требуется для борьбы с оврагами?

- Вырубка лесов
- Установка поперёк оврага плетней из ивовых кольев и прутьев
- Распашка земли вдоль склонов
- Посадка деревьев и кустарников по краям оврага

5. В каком ряду перечислены только естественные водоёмы?

- Пруд, озеро, ручей
- Канал, водохранилище, пруд
- Река, море, океан

6. Укажи озёра, расположенные на территории национального парка «Смоленское Поозерье»:

- Сапшо
- Байкал
- Баклановское
- Чистик
- Ладожское
- Рытое
- Акатовское

7. Перечисли _____ реки Смоленской области:

8. Узнай по описанию полезные ископаемые нашего края:

- рыхлый, горючий, твёрдый, лёгкий, коричневого цвета, используется как топливо и удобрение _____
- твердая, рыхлая, негорючая, коричневого цвета, используется в строительстве, для изготовления посуды _____
- белого цвета, прочный, в нём можно заметить остатки раковин морских организмов _____
- обычно бывает жёлтого цвета, состоит из отдельных крупинок, сыпучий _____

9. Подчеркни, какие почвы встречаются на Смоленщине?

Суглинистые, песчаные, супесчаный, чернозёмные, торфяно-болотистые, каштановые, заболоченные, подзолистые, дерново-подзолистые.

10. Какая экологическая проблема выражена этими знаками?



11. Укажи съедобные грибы нашего края, подпиши их названия:



12. Какие хвойные растения встречаются на Смоленщине:

- Кедр
- Сосна
- Пихта
- Ель
- Лиственница
- можжевельник

13. Укажи, какие растения где произрастают:

Луг	тимофеевка
	ряска
Болото	клюква
	тысячелистник
	мох сфагнум
Водоём	кувшинка

14. Перечисли отрасли растениеводства нашего края:

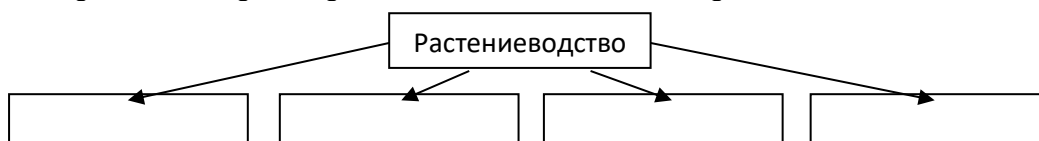

15. В каком ряду правильно подписаны полевые культуры?



- Пшеница, рожь, гречиха
- Рожь, пшеница, ячмень
- Пшеница, рожь, овёс
- Пшеница, ячмень, просо

16. Допиши предложения:

Голубым золотом Смоленского края называют _____. Он бывает двух видов: _____ и _____. Из этого растения производят _____ и _____.

17. Перечисли отрасли животноводства Смоленщины: _____.

Тест №6

по разделу «Страницы Всемирной истории»

1. Отметь материк, на котором были найдены следы существования древнейших людей.

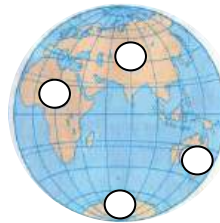
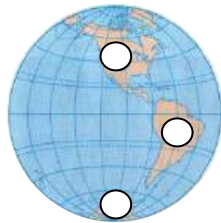

2. Восстанови таблицу времени:

История Древнего мира
История средних веков
История нового времени
История новейшего времени

с 1500 до 1900 года
с I до V века
с начала XX века
с конца V века до конца XV века

3. Когда появились люди, похожие по своему облику на современного человека?

- 100 тысяч лет назад
- 40 тысяч лет назад
- Тысячу лет назад

4. Эти рисунки были сделаны:

- На стене пещеры
- На глиняной посуде
- На бумаге



5. К какой эпохе относится история Древнего Египта?

- Первобытная история
- История Древнего мира
- История средних веков
- История нового времени
- История новейшего времени

6. История Древнего мира длилась:

- Несколько столетий
- Несколько тысячелетий
- Несколько миллионов лет

7. Какое из этих сооружений НЕ имеет отношения к Древнему Египту?

8.



9. Река, на берегах которой возникло Египетское царство, называется:

- Амазонка
- Темза
- Сена
- Нил

10. Отметь всё, к чему имеет отношение это изображение:

- Древний Египет
- Древняя Греция
- Древний Рим
- АфиныАкрополь
- Парфенон



11. Центром общественной жизни города Рима в древности был:

- Колизей
- Римский форум
- Пантеон



12. На какой фотографии изображён средневековый город?

13. Узнай по описанию:

Эти неприступные твердыни возвышались по всей Европе. Они говорили о силе и могуществе их владельцев, служили им надёжной защитой.

- Замки
- Кремли
- Храмы
- Дворцы

14. Годом рождения книгопечатания считается:

- 801 год
- 1445 год
- 1205 год
- 1492 год

15. Антарктида была открыта путешественниками из:

- Португалии
- Испании
- Франции
- России

16. Кто из путешественников возглавил первую кругосветную экспедицию?



Христофор
Жак-Ив

Фернан

Роберт

Руал

Тур

Колумб
Кусто

Магеллан

Пири

Амундсен

Хейердал

17. Первый полёт человека в космос состоялся:

- 7 ноября 1958 года

- 12 апреля 1961 года
- 10 февраля 1970 года

Тест №7 к разделу «Страницы истории России»

1. Правильно ли подписаны на карте территории?



- Да Нет

2. Русские, украинцы и белорусы произошли от:

- Западных славян Восточных славян Южных славян

3. В каком утверждении содержится ошибка?

- Место для поселения славяне выбирали вблизи реки, на прибрежном холме.
- Женщины готовили пищу, разводили огонь, ткали, пряли, шили.
- Мужчины были охотниками, рыбаками, сооружали пчелиные ульи.

4. Древние славяне носили одежду из:

- Льна Шерсти
- Хлопка Шёлка

5. Какой князь вошёл в историю как креститель Руси?

- Олег Ярослав Мудрый
- Владимир Юрий Долгорукий

6. Какой из перечисленных городов был столицей Древней Руси?

- Новгород Смоленск Псков
- Чернигов Суздаль Киев

7. Что находилось внутри кремля?

- Княжеский дворец Дома торговцев
- Дома ремесленников Дома знати
- Главная городская церковь Торговая площадь

8. Что изображено на фотографии?

- Наскальный рисунок
- Папирус
- Берестяная грамота



- В

XVII веке

- В XIII веке

- В XIX веке

9. На какой фотографии изображён памятник Кириллу и Мефодию в Москве?



10. В каком веке Русь попала в зависимость к Золотой Орде?

- В X веке

11. Что Русь была вынуждена платить Золотой Орде?

- Выкуп
- Налог
- Дань

12. Какой русский князь одержал победы в битвах на северо-западных рубежах Руси?

- Ярослав Мудрый
- Александр Невский
- Юрий Долгорукий

13. Ледовое побоище происходило:

- На реке Неве
- На Онежском озере
- На Ладожском озере
- На Чудском озере

14. Какие мастера изготавливали оружие и доспехи?

- Гончары
- Плотники
- Щитники
- Камнерезы
- Бронники
- Лучники

15. При каком князе в Москве происходили эти события?

Искусные каменщики возвели на Боровицком холме первые каменные соборы. Умелые плотники обнесли Кремль дубовыми стенами. Возле Кремля возникла большая торговая площадь.

16. Что получили в наследство от Ивана Калиты московские князья?

- Соболью шубу
- Шапку Мономаха
- Золотой перстень

17. О какой битве идёт речь в летописи?

...Известно стало, что Мамай собрал силу великую и идёт на Русскую Землю; и были все люди страхом великим охвачены. ...Началось сражение и многие пали, но помог Бог великому победоносному Дмитрию, и побеждены были противники и полному разгрому подверглись.

- О Невской битве
- О Ледовом побоище
- О Куликовской битве

18. В каком году произошла Куликовская битва?

- В 1237 году
- В 124- году
- В 1380 году

19. Какой русский князь одержал победу на Куликовом поле?

- Иван Калита
- Александр Невский
- Дмитрий Донской

20. Отметь верные утверждения:

В результате победы на Куликовом поле Орда была окончательно сломлена.

Победа на поле Куликовом дала народу веру в то, что зависимость Руси от чужеземцев не будет вечной.

Благодаря победе на Куликовом поле выросло значение Москвы и её князя в глазах русских людей.

Проверочная работа №4

по разделу «Страницы истории России».

1. В каком году русская рать встретилась с ордынским войском на реке Угре?

- В 1380 году
- В 1580 году
- В 1480 году
- В 1600 году

2. С какого времени правителей России стали называть царями?

- Со времени правления Ивана Калиты
- Со времени правления Ивана Третьего
- Со времени правления Ивана Грозного

3. Первой русской печатной книгой считается:

- «Повесть временных лет»
- «Грамматика»

«Апостол»

4. Какие учебники были изданы в XVII веке?

- «Букварь» Ивана Фёдорова
- «Букварь» «Букварь» Василия Бурова
- «Букварь» Кариона Истомина
- «Грамматика» Мелетия Смотрицкого

5. Кто создал народное ополчение и повёл его на борьбу с врагом?

- Торговый человек Кузьма Минин
- Царь Фёдор Иванович
- Князь Дмитрий Михайлович Пожарский

6. В каком году польские захватчики были разгромлены и изгнаны из Москвы?

- В 1612 году
- В 1613 году
- В 1818 году

7. Узнай по описанию, о каком царе идёт речь?

Во время путешествия в Европу молодой царь трудился плотником на верфях Голландии и Англии, чтобы самому постичь премудрости корабельного дела. За свою жизнь он освоил около 14 специальностей.

- Об Иване Третьем
- О Михаиле Фёдоровиче Романове
- О Петре Первом

8. В каком году был основан Санкт-Петербург?

- В 1613 году
- В 1703 году
- В 1721 году
- В 1803 году

9. О ком идёт речь в этом описании?

В самых разных областях знаний раскрылся талант этого человека. Он прославился как физик, химик, геолог, поэт, художник, астроном, географ, историк.

- Пётр Первый
- Иван Фёдоров
- М.В. Ломоносов
- Д.М. Пожарский

10. По предложению М.В. Ломоносова был открыт:

- Московский университет
- Московский зоопарк
- Московский планетарий

11. В царствовании Екатерины Второй Россия утвердилась на берегах:

- Балтийского моря
- Чёрного моря
- Азовского моря

12. Главное сражение Отечественной войны 1812 года:

- Невская битва
- Куликовская битва
- Бородинская битва

13. Подпиши, кому был поставлен каждый памятник:



- Екатерина Вторая №___
- М.В. Ломоносов №___
- М.И. Кутузов №___
- Пётр Первый №___
- Кузьма Минин и Дмитрий Пожарский №___

14. Отметь имена тех людей, которые имеют отношение к войне 1812 года:

- | | |
|--|---------------------------------------|
| <input type="checkbox"/> Хан Ахмат | <input type="checkbox"/> Мехмет-паша |
| <input type="checkbox"/> Наполеон Бонапарт | <input type="checkbox"/> А.В. Суворов |
| <input type="checkbox"/> М. И. Кутузов | <input type="checkbox"/> Ф.Ф. Ушаков |

Проверочная работа №5

по разделу «Страницы истории России»

1. Когда произошло восстание декабристов?

- 16 мая 1703 года
- 26 августа 1812 года
- 14 декабря 1825 года

2. Почему Александр Второй вошёл в историю России как царь-освободитель?

- Освободил страну от монгольского ига.
- Освободил страну от французских захватчиков.
- Освободил крепостных крестьян, подписав манифест о крестьянской вольности.

3. В каком году началась Первая мировая война?

- В 1905 году
- В 1914 году
- В 1917 году

4. Когда к власти пришла партия большевиков?

- В марте 1917 года
- В октябре 1917 года
- Летом 1918 года

5. Сколько союзных республик со временем вошло в состав СССР?

- 15
- 20
- 30

6. В каком году началась Великая Отечественная война?

- В 1914 году
- В 1939 году
- В 1941 году

7. Какой полководец руководил штурмом столицы Германии – Берлина?

- К.А. Мерецков
- А.М. Василевский
- Г.К. Жуков

8. Какое событие изображено на фотографии?



- Победа советских войск под Москвой.
- Окружение немецких войск под Сталинградом.
- Разгром врага под Курском.
- Водружение Красного знамени Победы над зданием рейхстага в Берлине.

9. Какой день стал Днём победы в войне с фашистской Германией?

- 22 июня 1941 года
- 9 мая 1945 года

10. Установи соответствие: когда и каких наград был удостоен Смоленск:

- | | |
|------------|--|
| • 1958 год | Смоленску вручена медаль «Золотая Звезда» |
| • 1966 год | Смоленск награждён орденами Ленина |
| • 1983 год | Смоленску присвоено почётное звание «Город-герой» |
| • 1985 год | Смоленск награждён орденом Отечественной войны I степени |

11. Какая страна первой вышла в космос?

- Советский Союз
- США

- Франция
- Китай

12. На каком портрете изображён конструктор космических ракет Сергей Павлович Королёв?



13. Назовите имя первого космонавта:

14. Когда в стране была объявлена политика гласности?

- В начале 1980-х годов
- В середине 1980-х г.
- В конце 1980-х г.

Английский язык

2 класс.

1. Контрольная работа за 2 четверть.

1. Напишите буквы в алфавитном порядке

Вв, Ff, Rr , Tt, Dd, Uu, Aa , Hh, Ii, Oo, Pp, Ww, Qq,

2. Соотнеси слова с картинками.

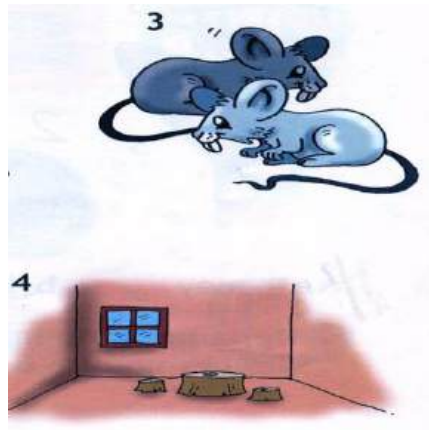

Aabareroombtwomicecatown

dasmallhouse

3 Закончи предложение и перепиши его в тетрадь.

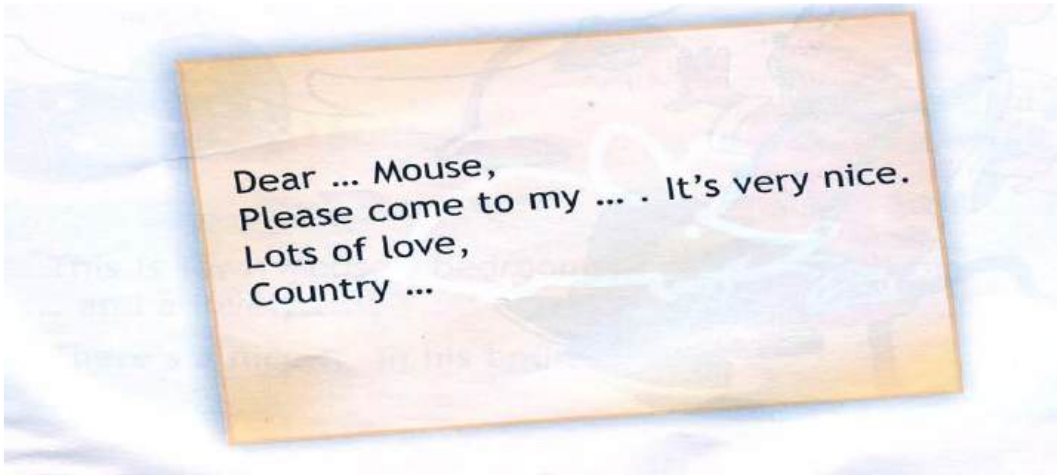

2. Контрольная работа за 3 четверть.

1 Соотнеси слова с картинками.

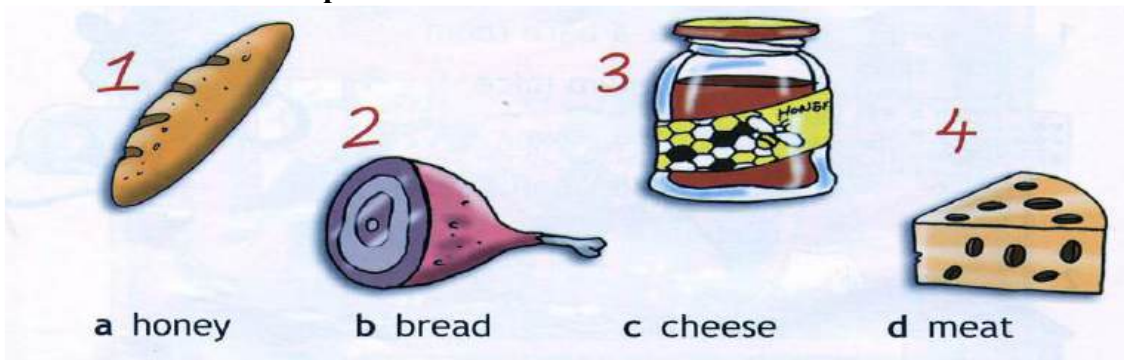

2 Перепиши предложения в тетрадь, вставляя в слова недостающие буквы.

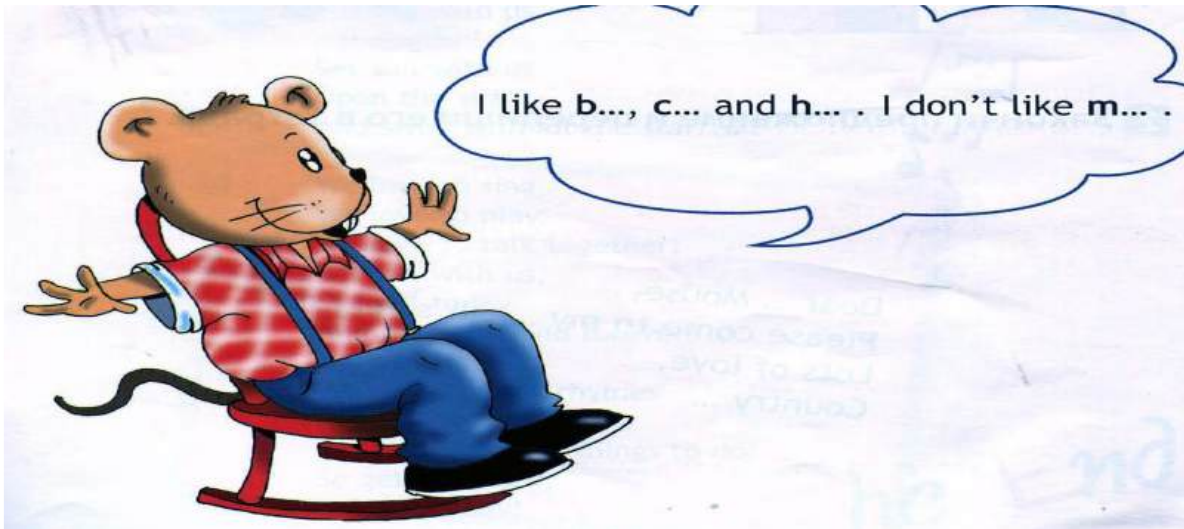

3 Соотнеси слова с картинками.

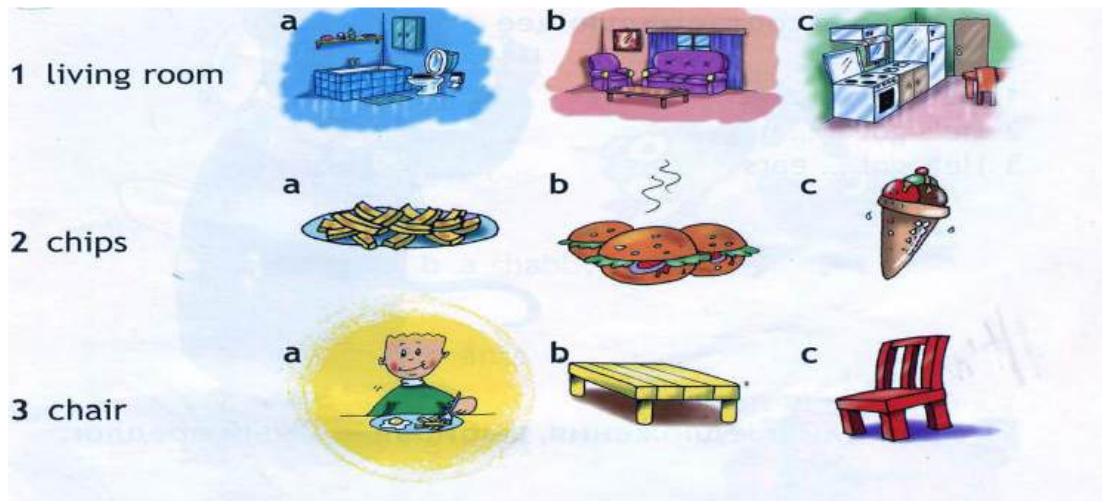

3. Контрольная работа за 4 четверть.

1. Прочитай текст, закончи предложения и нарисуй спальню городского мышонка.





This is Town Mouse's bedroom. Look! There's a big and lovely
There's a nice in his bedroom too.

2. Прочитай предложения, вставляя соответствующее слово.

- 1 He's got ... eyes.
- 2 He's got a ... nose.
- 3 He's got ... ears.



3. Прочитай предложения, выбирая нужный предлог.

1  "Where's the dog?
 Under
 On the table.

2  "Where's the bed?
 In
 On the bedroom.



3  "Where's the mouse?
 Under
 On the table.

4. Посмотри на картинки и подбери правильные названия.

1  a frogs  3

b a shabby house

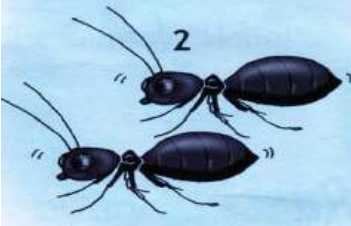
c ants

2  d bees  4

3 класс

1. Контрольная работа за 1 четверть. 3 класс.

VariantA

1. Look and write.

- 1). Школа - (loscoh)
- 2). Книга – (okob)
- 3). Линейка – (erurl)

2. Look and write.

- 1). 11 –
- 2). 14 –
- 3). 15 –

3. Read and choose.

- 1). **A** What your name?

B What's your name?

- 2). **A** What's this?

B What this?

4. Read and answer about yourself.

- 1). What's your name?
- 2). How old are you? 3). What's your favourite subject?

VariantB

1. Look and write.

- 1). Портфель – (aghlcoobs)
- 2). Карандаш – (ipceln)
- 3). Стерка – (rebbbru)

2. Look and write.

- 1). 13 –
- 2). 20 –
- 3). 18 –

3. Read and choose.

- 1). **A** This my pet, Jessie.

B This is my pet, Jessie.

- 2). **A** It a pen.

B It's a pen

4. Read and answer about yourself.

- 1). What's your name?
- 2). How old are you?
- 3). What's your favourite subject?

2. Контрольная работа за 2 четверть. 3 класс.

Variant A

1. Look, read and match.

- | | |
|----------------------|-----------------|
| 1). Яйцо | a) chocolate |
| 2). апельсиновый сок | b) egg |
| 3). Торт, пирог | c) lemonade |
| 4). Лимонад | d) orange juice |
| 5). Шоколад | e) cake |

2. Read and choose.

- 1). **A** We doesn't like milk.
B We don't like milk.
- 2). **A** Does Sue likes potatoes?
B Does Sue like potatoes?

3. Read and choose.

- 1). We haven't got **some / any** eggs.
2). Have you got **some / any** cheese?
3). Can I have **some / any** meat?

4. Read and complete.

- 1). Do you like biscuits?
Yes, ... 2). Do you like milk? No,

Variant B

1. Look, read and match.

- | | |
|---------------|---------------|
| 1). Молоко | a) water |
| 2). Сэндвич | b) rice |
| 3). Вода | c) ice cream |
| 4). Мороженое | d) sandwiches |
| 5). Рис | e) milk |

2. Read and choose.

- 1). **A** I like chips.
B I likes chips.
- 2). **A** Peter, does you like rice?
B Peter, do you like rice?

3. Read and choose.

- 1). I haven't got **some / any** cake.
2). We've got **some / any** burgers. 3). Can I have **some / any** meat?

4. Read and complete.

- 1). Do you like sausages?
No,
- 2). Do you like rice?
Yes,

3. Контрольная работа за 3 четверть. 3 класс.

Variant A

1. Read and complete.

- 1). C_p_o_r_ (шкаф с полками)
- 2). _l_s_ (стакан)

2. Read and choose.

- 1). There **is/are** a sofa **in front of/ behind** the window.
- 2) There **is / are** two cats **on/under** the sofa.
- 3). There **is /are** some books **on/ next to** the sofa.

3. Write the plurals.

- 1). Baby---
- 2). Glass---
- 3). Shelf---
- 4). box

4. Read and match.

- 1). What's in the fridge? a) An apple.
- 2). How many cookers are there? b) In the bedroom.
- 3). Where's lan? c) Only one

Variant B

1. Read and complete.

- 1). F_i_g_ (ХОЛОДИЛЬНИК)
- 2). _o_k_r (кухоннаяплита)

2. Read and choose.

- 1). There is / are some glasses on/ in the cupboard.
- 2). There is/ are a ball under/ next to the cupboard.
- 3). There is / are a lamp behind / in the books.

3. Write the plurals.

- 1). Dish---
- 2). Sandwich---
- 3). Body---4). Family---

4. Read and match.

- 1). What's in the fridge? a) An apple.
- 2). How many cookers are there? b) In the bedroom.
- 3). Where's lan? c) Onlyone.

4. Контрольная работа за 4 четверть. 3 класс.

VariantA

1. Read and match.

- 1). Навещатьмоегодруга a) go to bed
- 2). Завтракать b) watch a video
- 3). СмотретьВИДЕО c) visit my friend
- 4). Идтиспать d) have breakfast
- 5). Слушатьмузыку e) listen to music

2. Read and fill in.

At, has, in, on, listens, visits, watches, goes, supper, at, home

Jack King gets up ... 9 o'clock ... Sundays. He ... breakfast, then he ... to the radio.
In the afternoon, he ... his friends. He comes ... at 6 o'clock, then eats
... the evening, he ... his favourite programme on TV, then ... 11 o'clock he ... to bed. Jack
always has a nice time on Sundays!

3. Read and choose.

1). A: What do you do in the evening?

B: a) I visit my friends.

b) I'm sleeping.

2). A: What are you doing now?

B: a) I'm reading.

b) I like reading.

4. Look and write.

1). 22 –

2). 34 –

3). 65 –

Variant B

1. Read and match.

1). Навещать моего друга

a) go to bed

2). Завтракать

b) watch a video

3). Смотреть видео

c) visit my friend

4). Идти спать

d) have breakfast

5). Слушать музыку

e) listen to music

2. Read and fill in.

At, has, in, on, listens, visits, watches, goes, supper, at, home

Jack King gets up ... 9 o'clock ... Sundays. He ... breakfast, then he ... to the radio.
In the afternoon, he ... his friends. He comes ... at 6 o'clock, then eats
... the evening, he ... his favourite programme on TV, then ... 11 o'clock he ... to bed. Jack
always has a nice time on Sundays!

3. Read and choose.

1). A: What do you do in the evening?

B: a) I visit my friends.

b) I'm sleeping.

2). A: What are you doing now?

B: a) I'm reading.

b) I like reading.

4. Look and write.

1). 31 –

2). 29 –

3). 57 – \

4 класс

1. Контрольная работа за 1 четверть. 4 класс.

Variant A

1. Расшифруй число и запиши его в тетрадь.
isyxt, ftyfi, egtyhi, tihtry, eninyt.

2. Запиши предложения, в соответствии с целью высказывания, используя Present Continuous.

you / watch a video (?)
the boys / play soccer (x)
the children / sing a song (v)

3. Прочитай текст, перепиши текст, выбрав подходящие слова из рамочки.

Dark, slim, funny, green, fishing, piano, aunt

Look at the picture. This is my _____ Dasha. She's thirty-two years old. She's tall and _____ with _____ hair and _____ eyes. She always makes me laugh because she's very _____. She can play the _____ very well. She lives near the sea. She likes swimming and _____ in summer.

4. Переведи слова на английский язык и запиши их в тетрадь.

Добрый
Невысокий

Variant B

1. Расшифруй число и запиши его в тетрадь.
egtyhi, tihtry, eninyt.

2. Запиши предложения, в соответствии с целью высказывания, используя Present Continuous.

the children / sing a song (v)
he / talk on the phone (?)
I / play computer games (x)

3. Прочитай текст, перепиши текст, выбрав подходящие слова из рамочки.

Dark, slim, funny, green, fishing, piano, aunt

Look at the picture. This is my _____ Dasha. She's thirty-two years old. She's tall and _____ with _____ hair and _____ eyes. She always makes me laugh because she's very _____. She can play the _____ very well. She lives near the sea. She likes swimming and _____ in summer.

4. Переведи слова на английский язык и запиши их в тетрадь.

Стройный Дружелюбный

2. Контрольная работа за 2 четверть. 4 класс.

Variant A

1. Образуй от данных существительных форму множественного числа (слово в ед.ч. записывать не нужно).

Lemon pepper box tomato

2. Выбери правильное слово и запиши предложения в тетрадь.
How **much/many** bananas are there on the table?

How **much/many** olive oil is there in the bottle?

3. Вставь **there is** или **there are** и перепиши предложения в тетрадь.

- _____ a lot of sugar in the coffee.
- _____ some olive oil in the bottle.
- _____ some flour in the bag.
- _____ a lot of tomatoes in the salad.

4. Подбери к продуктам соответствующую упаковку/меру веса и запиши словосочетания в тетрадь. Например: *cheese – a kilo of cheese*

Kilobarbottlecarton

- Olive oil –
- Meat –
- Chocolate –
- Milk –

Variant B

1. Образуй от данных существительных форму множественного числа (слово в ед.ч. записывать не нужно).

Man mouse foot potato

Выбери правильное слово и запиши предложения в тетрадь.

How **much/many** apples are there on the table?

How **much/many** salt is there on the shelf?

2. Вставь **there is** или **there are** и перепиши предложения в тетрадь.

- _____ a lot of milk in the coffee.
- _____ some olive oil in the bottle.
- _____ some egg in the bag.
- _____ a lot of tomatoes in the plate.

3. Подбери к продуктам соответствующую упаковку/меру веса и запиши словосочетания в тетрадь. Например: *cheese – a kilo of cheese*

Kilobarbottlecarton

- Olive oil –
- Meat –
- Chocolate – Milk

Контрольная работа

3 Четверть

Variant A

1. Прочитай текст, вставь пропущенные слова и перепиши его в тетрадь.

weren't last was wasn't were

Ann and Jess were in the park _____ Saturday. It _____ warm but it was sunny. There were a lot of children there. They _____ sad, they were happy. The trees _____ green and yellow. It _____ a nice day!

2. Напиши глаголы в Past Simple.

Visit, live, hope.

3. **Раскрой скобки и напиши глаголы в Past Simple. Перепиши текст в тетрадь.**
Lulu _____ (be) at the park yesterday. There _____ (be) a lot of people and dogs there. They _____ (be) funny.

4. **Выбери нужное слово и перепиши предложения в тетрадь.**
We _____ (stay/stays/stayed) at the hotel last night.
The children _____ (visit/visits/visited) a theatre 2 weeks ago.

Variant B

1. **Прочитай текст, вставь пропущенные слова и перепиши его в тетрадь.**

weren't	last	was	wasn't	were
---------	------	-----	--------	------

Ann and Jess were in the park _____ Saturday. It _____ warm but it was sunny. There were a lot of children there. They _____ sad, they were happy. The trees _____ green and yellow. It _____ a nice day!

2. **Напиши глаголы в Past Simple.**

Listen, cry, start.

3. **Раскрой скобки и напиши глаголы в Past Simple. Перепиши текст в тетрадь.**

The dogs _____ (jump) and _____ (play).
The children _____ (laugh).

4. **Выбери нужное слово и перепиши предложения в тетрадь.**

They usually _____ (watch/watches/watched) TV in the evening.
I _____ (play/plays/played) soccer on Sundays.

4. Контрольная работа по предмету «Английский язык». 4 класс.

Variant A

1. Напиши, что собираются делать эти люди в воскресенье, используя конструкцию *to be going to*.

Nick and Tim / watch an interesting film.

Laura and Julia / go to the museum.

1. **Задай вопросы к предложениям, используя конструкцию *to be going to*.**

Maya is going to read a book.

I am going to go to the cinema.

2. **Напиши предложения в Future Simple.**

I / play football tomorrow.

We / watch an interesting film.

3. **Вставь пропущенные буквы и запиши слова в тетрадь.**

Un_la_s_s, bo__s, c__t.

Variant B.

1. **Напиши, что собираются делать эти люди в воскресенье, используя конструкцию *to be going to*.**

Alex and John / watch an interesting cartoon.

John / go to the river.

2. Задай вопросы к предложениям, используя конструкцию *to be going to*.

She is going to watch cartoons.

We are going to paint pictures.

3. Напиши предложения в Future Simple.

They / walk in the park.

She / clean her room.

4. Вставь пропущенные буквы и запиши слова в тетрадь.

T_n_, _lee_i_gb_g, sw_ _s_i_.

Чеченский язык

2 класс.

Хаарш талларан болх (талламан т1ера схъайаздар) «Гуьйре».

Диттий г1аш мажделла. Денош дацлуш ду. Олхазарш бовхачу махка д1аоьху. Арара йалташ чудерзийна. Дешархой деша буйлабелла.

1. Хьалхарчу чийрикан жам1даран талламан болх «Школан беш».

Школан беш.

Школан йоккха беш ю. Дукха дитташ ду бешахь. Дешархоша белхаш бо бешахь. Цара дика лалашйо иза. Цундела дитташ т1е стоьмаш а латабо.

2. Шолг1ачу чийрикан жам1даран талламан болх «Лийча эхар»

Лийча эхар.

Аьхка йовхачу хенахь тхо х1ор дийнахь доьлху хи т1е. Лийча дика айма йолуш меттиг хаьа тхуна. Лекха боцчу берда т1ера чукхийсала тхо. Хи т1ехула нека деш ,йуййсина буйрка санна, лела тхо. Хаза хуьлу аьхка луйчуш!

3. Кхоалг1ачу чийрикан жам1даран талламан болх «Б1аьсте схъакхачар».

Б1аьстей, лай кьовсаделла .Шен меттиг д1айоьхура б1аьстено . Дуьхьалделира ла .Схъахьаьжира бовха малх. Дилхира ла, охьадуьйладелира ладарш. Д1алецира б1аьстено шен меттиг. Зезагашца аренаш кьарзйира хазахеттачу б1аьстено.

4. Промежуточни талламан болх «Хьуьнхяхь». Хьуьнхяхь.

Ц1ена ду хьуьнхара х1аваь. Абу хьуьнха талла воьду. Ж1аьла а дуьгу цо шеца. Хьун тийна хета.Амма хьуьнхяхь кхехкаш дахар хуьлу.Цхьанхьа тебна цхьогал доьду ,кхечанхьа хьуьннан к1оргехь генаш кегдеш лела партала ча.

3 класс

Талламан диктант «Г1арг1улеш».

Хаза хуьлу гурахь гларгулеш йоблхуш. Кхо са бой йоблху уьш лакха стигалхула. Церан маьхьарий хеза лаьттаьхь. Дехха лаьтта адамаш царна тлаьхьа хьобжуш. Гларгулеш бовхачу махка длаяхар-гуьйре йоларан билгалю.

Грамматически тедилларш.

1. Хьалхарчу кхаа предложенерчу мукьачу шалхачу элпашна кел цхьа сиз хьакха, мукьазчу шалхачу элпашна кел ши сиз хьакха
2. Дешдакьошка декьа дешнаш: лаьтта, гуьйре, гларгулеш, некь, бовхачу

Талламан диктант «Бошмийн доттагий»

Дитта тлехь длатоьхна бен бу. Цу чохь олхазарш деха. Олхазарш бошмийн доттагий дуйла хаьа суна. Ас уьш кьехка ца до. Цундела тхан дитташ тле стоьмаш дуккха а латабо.

Грамматически тедилларш.

1. Шолгла предложени меженашца талла.
2. Сехьадаха ма-деззара декьа а доькьуш длаязде дешнаш: дитта, доттагий, тхан, кьехка, дуккха

Талламан диктант «Сан махкахо»

Боккха бу сан мохк. Ас дозалла до сайн махках. Исбаьхьа ду кхузара лалам, лекха лаьмнаш, луьстахьаннаш. Дуьненан массо а маьлехь хаало сан махкахой. Сан махкахочо дозалла дарца олу шеен мохк Нохчий чохь бу!

Грамматически тедилларш.

1. Шолгачу предложенехь подлежащиний, сказуеминий кел сиз хьакха.
2. Схьаязде юкьара орам болу дешнаш, билгал баккха церан орам.

Талламан диктант «Олхазаршна баннаш»

Бовхачу махка дладахана олхазарш бляьсте яьлча юхадоглу. Аннийн кескех царна баннаш до бераша. Тлаккха дитташ тлехь уьш длачлагдо. Олхазарш бошмийн доттагий ду. Дитташ талхош йолу СА долу хлуманаш юу цара. Олхазарш бошмашкара лелхо мегар дац. Уьш, мелхо а, тлекладо хлума дан деза.

Грамматически тедилларш.

1. Хьалхарчу предложенехь билгалгьяха коьрта меженаш.
 2. Дешнийн хлоттам кьастабе
- 1-ра вариант: таллархо, дладеша, урамаш
2-гла вариант: яздархо, схьакхечи, кьоламца.

Талламан диктант «Хасбешахь» (аглю 88)

Хасбеша дахара бераш. Цигахь белхаш бира цара. Цхьаболчара хасстоьмашна асар дира, вукхара хи диллира. Дуккха хасстоьмаш гулбийрбу хасбешара. Цигахь йийна дика кхуьуш ю копастанаш а, жлонкаш а, наьрсаш а. Муьлхачу хасстоьмана хи маца дилла деза а, молханаш муьлханаш тоха деза а хьобху агрономо берашна.

Грамматически тедилларш.

1. Хьалхарчу предложенехь билгалгьяха коьрта меженаш, дешнашна тлехула кьамелан дакьош билгалдаха
2. Текста юкьара схьаязде цхьаллин а, дуккхаллин а терахьера кхоккха дош.

4 класс.

Хаарш талларан болх «Чеглардиг»

Чеглардиг аьхкена олхазар ду. Бовхачу махкахь ла а даьккхина йухадеача, шен стохкалечу бена чу даха хуу иза. Цунна дика йевза ша даьхна меттигаш. Шен бен бохийна карийча, поппар а кхобьхуш, и йуха табо цо. Цуьнан бен адамаш дехачу меттигна гергахь хуьлу. Адамаш деха меттиг маьрша хетта цунна.

Тедиллар:

- 1) Хьалхара предложенийн «аьхкена» дешан билгалбаккха дешан хлоттам.
- 2) Хьалхарчу предложенин коьрта меженаш билгалйаха.

Хьалхарчу чийрикан жамдаран талламан болх «Лар толу жлаьла» «Кьамелан дакьош» тема

Лар толу жлаьла

Сан вашас Хларона клеа деара. Оха цунна це тиллираТарзанаьлла. Соьца гуттар а ловзуш хуьлура клеа. Хи тле лийча со вьодуш хилча, тлаьхьахлуттара иза. Длаьохура хан. Тарзан доккха хилира. Цуьнан лергаш ира, догладелла дара. Иза лар толу жлаьла хиллера. Хларона кест-кеста хьунхахь талла дуьгура Тарзан. Хинца, доккха а хилла, соьца клезиг ловзу иза.

Тедиллар:

- 1) Билгалдаха кьамелан дакьош хьалхарчу предложенехь.
- 2) Дешдакьошца декьа дешнаш: *цунна, доккха, тлаьхьахлуттура*

Талламан диктант 2 чийрикан «Доттагала», «Цердешнийн легарш» тема лерина

Доттагала

Доттаг1 воцуш стаг мегар вац. Доттаг1 воцу стаг, тлам боцу олхазар санна ву. Доттаг1чунна тешаме хила веза. Доттаг1алла даггара лело деза. Доттаг1чух дагаволуш хила веза. Доттаг1чунна тле хало йеана меттиг а лоттайелла доттаг1 дешарна тлаьхьависча, цунна г1о дан деза. Иштта хилчий бен хьох бакьволу доттаг1 а хир вац.

Тедиллар:

- 1) Йоьалг1а предложени кьамелан дакьошца талла.
- 2) Цхьаорам болу дешнаш билгалдахий, тлехула дожарш хлитгаде.

Талламан диктант 3 чийрикан «Воккха стаг». «Церметдош» тема лерина

Воккха стаг

Хлора луьйранна вогура воккха стаг акхаройх а, олхазарех а дерш ламочу цла чу. Мунданаш тойеш йа керланаш йеш хуьлура иза цу чохь. Оцу луьйранна а ша йан йолийначу аккхачу бедан мунда, хьаькхна, шардеш кечдинчу жимачу уьн тлехь дла а члаг1ийна, ша йаржийна нехаш, нуй хьаькхна, гул а йина, тускар чу тийсира цо.

Тедиллар:

- 1) Хьалхара предложени коьрта меженашца талла.

2) Массо предложенийн йукъара цѣрметдешнаш билгалдаха.

Жам1 даран талламан болх «Чѣрий дохуш»

Со сайн доттаг1чуьнца чѣрий дахавахара. Хи тийна лаьттаху айми чу теси́ра оха мѣрий. Сан мѣра те боккха чѣра летча санна хетаделира суна. Суна моттадаларехь, пхьаьрссал боккха хир бара иза. Ас доггах схьаозийра мѣра. Амма иза соьга схьа ца баккхабелира. Соьга цхьаьна мѣра схьаозийра сан доттаг1чо а. Халла схьабаккхира охашимма цхьаьна сан мѣра. Дѣахьабжча, тиша, йоккха кало хиллера мѣрах тасайелла.

Тѣдиллар

1. Шолг1а предложени меженашца талла.
2. Къамелан дакъош билгалде оцу предложенехь.

Литературное чтение на родном (чеченском) языке

**«Нохчийн мотт» дешаран низамехула мах хадоран
г1ирсийн фонд. 2 класс.**

Хьалхарчу чийрикан жам1даран талламан болх 2 класс.

Ф.Ц1. _____ **Класс:** _____ **Терахь** _____

1. Харжа нийса жоп:

1. Х1ун йу ненан когашкахь?

Мачаш пазаташ
ялсамани калош

2. Х1ун ала деза х1ума йаале?

Бисмиллах1иррохьманирохьим
Алхьамдулиллах1и раббил1аламийн.

3. Къола дича муьлха меже йоккху бусалба динехь

ког корта
куьг церг

4. Мила ву харцлийна барзо виьнарг?

тракторист комбайнер
таксист 1у

5. «Йовза произведени»

Пайхмара аьллачунна тидам бича ,вайна карадо ден, ненан сий дан, дог эца ,
лара , вай декхарийлахь хилар, къаьсттина ненан

Хиш сов шортта кхоьллина вай далла. Хица хилча, вай а хир дацара.

Цхьана йуьртахь жа дажош 1у хилла. И 1у харцле 1емина хилла. _____

Шолг1ачу чийрикан жам1даран талламан болх. 2 класс.

Ф.Ц1. _____ **Класс:** _____ **Терахь** _____

1.

1. «Хьенан дешнаш ду

«Муьлхха а болх ьбуш бу» дийцар тлехь хlара дешнаш хьан элира?
«Хlара детсад тхан йу» _____

«Маликат» стихотворении тлехь хlара дешнаш хьан элира?
«Могуш дуй шу? Мацделлий? Дохделлий шу?» _____

«Пхьола» дийцар тлехь хlара дешнаш хьан элира?
-И бохург хlун ду? Куьйгаш доцуш вацц вайша. _____

2. Чакхдаккха дош

Вай lамийна произведенеш, аша тlетоха тlаьххьара дош.

Мусас пенаш нийса доьтти
Цхьа маьlиг ца йаьлла.... _____

Хьалха хььбуш
Йелакежаш,
Буьхьигсанна,.... _____
Кемаас а lамор ду,
Кеманна тлехь
Со ... _____
Вуно говза _____

3. Вовза йаздархо.

Цlен ши ког бу,
Пийсак санна
Нека дан йу
Чlогlа говза _____

Мусас пенаш нийса доьтти
Цхьа маьlиг а ца йаьлла сов.
Тlеш, сторпалш цо говза хоьтту
Цо ша туьллуш бу и тхов. _____

2. Кхоалгlачу чийрикан жамlдаран талламан болх. 2 класс.

Ф.Ц1. _____ **Класс:** _____ **Терахь** _____

1.

1.«Йовза стихотворени»

Бlаьсте йогlу, комол санна,
Идош дуьзна ,буьрсахиш
Хийладукхасатийсарна
Сан лаьмнашкакхечиирс _____

Ло ду дешаш, lовраш уьдуш,
Меллаабовхахьожумалх
Хиш а догlу буьрсадестий

Текхошйохъушгоьргийнчалх _____

-Добхуш доьду 1а-и десте-
Воккха дада солутхан
Йоьлуш йоглу нана-б1аьсте,
Олхазарш дууьдуш ца _____

2. «Йовза произведени»

Б1аьсте йеха лаьттира схаьа ца йеллалуш. Т1аьххьарчу к1иранашкахь декхна шийла денош лаьттара. Г1орийна латга дийнахь дасталора ,ткъа буса ворх1 градусе кхаччалц шело х1уттура. _____

1а даккха бовхачу мехкашка д1адаханчуьра йухакочу тайп- тайпана олхазарш. Уггар хьалха гучуйовлу алкханчаш. Баннаш деш,хьозарчаша д1алецна шайн баннаш схьадохуш, хуьлу уьш. _____

Синтар дог1а кечийна меттиг нехех,бецех ц1анийна хила еза. Синтарш б1аьста йа гурахь д1адог1а деза. _____

3. «Вовза йаздархо»

Ткъа вайн бераш ,ирсе бераш-
Бай т1ехь техка зезагаш.
Цара лекхча зевне эшарш
Б1аьста дека олхазарш. _____

Алал, муьлха олхазарш ду,
Б1аьстенца схьадог1уш дерг
Хаац,боху, дуьйцуьр хьуна
Цунах сайна хууш дерг. _____

Промежуточни талламан болх 2 класс.

Ф.Ц1. _____ Класс: _____ Терахь _

1. «Йовза произведени». Муьлхачу стихотворени йукъара бу х1ара мог1анаш:

К1ета йоьсси йоьза гуьйре
Бешахь месал мотт билла

- А) М.Мамакаев «Гуьйре».
- Б) Э. Мамакаев«Гуьйренан 1уьйре».
- В) 1. Мамакаев «Дагалецамаш».

2.Хьан йазийна х1ара дешнаш йукъадог1у стихотворени:

Маликате шкоলেখь хоьтту:

-Дика муха доьшу ахь

- А) З. Сулейманова
- Б) М.Мамакаев
- В) М.Жамалдин
- Г) Ш.Акуев

3.Хьан йаздина «Чен к1орнеш лийчор»

- А) Хь. Саракаев.
- Б) В. Бианки
- Г) 1. Мамакаев

4.Цхьанатоха произведенийн ц1ераш а, авторан ц1ераш а.

- | | |
|--------------------|-----------------|
| 1. К1ентий. | 1. Э.Мамакаев |
| 2. Гуьйренан1уьйре | 2. В. Осеева |
| 3. Нура. | 3. Т. Ахмадова. |

5. Хьан аьлла дешнаш.

Барзах а ца кхоьру ,цхьогалах а, ченах а- цхьаннах ца кхоьру. _____
1а шийла ду,цхьа а тайпакхалла х1ума а цакарайо.Мац а елла , г1ел а елла.Х1ун дича бакъахьа дара-техьа аьлла, хатта еанер-кх со ,аьлла къамел долиьра

Со-м ,тоххарехь схьа а кхаьчна, хьобга хьожуш 1аш ма ю , хьо-м яда мацало. _____

6. Вовшах таса кица.

Аьхка 1иллинарг _____
Ала атгаду _____
Вижна а 1уьллуш _____ -

за 1 четверть

Фамилии, ц1е _____ 3 __ класс

1. Д1аеша текст.

Эхь-бехк.

Нинас урокашна кечам ца бинера. Цо школе ца яха сацам бира.

Амма шена бевзачарна, ша белхан хенахь книжкашца ца гайта, Нина лечкьина боьлаке яхара.

Шен марта чохь долу т1оьрмиг а, книжкаш а коьллашна юккье д1а а ехкина, иза хазачу поллана т1аьхьаелира. Цига хьийзаш т1енисьелира цхьана жимачу к1антана, шег дикачу, тешамечу б1аьргашца хьобжуш волчу.

Цуьнан карахь тетрадь юккье йиллина абат а гина, Нинас цуьнца забар ян сацам бира.

- Х1ей, ваьллалеларг! – ч1огг1а элира цо. Жима волуш дуьйна да-нана а, школернаш а 1ехош ву хьо?

- Х1ан-х1а! – жоп делира цецваьллачу к1анта.

- Со школе воьдуш вара. Кхузахь хьуьнахула лелаш цхьа доккха ж1аьла ду. Иза летира.

Со, цунах кхера а велла, тилавелира.

Нина кхоьлина д1ах1обттира. Амма жима к1ант, дагахь х1ума а доцуш, догдика вара. Нинин дийзира, иза куьг а лаяцна, боьлакахула новкья ваккха. Ткья Нинин книжкаш коьллашна юккьехь йисира, х1унда аьлча, жимачу к1антана а гуш, уьш схьаэца цунна эхь хийтира. Гаьннаш т1ехьара схьайккхинчу ж1аьло, книжкаш 1адда а йитина, марта диира. Юха йирзина Нина, охьа а хиьна, доггах йилхира. Х1ан-х1а! Цунна новкья дацара марта даар. Амма цуьнан коьрта т1ехула хаза эшарш локкхура синкьерамечу олхазарша. Нина ч1ог1а холчохь яра, цунна 1аламат ч1ог1а эхь хеттера.

(177 дош)

2. Билгалъяккха х1ун текст ю иза:

а) Дийцаран

б) Сурт х1отторан

в) Ойлаяран

3. Яздархочо школехь йоккхург х1ун хан лору:

а) Белхан хан

б) Самукьяне хан

в) Садо1у хан

4. Х1унда ца яхара Нина школе?

Текст юккьер асхьалаха оцу хаттарна жоп луш йолу предложени.

Д1аязье Нинас урокашна кечам ца бинера

5. Х1ора билгалдашна маь1ница дог1у ц1ердош лаха.

а) Жима –к1ант

б) Доккха – ж1аьла

в) хаза –полла

6. Чекхьяха предложенеш

1. Кхузахь хьуьнахула лелаш цхьа доккха ж1аьла ду

2. Марта даар цунна новкья дацара

7. Схьаязье текста юккьера хаттаран предложени

- Х1ей, ваьллалеларг! – ч1ог1а элира цо. Жима волуш дуйна да-нана а, школернаш а 1ехош ву хьо?

3 класс

1. Д1аеша текст.

Йоккха стаг.

Урам новкъахула доьдуш дара к1ант а, йо1 а.Цу шинна хьалха яьлла йоьдуш йоккха стаг яра.Урамехь ,ша хьаьхна шера яра.Йоккха стаг, ког а шершина, охьакхийтира .

-Д1алаца сан книжкаш !- аьлла , мохь туьйхира к1анта йо1е.

Шен т1оьрмаг йо1е д1абелира цо. Т1аккха иза ведда йоккхачу стагана г1о дан вахара. К1ант вухавеьча,йо1а хаьттира:

__Хьан денана ю иза?

-Яц,-элира к1анта .

-Хьан нана ю?_тамаша бира йо1а.

-Яц.

-Дейиша ю? Я гергара ю?

-Яц, яц,-элира к1анта. -Иштта д1а йоккха стаг ю.

1. Текстан коьрта маь1ана билгалде. **Гиллакх**
2. Билгалъяккха ,х1ун текст ю иза. Нийса жоп билгалде.

--Дийцаран

--Сурт х1отгоран

--Ойлаяран

4.Дийцаран коьрта турпалхо мила ву? Текст т1ера схьаязье.

Йоккха стаг,к1ант,йо1

5.Д1аязбе къамелан декъашхой.

Йо1 а, к1ант а.

6.Текст юккьера схьа а лахий , чекхьяха предложени.

Ураман новкъахула **доьдуш дара к1ант а, йо1 а.**

7. Т1адамийн метта элпаш дахка.Билгалъяха коьрта меженаш.

Йо..кха стаг, ког а шерш...на ,охьакхи..тира .

Фонд оценочных работ по литературному чтению на чеченском языке.

за 3 четверть

1.Д1аеша текст.

Бен.

Б1аьсте чекх а яьлла, аькхе юлуш хан яра. Дочу - Борзана юххерчу тог1ехь уьшал чуьра къаж хьокхуш вара 1усман. Кхуо мангал д1атуххушехь, кхунна хьалхара цхьа-ши метр генарчу къожа юккьера, чехка т1емаш а детташ, цхьа олхазар хьалаиккхира. Иза яра бад.

Къожа юккьехь бара бедан бен. Оцу говза бинчу бенахь 1уьллур барх1 мокха- кьорза х1оа.

Иштта сурт шена гича, лусмана, кхидла ца хьокхуш, мангал сацийра. Мангалхочо шен «цен – ца» ца дохадойла хича, бедо шен болх юха а длаболийра.

Цул тлаьхьа цхьа ктира даьлла хир дара. Дукха луйранна хьуьнах вьодуш вара лусман оцу уьшалшна юххехула. Длахьаьжначу цунна гира уьшалхула лелаш бад, тлаьхьахлоьттина могла бина доглуш бархл клорни а долуш. Уьш кегий а, мокха а дара.

- Могуш-маьрша кхуьийла шу, - аьлла, шен глуплакхе длавахара лусман.

(114 дош)

(Хасаев Хьасан)

2. Текстан маьлна билгалде

1алам 1алашдар

3. Билгалгьяккха, хлун текст ю иза. Нийса жоп билгалде.

- Дийцаран

- Сурт хлотторан

- Ойлаяран

4. Билгалгьяккха планан пунктийн роглалла.

1 Аькхе юлу хан

2 Нана-добзал

2 Бедан бен карор

5. Дийцаран коьрта турпалхо мила ву?

Хьуьнхо

Таллархо

+ Мангалхо

6. Схемица доглу дешнаш схьаязде : машенаш, мангалхо, длавахара.

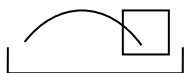

___ машенаш ___



___ мангалхо ___

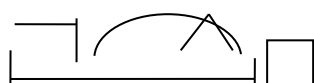

Длавахара

7. Маса клорни дара бедана тлаьхьахлоьттина доглуш?



Жам1даран талламан болх

Бохам

1. Д1аеша текст.

Аьхкенаан уггар довха де дара.

Органан бердана генахь йоцчу цхьана коьллаш юккьера инзаре ч1ог1ачу маьхьаршца пхьидаш екаш хезира. Иза дийнан делкъехь дара. Оцу балхах тхойша цецвелира. Цхьа бохам ца хилча, пхьидаш ека хан яцара х1ара. Х1ун ду-техьа х1ара аьлла, пхьидийн аьзнаш хезачу аг1ор т1евахара тхойша.

Схьагуш дерг иштта сурт дара: гуш жима ор дара, башха к1орга доцчу цу чохь хатт бара, кхехкаш долу худар санна, сийса а сийсаш. Дикка хьаьжча, и сийсош дерш пхьидийн сесий хилар гучуделира. Х1оьттинчу йокъано ор чуьра д1адаьккхинера хи, иза доцуш х1аллакхьуьлуш лаьттара сесий.

Х1ара г1уллакх иштта дита мегар дац аьлла, гена доццуш доьдучу татол т1ера схьа пхьидийн ор чу хи дайта харш даккха х1оьттира Султан. Ор чу хи деара, иза сихха хьала а дузуш.

Сесий сихонца хи чухула лела дуьйладелира. Уьш х1аллакхиларх хьалхадевлера.

(Хь. Хасаев)

2. Х1окху текстан тема билгалъе. Д1аяе иза.

1алам лардар

3.Билгаьяккха, х1ун текст ю иза. Нийса жоп билгалде.

- Дийцаран

- Сурт х1отторан

- Ойлаяран

4.Т1адамийн метта элпаш дахка. Билгалъяха коьрта меженаш.

Сес..й сих..нца хи чухула лела дуь..лад..лира.

5.Текст юккьера схьа а лахий, чекхьяккха предложенин.

Ор чу хи деара, иза сихха хьала а дузуш.

6.Шина бог1амалгахь долу дешнаш х1уманан ц1е цуьнан билгалонца х1отта.

Довха малхо довха де

Бовхачу ор

бовхачу малхо

Жима де жима ор

7.Т1адамийн метта элпаш дахка. Билгалдаха предложенин дозанаш.

Органа го а б..на лачу пхь..даша члогла глов ..а йора тхойша тлев..ача, уыш мет..ах а ца ..влира шайн клорн..шна дан гло доцуш, белх..м беш яра уыш.

4 класс

1.Хьалхарчу чийрикан жам1даран талламан болх. 4 класс.

1. Текст д1аеша.

- (1)Дингат–иза дехо дуткъя дег1 а долуш, дехкахтера жима экха ду. (2)Луьста ира цергаш йу цуьнан. (3)Кегийра кхоблина б1аьргаш ду. (4)Цунахнохчаша «ц1ецайоккхург» олу. (5) «Дингат» аьллацуьнан ц1е яьккхича, иза кертара д1айоьду олуш ду. (6)Иза кертахь хилар пайдехь а хета адамашна, х1унда аьлча цо мукадехкий а, дехкий а х1аллакдо.
- (7)Дингатан садо1уш хан ян а яц. (8)Буса а, дийнахь а толу цо дехкашна. (9)Цхьана дийнахь-бусий итт-пхийтта дахка буу цо, ша оццул жима йоллушехь. (10)Ша йуьзча а ца лаш, дехкий дойу цо, шена т1аьхьало йеш. (11)Кхин дахка ца карош ша мац1елча, йухайог1у иза ша т1аьхьалонна дитина дехкий даа. (12) Хаддаза уьдуш леларо мац1 йо иза, цундела сих-сиха дуу цо пхьор. (13)Гергарчу хьесапехь ши-кхо эзар дахка боь цо цхьана шарахь. (14)И жима экха керта кхаьчначу меттехь дехкийн х1у дов. (15)Цхьанхьараша уыш х1аллакдича, кхечахьа дехкий долчу д1адоьду и жима экха. (16)Х1усам дехкашкара схьайоккху дингато. (17) Иза шор а йой, цу чохь шена к1еда мотт буьллу цо йекьачу бецах йа ша дайинчу дехкийн ц1окарчех. (18)Иштта тамашийна экха ду дингат!

2.Авторна йешархочуьнга ала лиьнарг х1ун ду? **Билгалйаккхий д1айазие** текстан коьрта ойла.

Жоп.

Дингат адамашна пайдехь аькха ду.

Дингат кертахь хилар адамашна пайдехь а ду. Дингато бохьу пайда.

3.Билгалъяккха, х1ун текст ю иза. **Нийса жоп билгалде.**

Дийцаран

Сурт х1оттаран

Ойлайаран

4. Билгалйаккха планан пунктийн ро1алла

2.Дингато дуккха а дехкий дайар

3.Дингат йолчу кертахь дехкий х1у дар.

1.Дингат – адамашна пайдехьа экха.

5.Текст юккьера схьа а лахий, чеккхийаккха предложени.

И жима экха керта кхаьчначу **меттехь дехкийн х1у дов.**

6.12-чу предложенехь **караде** схемица бог1уш х1оттам болу дош:



_____ Лел/ар/о

Схъайазде и дош, **караде** цуънан дакъош.

7. **Хийца** «хан» боху дош (текстан шолг1ачу абзацера) гергара маъ1на долчу дашца.
Д1айазде и дош.

Жоп. Хан - зама

8. **Схъайазде**1-чу предложенера массо а ц1ердош цу предложенехъ далийначу кепехъ.

Билгалйаккха муълххачу а цхъана ц1ердешан кепан класс, терахъ, дожар (шайна луъучун).

Жоп. Дингат - (кх. кл., цхъ. т., Ц1. д.)

дег1 - (кх. кл., цхъ. т., Ц1. д.)

дехках - (кх. кл., цхъ. т., Х. д.)

экса - (кх. кл., цхъ. т., Ц1. д.)

9. **Схъаязде**14-чу предложенера массо а билгалдешанкеп, шайцауъйрйолчу ц1ердешнашца цхъаъна.

Жоп. Жима экса

дехкийн х1у

10. **Схъаязде**6-чу предложенера массо а хандош цу предложенехъ далийначу кепехъ.

Жоп. Хета, х1аллакдо.

2. Шолг1ачу чийрикан жам1даран талламан болх. 4 класс.

1. Текст д1аеша.

(1) Х1унда бу х1орд иштта дуъра? (2) 1илманчашна хетарехъ, ширачу заманахъ х1ордан хиш дуънен т1ехъ хиллачу даккхийчу боъранашкахъ гулделла хилла.

(3) Уъш теза а хилла. (4) Ткъа уъш цул т1аъхъа иштта дурхъан дина? (5) Дера дина даима къахъега кхоьллинчу хин т1адамаша!

(6) Шайн ма-хуъллу х1орде хъавдда ду хиш, х1унда аьлча х1ордаш а, 1апказаш а лаьттан т1ег1анал лоха ду. (7) Лаьтта бухахула лелаш долчу хиша а татолаша а яшайо ламанан маъ1данаш, шайца тайп-гайпанчу туъхийн дуралла д1а а хъош. (8) Ткъа цу хица а хуьлу туъха, х1унда аьлча цо иза лаьттах схъадоккху. (9) Х1ордан хин т1ехула малхо йохйи.

(10) Хин т1адамаш яйчу 1аьнаре дирзи. (11) Уъш стигал хъаладевли, дог1а а хилла, лаьтта охъадисси. (12) Т1аккха и т1адамаш лаьтта буха даха, лаьттан бухара хиш хили, юха а х1ордах д1акхийти... (13) Чаккхе яц цу хиламан, иштта ду хиэ 1аламехъ го баккхар.

(14) Амма, 1аьнаре доьрзуш, хин т1адамаша х1ордана буйту шайца беана туьхан жима мохь. (15) Х1ордо схьагулдо барам боццуш дукха хин т1адамаш. (16) Иштта цхьана т1адаман туьхан мохьах т1аьххьара а хуьлу инзаре боккха мохь. (17) Цундела бу-кх х1орд иштта дуьра!

2. Текстан коьртачу ойланах кхета г1о ден долу ц1е, дага а лаций, д1аязье.
Жоп

Х1унда бу х1орд дуьра?
Муха хилла х1орд дуьра?
Х1ордах а, дуьрачу т1адамех а лаьцна.

3.Билгалъяккха, х1ун текст ю иза. Нийса жоп билгалде.

Дийцаран

Сурт х1оттаран

Ойлаяран +

4. Билгалъяккха планан пунктийн рог1алла

1аламехь хиэ го баккхар.(2)

Теза хи дурдалар.(1)

Дуьра мохь.(3)

5. Текст юккьера схьа а лахий, чеккхьяккха предложени.

Х1ордан хин т1ехуле малхо йохий.

6.7-чу предложенехь **караде** схемица бог1уш х1оттам болу дош:



Схьаязде и дош, **караде**цуьнандакьош.

Дура/лл/а

7. **Хийца** «схьагулдо» боху дош (текстан кхоалг1ачу абзацера) гергара маь1на долчу дашца. **Д1аязде** и дош.

Жоп. Схьагулдо - схьалахьадо

8.Схьаязде 9-чу предложенера массо а ц1ердош цу предложенехь далийначу кепехь.

Билгалъяккха муьлххачу а цхьана ц1ердешан кепан класс, терахь, дожар (шайна луьчун).

Жоп. хица, туьха, лаьттах.

хица-кх.кл., цхь. т., К. д.

туьха- кх. кл., цхь. т., Ц1. д.

лаьттах- кх. кл., цхь. т., X. д.

9. Схъаязде 11-чу предложенера массо а билгалдешан кеп, шайца уьйр йолчу ц1ердешнашца цхъаьна.

Жоп. Хин т1адамаш, яйчу лаьнаре

10. Схъаязде 13-чу предложенера массо а хандош цу предложенехь далийначу кепехь.

Жоп. Даха, хили, д1акхийти.

3. Кхоалг1ачу чийрикан жам1даран талламан болх. 4 класс.

1. Д1аеша текст.

1) Муьлхха а космосе воьдучу космонавтан шен леррина духар хуьлу-скафандр. (2) Скафандр грекийн дош ду. (3) Вайн маттахь цуьнан маь1на «адамна леррина кема» бохург ду. (4) Цунах иштта аьлла, х1унда аьлча дуьххьарлера скафандраш водолазашна йина хилла. (5) Оцу духарца адам чолхечу хьелашкахь дехаш а, болх беш а хуьлу. (6) Буьрсашело, инзаретов, х1о цахилар – х1орш ю царехцхъаерш. (7) Бакьболчу кхерамех ларво скафандро космонавт.

(8) Скафандраш шина тайпана хуьлу: космосехь кеманчохь лелошгьерш а, цу чуьра араволуш т1еюхушгьерш а. (9) Чуьра араволуш юхушгьерш дезачу деношкахь лелош йолубедарш яц. (10) Уьш цара йиллинчу космосе арабовлуш т1еюху. (11) Космически кема мух-муха а вовшах тоьхна чалх яц. (12) Юткьа антеннаш, датчикаш, маьлхан батарейш ю цунна т1ехула массанхьа а.

(13) Цу кепара, вай к1еззиг дийци скафандрах лаьцна. (14) Старт яле кеманна т1евоьдучу космонавтан карахьберг х1ун чамда ю хаьий шуна? (15) Космонавт ракета т1евоьдучу юкьана цуьнан скафандра чу х1аваь луш йолу система ю цу чохь. (16) Кеманчохь скафандр д1ахуттур ю цу чохь дахар латтош йолчу системах.

(А.Б. Ткаченкон текстан буха т1ехь)

2. Текстан коьртачу ойланах кхета г1о ден долу ц1е, дага а лаций, д1аязье.

Жоп

Космонавтан духар

Кхерамех ларвалар

Космонавт кхерамех ларвен духар.

3.Билгалъяккха, х1ун текст ю иза. Нийса жоп билгалде.

Дийцаран+

Сурт х1оттаран

Ойлаяран

4. Билгалъяккха планан пунктийн рог1алла

Космосехь кеман чохь лелош йолу а, цу чурь араволуш т1еюхуш йолу а скафандраш.(2)

Адамна лерина кема.(1)

Космонавтана лерина х1аваъ.(3)

5. Текст юккьера схьа а лахий, чеккхъяккха предложени.

Космически кема мух-муха а вовшахтоъхна чалх яц.

6.5-чу предложенехь **караде** схемица бог1уш х1оттам болу дош:



Схъязде и дош, **караде** цуънан дакъош.

Духа/р/ца

7.Хийца «к1езиг» боху дош(текстан кхоалг1ачу абзацера) гергара маъ1на долчудашца. Д1аязде и дош.

Жоп. К1езиг - жима

8.Схъязде 9-чу предложенера массо а ц1ердош цу предложенехь далийначу кепехь.

Билгалъяккхамуьлххачу а цхъана ц1ердешан кепан класс, терахь, дожар (шайналуьучун).

Жоп. Кхерамех, скафандро, космонавт.

Кхерамех-кх. кл., духк. т., Х. д.

скафандро -кх. кл., цхь. т., Д. д.

космонавт- 1 кл., цхь. т., Ц1. д.

9. Схъязде 12-чу предложенера массо а билгалдешан кеп, шайца уьйр йолчу ц1ердешнашца цхъаьна.

Жоп. Юткъа антеннаш, маьлхан батарейш.

10. Схъязде 4-чу предложенерамассо а хандошцупредложенехьдалийначукепехь.

Жоп. Аьлла, хилла.

1. Йуккъерчу аттестацин талламан болх. 4 класс.

1. Текст д1аеша.

(1) Лаьтта т1ехула д1асадаьржа гуьйренан дахкарш. (2) Хетало, мархаша, лахха охьа а яьхкина, латта дукъачу к1айчу чкъураца д1ахьулдина. (3) Къаьсттина дукъа хуьлу дохк садаьржаш, латта дика шелделлачу хенахь. (4) Гуьйренца гучубаьллачу малхо дохди латта. (5) Дерриге а дендели, доладели, техки, серладели. (6) Малх схьакхетарца дохк даьржи, деши, д1адай. (7) Анайист къаьсташ ю, басарш къегина ду, аьзнаш зевне ду.

(8) Дохк - 1 аламан хилам бу, амма шу цецдевр ду, х1аваэхь кхозуш долу кегий хин т1адамаш адамашна пайдехьа хила тарло аьлча. (9) Дахкаран г1оьнца адамаша х1аллакйо зуламе микробаша, кхераме сагалматаш а. (10) Иштгачу меттехь дахкарца издо шатайпа химически молханаш.

(11) Цул сов, дахкарца дарба а до. (12) Нагахь шелделла, мераца дика саца де1алуш а, йовхарш кхетта а хилча, нанас шу довха хи чохь долчу яйна хьалха охьаховшадо. (13) Цу т1ера хьалаг1уьтту 1аь изза дохк ду, ткъа аш цуьнца садо1у. (14) Лобраша цунах ингалияци олу. (15) Гой шуна, ингалияци йинчул т1аьхьа шуьга атта саде1ало!

2. Авторна ешархочуьнга ала лиьнарг х1ун ду? **Билгалъяккхий д1аязье** текстан коьрта ойла.

Жоп.

Дахкарш 1аламехь а, адаман дахарехь а.

Дахкарш адамашна пайдехьа хилар.

Дахкарш-г1оьнчаш.

3. Х1отгае кхаа пунктах лаьтгаш йолу текстан план, д1аязье иза.

Жоп.

1. Гуьйренан дахкарш
2. Дахкарш юьртан бахамехь пайдаэцар.
3. Дахкарца дарба дар.

4. Муха кхета хьо шолг1ачу абзацера «*х1аваэхь кхоуи долу хин т1адамай*» бохучу дешнийн маь1нах? Д1аязде хьо кхетачу кепара.

Жоп. Дохк ду.

5. Схьалаха текстера цхьанатайпанарчу сказуемешца йолу предложении. Схьаязье уьш, буха сиз хьакха.

Жоп. Малх схьакхетарца дохк даьржи, деши, д1адай.

6. Хийца «д1ахьулдина» боху дош (текстан хьалхарчу абзацера) гергара маь1на долчу дашца. Д1аязде и дош.

Жоп. Д1ахьулдина-кьайладаьккхина, д1алачкьийна.

7. 6-чу предложенехь схьакараде дешхьалхе йолу ши дош. Схьазде уьш.

Жоп. схьакхетарца , д1адай.

8. Схьаязде 7-чу предложенера массо а ц1ердош цу предложенехь далийначу кепехь.

Билгалъяккхамуьлххачу а цхьана ц1ердешан кепан класс, терахь, дожар (шайналуьчун).

Жоп. Анайист, басарш, аьзнаш

Анайист-кх.кл., цхь. т., Ц1. Д.

басарш-кх.кл., дукх. т., Ц1. Д.

аьзнаш- кх.кл., дукх. т., Ц1. Д.

9. Схьаязде 9-чу предложенера массо а билгалдешан кеп, шайца уьйр йолчу ц1ердешнашца цхьаьна.

Жоп Дахкаран г1оьнца, зуламе микробаша, кхераме сагалматаш.

10. Схьаязде 6-чу предложенера массо а хандош цу предложенехь далийначу кепехь.

Жоп. даьржи, деши, д1адай.

Изобразительное искусство

2 класс.

1. Контрольная работа по изобразительному искусству за 1 четверть.

1. Выбери группу основных цветов.

- а) синий, оранжевый, бежевый
- б) синий, красный, жёлтый
- в) оранжевый, фиолетовый, голубой

2. Как называется вид искусства, произведения в котором создаются красками?

- а) живопись
- б) скульптура
- в) архитектура

3. Отгадай загадки

1) Черный Ивашка –
Деревянная рубашка,
Где носом поведет,
Там заметку кладет. (_____)

2) Если ей работу дашь –
Зря трудился карандаш. (_____)

**4. Какие цвета относятся к холодным, какие - к теплым?
(распредели по группам)**

Теплые	Холодные

-Желтый, оранжевый, синий, красный, зеленый, фиолетовый, сиреневый, голубой.

5. Как называется картина, на которой изображается природа?

- а) портрет
- б) пейзаж
- в) натюрморт

6. Назови цвета радуги.

7. Рассмотрите рисунок. Это:

- А) портрет
- В) пейзаж
- С) натюрморт
- Д) скульптура



8. Незнайка провел наклонные линии. Определите, где работа Незнайки.

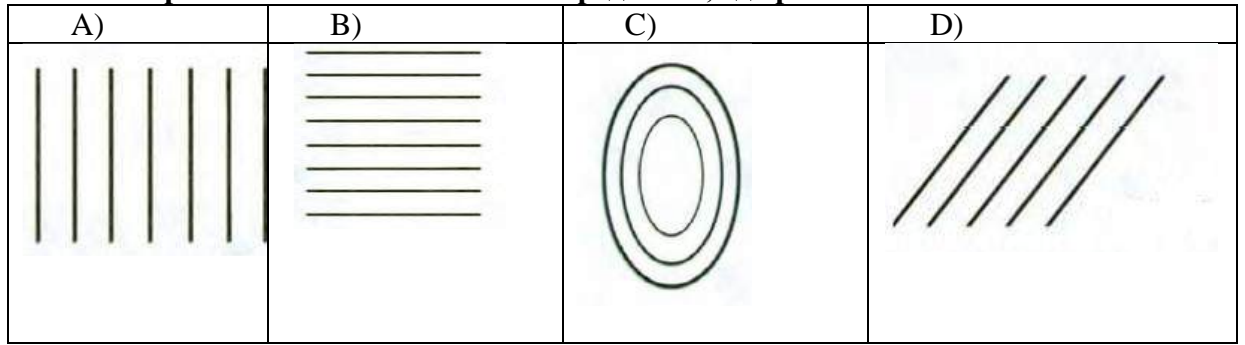

9. Архитектура - это...

- а) статуи
- б) здания
- в) посуда, ткани

10. 4. Выберите художественный материал:

- A) краски
- B) кисть
- C) карандаш
- D) портрет

2. Контрольная работа за 2 четверть. 2 класс

ФИО _____ Класс: _____ Дата: _____

1. Как еще можно назвать картинки в детских книжках?

- A) поделки
- B) аппликации
- C) иллюстрации
- D) фотографии

2. Вспомните сказку «Колобок». Отметьте иллюстрацию к этой сказке.



3. Реальное изображение человека – это:

- A) портрет
- B) пейзаж
- C) натюрморт
- D) все ответы верны

4. К какому жанру относится изображение природы?

- а) пейзаж
- б) натюрморт
- в) портрет

5. Отметьте неверное утверждение.

- А) Кисть после работы нельзя оставлять в баночке.
- В) Перед тем, как брать новую краску, кисть нужно помыть в воде.
- С) Кисточку не держите у самого кончика.
- Д) Коробочки с красками оставляйте открытыми, пусть просохнут.

6. Определите, где художник использовал растительный орнамент.

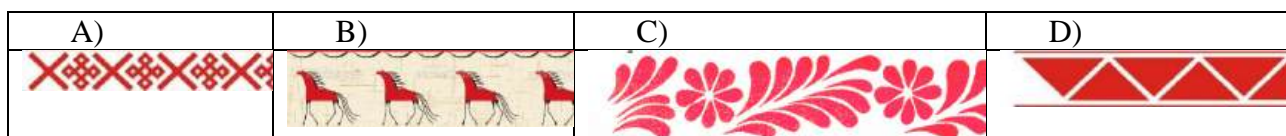

7. Рассмотрите изображение. Определите вид изобразительного искусства.

- А) живопись
- В) графика
- С) скульптура
- Д) декоративно-прикладное искусство



8. Рассмотрите изображение. Определите вид изобразительного искусства.

- А) архитектура
- В) графика
- С) скульптура
- Д) декоративно-прикладное искусство



- 1) Статуя – это...
- а) рисунок
- б) живопись
- в) скульптура

10. Ребята смешали две краски (жёлтую и синюю). Какой цвет они получили?



- A) коричневый
- B) черный
- C) зеленый
- D) красный

Промежуточная контрольная работа по изобразительному искусству.

2 класс.

1.Рисунки, созданные карандашом, тушью, углём называются:

- а) живопись
- б) графика
- в) скульптура

2.Что такое цветовой круг?

- а) расположение цветов по порядку
- б) размещение кисточек.
- в) смешение красок.

3. Как называется наука, которая рассказывает о цвете?

- а) цветоведение
- б) спектр

4.Как называется картина, на которой изображается природа?

- а) портрет
- б) натюрморт
- в) пейзаж

5.Какой жанр переводится как «мёртвая натура»?

- а) портрет
- б) натюрморт
- в) пейзаж

6.Изображение лица человека это –...

- а) портрет
- б) натюрморт

в) пейзаж

7. Очертание, контур внешней формы предмета – это...

- а) композиция;
- б) силуэт;
- в) тень.

8. Расставьте цифры от 1 до 4, определив последовательность рисования кленового листа:

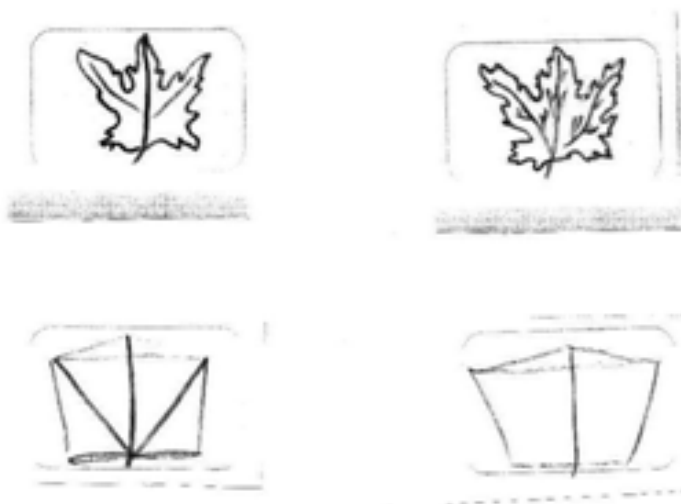

9. Найдите соответствие:

- | | |
|---------------------------------|----------------|
| 1.Изображение человека | Архитектура |
| 2.Изображение природы | Натюрморт |
| 3.Проекты зданий | Портрет |
| 4.Изображение «неживой природы» | Пейзаж |
| 5.Украшение предметов | Скульптура |
| 6.Лепка человека и животных | Дизайн (декор) |

10. В каком городе находится Государственная Третьяковская галерея?

- а) Санкт-Петербург
- б) Казань
- в) Москва

3 класс.

Контрольная работа №1 по теме «Искусство в твоём доме» I-четверть

1. Какие художественные материалы вы знаете? Перечислите их.

2. Назовите трех «волшебных» Братьев-Мастеров, которые всегда работают вместе, а их работы окружают нас повсюду.

а) двоюродный брат, родной брат;

б) мастер изображения, мастер украшения, мастер постройки;

в) мастер постройки, мастер изображения, обувных дел мастер

3. Определите изделия, которое называют *топорно-щепная игрушка*? _____

Из какого материала они сделаны? _____

4. Дайте определение слову сервиз -это _____

5. Определите узор (хохлома и гжель) укажите стрелками.



6. Разукрасьте предметы в соответствующие цвета (хохлома и гжель).

7. Перечислите, из каких материалов делают посуду:

8. Рисунок, помещенный в печатной книге это: **иллюстрация**

9. Что предохраняет книгу от повреждений?

а) титульный лист

в) оглавление

б) иллюстрация

г) обложка

Критерии оценивания:

Отметки за выполнение теста:

«5» - если ученик набрал 10-12 баллов.

«4» - если ученик набрал 7-9 баллов.

«3» - если ученик набрал 4-6 баллов.

«2» - если ученик набрал 0-3 баллов.

Исправления, сделанные ребёнком, ошибкой не считаются.

Контрольная работа №2 «Искусство на улицах твоего города»

1 вариант

Фамилия и имя учащегося _____

1. Узор из повторяющихся элементов, называется

а) картина б) орнамент в) вышивка

2. Вид изобразительного искусства, художественным средством которого является цвет - это...

а) архитектура б) живопись в) скульптура

3. Дощечка, на которой художник смешивает краски - это:

а) палитра б) пастель в) мольберт

4. Выберите холодный цвет:

а) синий б) красный в) желтый

5. Как называют художника, изображающего море?

а) живописец б) пейзажист в) маринист

6. В каком жанре выполнена картина Л. да Винчи «Мадонна с цветком»?

а) пейзаж б) портрет в) натюрморт

7. Передача различной освещенности объектов или частей предметов в зависимости от разной удаленности от источника света – это...

- а) конструкция **б) светотень** в) рефлекс

8. Что такое пейзаж?

- а) **изображение природы;** б) изображение человека в полный рост;
в) изображение внешнего облика и внутреннего мира человека.

9. Искусство проектировать и строить здания, называется ...

- а) живопись б) скульптура **в) архитектура**

10. Что изображено на греческих вазах ?

- а) цветы **б) ежедневная бытовая жизнь греков** в) мозаика

2 вариант

Фамилия и имя учащегося _____

1. Картины, изображающие , различные предметы обихода, еда, фрукты, цветы.

- а) пейзаж б) портрет в) этюд **г) натюрморт**

2. Белая бумага, дощечка для смешивания красок и получения нужного цвета есть...

- а) мольберт **б) палитра** в) пастель г) акварель

3. Что определяют как строительное искусство, зодчество, искусство проектировать?

- а) архитектура** б) интерьер в) графика г) композиция

4. В какой росписи используются только белая и синяя краски?

- а) Хохломская б) Городецкая **в) Гжель** г) Дымковская

5. Какое из перечисленных понятий не обозначает вид изобразительного искусства?

- а) графика б) скульптура **в) кино** г) живопись

6. Сколько цветов можно выделить в радуге?

- а) 5 **б) 7** в) 9 г) 13

7. К какому жанру относится изображение птиц и животных?

- а) пейзаж б) бытовой **в) анималистический** г) натюрморт

8. Как называется картина, составленная из маленьких цветных квадратиков особого стекла (смальты)?

- а) аппликация **б) мозаика** в) гравюра г) репродукция

9. Цвета, которые нельзя получить путём смешивания красок, называют...

- а) основными** б) составными в) тёплыми г) холодными

10. Что такое пейзаж?

- а) изображение природы;** б) изображение человека в полный рост;
в) изображение внешнего облика и внутреннего мира человека.

**Контрольная работа №3 по изобразительному искусству в 3 классе
по разделу «Художник и зрелище»**

1. Кто может выступать на арене цирка?

клоун, акробат, гимнаст, дрессировщик

2. Буквы, которые напечатаны в книгах, плакатах, называют

1) рисунок.

2) шрифт.

3) цифра.

3. Где можно увидеть рекламу?

4. Соедини стрелочками название кукол, которые играют в кукольных театрах и их характеристики.

1) Перчаточные куклы
управляют

а) Куклы огромных размеров, которыми
несколько человек (специальные «палочки»)

2) Марионетки

б) Куклы, которые надевают на руку

3) Тростевые куклы

в) Куклы, которыми управляют с
помощью нитей

5. Что такое ГРИМ?

1) Искусство изменения внешнего вида

2) Искусство составления букетов

3) Искусство пластики движения

4) Искусство хорового пения

6. Как назвать веселый праздник в маскарадных костюмах?

1) Карнавал.

2) Собрание.

3) Линейка.

7. Что создает художник?

- 1) К - - Т - Н -.
- 2) Р - - у - К -.

8. Срисуй по клеткам рисунок, раскрась цветными карандашами.

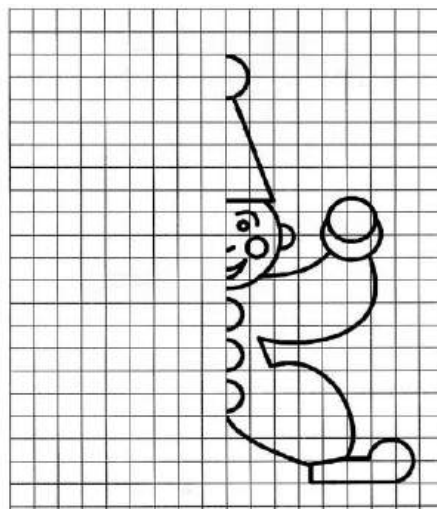

9. Как называли бродячих артистов на Руси?

- 1) циркачи
- 2) скоморохи
- 3) плясуны

10. При оформлении театральной сцены художники-декораторы изготавливают (рисуют) предметы, объекты, которые устанавливаются на сцене. Как называются эти предметы – объекты?

- 1) декорации
- 2) занавес
- 3) арена
- 4) макет

11. Опишите, каким вы представляете себе клоуна.

12. Зачем актеру нужна маска в театре?

Где еще используется маска?

13. Нанеси узоры на маску и раскрась.

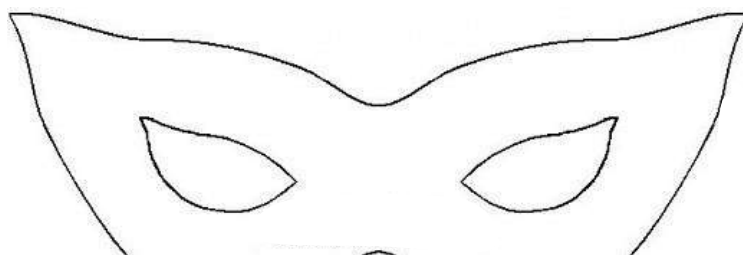

14. Представьте, что никто ничего не знает о спектакле, который, стараясь изо всех сил, готовили артисты. Значит, театр пуст, публики нет. Эй, художник! Помоги позвать зрителей!

Как вы думаете, как он может помочь?

**Итоговое тестирование
по изобразительному искусству
3 класс**

Фамилия и имя учащегося _____

1. Какое из перечисленных понятий не обозначает вид изобразительного искусства?

- а) графика
- б) скульптура
- в) кино**
- г) живопись

2. Сколько цветов можно выделить в радуге?

- а) 5
- б) 7**
- в) 9
- г) 13

3. К какому жанру относится изображение птиц и животных?

- а) пейзаж
- б) бытовой
- в) анималистический**
- г) натюрморт

4. Как называется картина, составленная из маленьких цветных квадратиков особого стекла (смальты)?

- а) аппликация
- б) мозаика**
- в) гравюра
- г) репродукция

5. Рисунок, выполненный карандашом, углём, тушью или краской одного цвета, относят к ...

- а) графике**
- б) живописи
- в) орнаменту

г) рельефу

6. Цвета, которые нельзя получить путём смешивания красок, называют...

а) основными

б) составными

в) тёплыми

г) холодными

7. Какой из перечисленных цветов не является основным?

а) жёлтый

б) красный

в) синий

г) зелёный

8. Белая бумага, дощечка для смешивания красок и получения нужного цвета есть...

а) мольберт

б) палитра

в) пастель

г) акварель

9. Что определяют как строительное искусство, зодчество, искусство проектировать?

а) архитектура

б) интерьер

в) графика

г) композиция

10. В какой росписи используются только белая и синяя краски?

а) Хохломская

б) Городецкая

в) Гжель

г) Дымковская

11. Картины, изображающие , различные предметы обихода, еда, фрукты, цветы.

а) пейзаж

б) портрет

в) этюд

г) натюрморт

12. Живописное, графическое или скульптурное украшение из повторяющихся геометрических, растительных и животных элементов – это...

а) орнамент

б) репродукция

в) аппликация

г) колорит

13. При смешении каких цветов можно получить фиолетовый цвет?

а) красный и коричневый

б) красный и синий

в) красный и чёрный

г) синий и коричневый

14. Как называется композиция из разноцветного стекла, пропускающего свет и встроенного в оконный проём?

- а) живопись
- б) витраж**
- в) мозаика
- г) скульптура

1. Контрольная работа по изобразительному искусству за 1 четверть. 4 кл.

1. Что такое пейзаж?

- А) изображение человека в полный рост
- Б) изображение неживой природы
- В) изображение живой природы

2. Как на Руси называли дом?

- А) постройка
- Б) изба
- В) сени

3. Какие праздники относятся к «народным»?

- А) рождество, пасха, 9 мая
- Б) рождество, Иван купала, пасха
- В) новый год, пасха, масленица

4. Какое значение имели блины на масленицу?

- А) символ солнца
- Б) символ весны
- В) угощение

5. Кем являлся на Руси богатырь?

- А) умеющий владеть оружием
- Б) защитником
- В) воином

6. Чему поклонялись на Руси?

- А) солнцу Б) луне в) воде

7. Что изображено на греческих вазах?

- Б) греческие боги В) обычные жители Греции

А) узоры

8. Как называется традиционная одежда японцев?

- А) платье В) самурай В) кимоно

2. Контрольная работа по изобразительному искусству за 2 четверть.

4 класс.

1. Какой вид искусства, из перечисленных ниже, относится к пространственной группе искусств?

- 1) живопись;
- 2) театр;
- 3) кино;
- 4) музыка;

2. Какие цвета нужно смешать, чтобы получить серый цвет?

- 1) жёлтый + синий =
- 2) красный + жёлтый =
- 3) белый + чёрный =
- 4) белый + красный =

3. Какой цвет получится, если к жёлтому цвету добавить красный?

- 1) серый;
- 2) оранжевый;
- 3) фиолетовый;
- 4) зелёный;

4. Кто написал картину « Утро в сосновом лесу»?

- 1) Левитан И. И.
- 2) Шишкин И. И.
- 3) Айвазовский И. К.
- 4) Васнецов В. М.

5. Какое, из перечисленных строений, не является старинной деревенской постройкой?

- 1) амбар;
- 2) баня;
- 3) сарай;
- 4) гараж;

6. Какой, из ниже перечисленных городов не является древнерусским городом?

- 1) Новгород;
- 2) Псков;
- 3) Суздаль;
- 4) Сафоново;

7. Декоративная композиция (в окне, двери) из цветного стекла или другого материала пропускающего свет называется ----

- 1) мозаика;
- 2) фреска;
- 3) панно;
- 4) витраж;

8. Какую страну называют - « Страна восходящего солнца»?

- 1) Китай;
- 2) Япония;
- 3) Россия;
- 4) Франция;

9) Как называется национальная одежда японок?

- 1) сарафан;
- 2) халат;
- 3) сари;
- 4) кимоно;

10. В каком городе находится Государственная Третьяковская галерея?

- 1) г. Санкт – Петербург;
- 2) г. Москва;
- 3) г. Смоленск;
- 4) г. Сафоново;

Итоговая контрольная работа по изобразительному искусству

1 вариант

1. Что тебе потребуется для выполнения живописной картины? (выбери материал и инструменты):

- а) краски,
- б) цветные карандаши,
- в) фломастеры,
- г) бумага,
- д) холст,
- е) кисточки,
- ж) мелки,
- з) палитра,
- и) уголь

2. Коллаж – это

- а) искусство красивого и выразительного письма;
- б) изображение ежедневной бытовой жизни на греческих вазах;
- в) совмещение различных материалов в одной работе путем наклеивания.
- г) вид искусства, в котором изображение получается с помощью оттиска.

3. Что такое пейзаж?

- а) изображение природы;
- б) изображение человека в полный рост;
- в) изображение внешнего облика и внутреннего мира человека;
- г) изображение предмет

4. Витраж – это

- а) каменная скульптура;
- б) древний деревянный храм;

- в) цветные стекла, заполнившие пространство окна;
- г) настенная роспись красками по сырой штукатурке

5. Выдели лишнее слово в строке:

- 1)блик, 2)тень, 3)полутень, 4)пятно;

6. В какой росписи используются только белая и синяя краски?

- а) Хохломская
- б) Городецкая
- в) Гжель
- г) Дымковская

7. Какой музей находится в Санкт - Петербурге?

- а) Эрмитаж
- б) Третьяковская галерея
- в) Лувр
- г) имени А.С.Пушкина

8. Найди основные цвета:

- а) красный, синий, жёлтый
- б) зелёный, оранжевый, фиолетовый
- в) красный-зелёный, жёлтый-фиолетовый, синий-оранжевый
- г) жёлтый-оранжевый, синий-зелёный, красный-фиолетовый

9. Реши художественные примеры:

а) Красный + желтый =	1) фиолетовый
б) Синий + красный =	2) голубой
в) Синий+ белый =	3)оранжевый

10. Светотень. На предмете, что является самым светлым?

- а) тень
- б) свет
- в) блик
- г) полутень

Промежуточная аттестация по изобразительному искусству

2 вариант

1. Что тебе потребуется для выполнения графической картины? (выбери материал и инструменты):

- а) краски,
- б) цветные карандаши,
- в) фломастеры,
- г) бумага,
- д) холст,
- е) кисточки,
- ж) мелки,
- з) палитра,
- и) уголь

2. Декоративное панно – это

- а) искусство красивого и выразительного письма;
- б) картина, выполненная из различных материалов, в смешанной технике.
- в) изображение ежедневной бытовой жизни на греческих вазах;
- г) вид искусства, в котором изображение получается с помощью оттиска.

3. Что такое портрет?

- а) изображение природы;
- б) изображение неживых предметов;
- в) изображение человека.

4. Мозаика – это

- а) каменная скульптура;
- б) настенная роспись красками по сырой штукатурке;
- в) цветные стекла, заполнившие пространство окна;
- г) изображения состояются из кусочков камня, дерева, стекла.

5. Фреска – это

- а) торжественно украшенный вход;
- б) изображения Бога и Святых;
- в) настенная роспись красками по сырой штукатурке
- г) каменная скульптура;

6. Выдели лишнее слово в строке:

- 1) набросок, 2) пропорции, 3) модуль, 4) соразмерность.

7. В какой росписи используются чёрная, красная и золотая краски?

- а) Хохломская
- б) Городецкая
- в) Гжель
- г) Дымковская

8. Какой музей был основан императором Александром III?

- а) Эрмитаж
- б) Третьяковская галерея
- в) Русский музей
- г) Лувр

9. Реши художественные примеры:

а) Красный + желтый =	1) зелёный
б) Синий + красный =	2) оранжевый
в) Жёлтый + синий =	3) фиолетовый

10. Найди дополнительные цвета:

- а) красный, синий, жёлтый
- б) зелёный, оранжевый, фиолетовый
- в) красный-зелёный, жёлтый-фиолетовый, синий-оранжевый
- г) жёлтый-оранжевый, синий-зелёный, красный-фиолетовый

Музыка

Вариант 1

1. Кто руководит хоровым коллективом?

- а) режиссер;
- б) руководитель;
- в) композитор;
- д) дирижер.

2. Автора музыки называют:

- а) художник;
- б) писатель;
- в) композитор;
- г) поэт.

3. О каких трех персонажах идет речь, когда мы говорим о жанрах?

- а) три танкиста;
- б) Садко, Волхова, Морской царь;
- в) три кита;
- г) Змей Горыныч о трех головах.

4. Какие из нижеперечисленных инструментов можно назвать *струнными*:

- а) барабан;
- б) скрипка;
- в) виолончель;
- г) гитара;
- д) фортепиано;
- е) арфа.

5. Выбери соответствующие ответы на вопрос о трех китах:

- а) Петя, Рита, Маша;
- б) Садовник, тракторист, полевой;
- в) барабан, труба, скрипка;
- г) марш, танец, песня.

6. Как называется человек, исполняющий ведущую партию в произведении?

- а) артист;
- б) солист;
- в) пианист.
- д) лира;
- е) бубен.

7. Артисты балета на сцене:

- а) поют;
- б) танцуют;
- в) разговаривают.

8. Какая нота следует в гамме за нотой соль?

- А.ля
- Б.до
- В.фа

9. Какой из перечисленных музыкальных инструментов является духовым?

А. Фортепиано

Б. Скрипка

В. Флейта

1. Отметьте народный инструмент.

1	2	3	4
			

Контрольная работа за 3 четверть по музыке 2 класс.

Вариант 2

1. Вставь пропущенное слово:

ДО, РЕ, МИ, ФА, СОЛЬ, ЛЯ, СИ.

Эти ноты все подряд образуют _____.

1. нотный стан
2. звукоряд
3. песню
4. алфавит

2. Главная мысль музыкального произведения, душа музыки – это?

1. Мелодия
2. Динамика
3. Темп.

3. Четыреста лет назад изобрели ноты. Сколько всего нот?

1. 2
2. 15
3. 7
4. 33

4. Как называется произведение, в котором соревнуются один музыкальный инструмент (ф-но) и симфонический оркестр?

1. Концерт
2. Симфония
3. Опера

5. Какая нота следует в гамме за нотой ЛЯ?

1. Ля
2. Си
3. Ми

6. Назовите композитора симфонической сказки “Петя и волк”:

1. М.П.Мусоргский
2. С.С.Прокофьев
3. И.С.Бах
4. Д.Б.Кабалевский

7. К какой опере-сказке подойдет данная иллюстрация?

1. “Волк и семеро козлят”
2. “Муха –цокотуха”
3. “Сказка о царе Салтане”
4. “Кошкин дом”



8. Отметьте народный инструмент, на котором играют музыканты.

1. гитара
2. балалайка
3. гусли
4. бубен



9. Назовите одним словом.

Пианисты, скрипачи, баянисты, оркестр – это:

1. композиторы
2. исполнители
3. хор
4. слушатели

10. Установи соответствие между картинками и названиями. Укажи соответствия стрелочками.

		
Симфония	Балет	Опера

Промежуточная контрольная работа по музыке

1 вариант

1. Главная песня страны, музыкальный символ России:

1. Герб России
2. Флаг России
3. Гимн России

2. Руководитель хора или оркестра.

1. Дирижер
2. Солист
3. Поэт

3. Музыкальный спектакль, где все действующие лица поют .

1. Симфония
2. Балет
3. Опера

4. Без кого не может возникнуть музыка? Найти лишнее.

1. Композитор
2. Поэт
3. Исполнитель
4. Слушатель

5. Четвертая нота звукоряда?

1. Ми
2. Фа
3. До

6. Какой из этих инструментов относится к русским народным?

1. Скрипка

2. Балалайка

3. Труба

7. Назовите композитора.

1. С.Прокофьев

2. Л.Бетховен

3. П.Чайковский



8. В каком сказочном балете П.И.Чайковского принц побеждает армию крыс?

1. “Лебединое озеро”

2. “Спящая красавица”

3. “Щелкунчик”

9. Что такое скорость в музыке?

1. Темп.

2. Тембр.

3. Динамика.

10. Нотный стан открывает скрипичный ключ. Отметь, где изображен скрипичный ключ.

1	2	3	4
	 <small>Горный ключ Е. Ковешников, 2013</small>		

Промежуточная контрольная работа по музыке

2 вариант

1. Самая главная песня о нашей Родине – это:

1. Ария

2. Гимн

3. Романс

2. Отметьте, какая нота на клавиатуре под цифрой 6.

1. Ми
2. Фа
3. Ля
4. Си

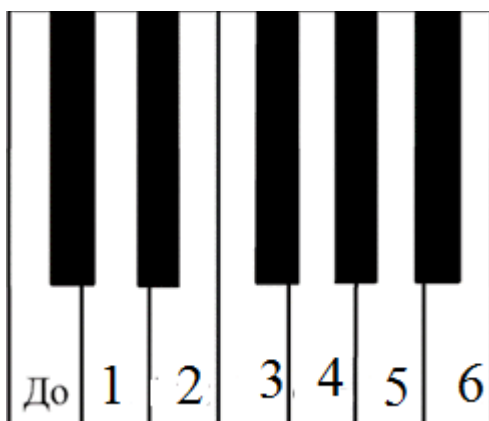

3. Отметьте народный инструмент.



4. Выберите верное утверждение.

1. Исполнитель – это тот, кто сочиняет музыку.
2. Исполнитель – это тот, кто играет и поет музыку.
3. Исполнитель – это тот, кто внимательно слушает и понимает музыку.
4. Исполнитель – это человек, который думает о музыке.

5. Найди соответствия между музыкальными терминами и их определениями. Впиши нужное слово.

1) Большой коллектив исполнителей - певцов	Дирижёр
2) Один исполнитель	Хор
3) Руководитель оркестра	Балерина
4) Танцовщица балета	Солист
5) Музыкальный спектакль, где все артисты поют и танцуют	Балет
6) Музыкальный спектакль, где все артисты танцуют	Опера
7) Ноты для инструментов симфонического оркестра	Партитура

1) ____ 2) ____ 3) ____ 4) ____ 5) ____ 6) ____ 7) ____

6. Выбери автора симфонической сказки для детей “Петя и волк”

1. С Прокофьев

2. М.Мусоргский

3. М.Глинка

7. Какого героя нет в симфонической сказке “Петя и волк”

1. Птичка

2. Волк

3. Лиса

4. Утка

8. Назови имя композитора.

1. М.Глинка

2. П.Чайковский

3. И.Бах



9. Назовите три коренные основы музыки. (три кита)

А. Песня , танец и марш

Б. Балет, симфония , концерт

В. Поэма, басня, роман.

10. Сколько нот в гамме?

А.3

Б.7

В.5

3 класс

Контрольная работа по музыке за 1 четверть

I вариант

Часть А

1. Выберите русский народный инструмент:

А) балалайка Б) рояль В) арфа

2. Значок, с помощью которого записывают музыку:

А) нота Б) рондо В) баритон Г) романс.

3. Любимый русский народный танец:

А) лезгинка; **Б) хоровод**; В) чечётка

3. Что из перечисленного не являлось символом Масленицы:

А) чучело Масленицы; Б) блины **В) ёлка**

Часть В

1. Соедини стрелочкой картинку и название музыкального спектакля в котором только танцуют.



1) А) БАЛЕТ



2) Б) ОПЕРА

2. Определи исполнителя и поставь нужную цифру

1)



2)



3)



4)



а) Скрипач б) Дирижёр в) Пианист г) Флейтист

3. Найди соответствия между названиями музыкальных произведений и их авторами. Впиши нужную букву.

Композитор

Название произведения

1) П. Чайковский

а) «Марш Черномора»

2) Н. Римский-Корсаков

б) опера «Снегурочка»

3) М. Глинка

в) балет «Щелкунчик»

1) в 2) б 3) а

4. Пение песни по выбору учащегося из ранее изученного репертуара

Тест по музыке 3 класс 2 четверть.

1. Что такое мелодия?

- 1. Песня без слов.
- 2. Душа музыки.
- 3. Напев, мурлыканье.

2. Главная песня, символ страны.

- 1. Гимн солнцу
- 2. Колыбельная.
- 3. **Гимн России.**

3. Инструмент, в названии которого звучат динамические оттенки.

- 1. Скрипка
- **2. Фортепиано.**
- 3. Барабан

4. Что такое кант?

- **1. Солдатская песня.**
- 2. Бытовая песня.
- 3. Плясовая песня.

5. Кому посвящались виватные канты?

- **1. Александру Невскому**
- 2. Петру 1
- **3. Михаилу Кутузову**

6. Кантата «Александр Невский» Кто композитор?

- 1. М. И. Глинка
- 2. П. И. Чайковский
- **3. С. С. Прокофьев**

7. Как называется музыка для детей П.И Чайковского? Мусоргского?

- **1. Детская музыка**
- 2. Детский спектакль.
- 3. Детский альбом.

8. Найдите правильные киты

- 1. Марш, песня, вальс
- **2. Танец, песня, марш.**
- 3. Танец, мелодия, песня.

9. Какая главная черта марша?

- 1. Напевность.
- **2. Чёткий ритм.**
- 3. Плавная мелодия.

10. Первая песня в жизни человека.

- 1. Гимн.
- **2. Колыбельная.**
- 3. Песня о школе.

Тест по музыке 3 класс 3 четверть.

1. Найди лишнее слово:

А) Скрипка, Б) Виолончель, **В) Труба.**

2. Как звали композитора Глинка?

А) Модест, **Б) Михаил.**

3. Выбери правильное соединение:

- А) Скрипка – барабанщик, Б) Фортепиано – пианист, **В) Оркестр – хор.**
- 4. Выберите верное утверждение:**
А) Композитор – это тот, кто сочиняет музыку,
Б) Композитор – это тот, кто играет и поет музыку.
- 5. Выбери верное утверждение:**
А) Скрипка – это духовой инструмент, **Б) Скрипка – это струнный инструмент.**
- 6. Кто не является певцом русской старины?**
А) Садко, Б) Лель, **В) Иванушка.**
- 7. Назовите композитора, сочинившего оперу «Иван Сусанин»:**
А) П. Чайковский, Б) С. Прокофьев, **В) М. Глинка.**
- 8. Что обозначает слово «Форте»?**
А) Громко, Б) Тихо.
- 9. Назовите инструмент, под звучание которого исполняли былины:**
А) Балалайка, Б) Рожок, **В) Гусли.**
- 10. Какой музыкальный инструмент относится к группе Духовых инструментов?**
А) Скрипка, Б) Баян, **В) Флейта.**
- 11. Сколько струн имеет скрипка?**
А) 3 струны, **Б) 4 струны,** В) 5 струн.
- 12. Выберите жанр, который по-другому называют «музыкальное состязание»:**
А) Симфония, **Б) Концерт.**
- 13 Как называется главная торжественная песня государства?**
А) Песня, **Б) Гимн,** В) Герб.

Промежуточная контрольная работа по музыке 3 класс

- 1. Выберите наиболее точное определение:**
Кантата – это...
а) большое произведение, состоящее из нескольких частей.
б) большое произведение, состоящее из нескольких частей, для хора, оркестра.
в) произведение для хора и оркестра.
- 2. Назовите композитора, сочинившего кантату «Александр Невский»:**
а) П.И.Чайковский
б) С.С.Прокофьев
в) М.И.Глинка
- 3. Назовите композитора, сочинившего оперу «Иван Сусанин»:**
а) П.И.Чайковский
б) С.С.Прокофьев
в) М.И.Глинка
- 4. Назовите композитора, сочинившего «Детский альбом»:**
а) П.И.Чайковский
б) С.С.Прокофьев
в) М.И.Глинка
г) М.П.Мусоргский

5. Назовите один из самых древних жанров русского песенного фольклора, повествующий о важных событиях на Руси:

- а) песня **б) былина** в) романс

6. Назовите инструмент, под звучание которого исполняли былины:

- а) балалайка б) рожок **в) гусли**

7. Верно ли следующее утверждение?

Увертюра – это спектакль, в котором актеры поют.

- а) Верно **б) Неверно**

8. Выберите жанр, который по-другому называют «музыкальное состязание»:

- а) симфония **б) концерт**

9. Назовите инструмент, на котором исполнял Николо Паганини:

- а) скрипка** б) флейта в) фортепиано

10. Приведите в соответствие:

- 1) скрипка а) духовой инструмент
2) флейта б) струнный инструмент
 в) струнно-смычковый инструмент

11. Приведите в соответствие:

1. Опера 2. Балет 3. Мюзикл
а) Спектакль, в котором актеры только танцуют
б) Спектакль, в котором актеры поют, танцуют, говорят
в) Спектакль, в котором актеры только поют

12. Найди лишнее:

Произведения Л. Бетховена – это...

1. **«Лунная соната»** 2. «Спящая красавица» 3. «Героическая симфония»

13. Оцените утверждение:

Джаз – это музыкальное направление XX века, особенностью которого являются острый ритм и импровизация.

- а) верно** б) неверно

4 класс

1. Контрольная работа по музыке за 3 четверть.

1. Назовите музыкальный символ России:

- а) Герб России
б) Флаг России
в) Гимн России

2. Назовите авторов-создателей Гимна России:

- а) П. Чайковский
б) А. Александров
в) С. Михалков

3. В честь каких Святых названа славянская азбука?

- а) в честь Святой Ольги
б) в честь Святого Владимира
в) в честь Святых Кирилла и Мефодия.

4. Приведите в соответствие:

1. «Марш деревянных солдатиков» а) С. Прокофьев
2. «Шествие кузнечиков» б) П. Чайковский

5. Назовите композитора, который сочинил кантату «Александр Невский»:

- а) П.И. Чайковский
б) С.С. Прокофьев

6. Назовите русский народный праздник, одним из обычаев которого было колядование:

- а) Новый год
б) Рождество Христово

7. Сюита – это ...

- а) большое музыкальное произведение
б) большое музыкальное произведение, которое состоит из нескольких контрастных между собой частей
в) большое музыкальное произведение, которое состоит из нескольких частей.

8. Приведите в соответствие:

- а) народная музыка
2) «Ты река ли, моя реченька»
3) «Солдатушки, бравы ребятушки»

б) профессиональная музыка

- 1) «Концерт №3»
4) Кантата «Александр Невский»

9. Выберите правильные ответы:

1. Найдите лишнее:

Жанры народных песен:

- а) Колыбельные б) Игровые
в) Плясовые г) Хороводные
д) Спокойные е) Трудовые
ж) Обрядовые

10. Приведите в соответствие:

- а) Струнные инструменты 1) рожок
б) Ударные инструменты 2) бубен
в) Духовые 3) гусли

2. Итоговая контрольная работа по музыке 4 класс .

1. В оркестр русских народных инструментов входят:

- а) скрипка б) бубен в) виолончель
г) балалайка д) домра е) барабан
ж) баян з) гусли и) флейта

2. Приведите в соответствие

- Опера актеры только танцуют
Балет актеры поют, танцуют, говорят, только комедия
Оперетта актеры поют, танцуют, говорят, только драма или комедия
Мюзикл актеры только поют

3. В оркестр русских народных инструментов входит:

- А) Скрипка
- Б) Флейта
- В) Баян.

4. Жанр народной песни:

- А) Игровой
- Б) Хороводный
- В) Спокойный

5. Найдите лишнее. Струнно-смычковые инструменты.

- А) Арфа,
- Б) Скрипка,
- В) Виолончель.

6. Сколько исполнителей входит в квартет?

- А) 3,
- Б) 5,
- В) 6,
- Г) 4.

7. Что в переводе с французского обозначает «ноктюрн»?

- А) Ночной
- Б) Темный
- В) Вечерний
- Г) Лирический.

8. Что такое концерт?

- а) произведение для хора и оркестра.
- б) произведение для оркестра.
- в) произведение для оркестра и 1 или 2-х инструментов.

9. Продолжите фразу. Музыка сочиняет...

- А) Писатель,
- Б) Композитор,
- В) Певец.

10. Что такое «вокализ»?

- а) хоровое произведение
- б) песня
- в) песня без слов

Технология

Контрольная работа за 1 четверть 2 класс

1. Найди и обведи природные материалы, из которых сделана эта птичка. Назови их.

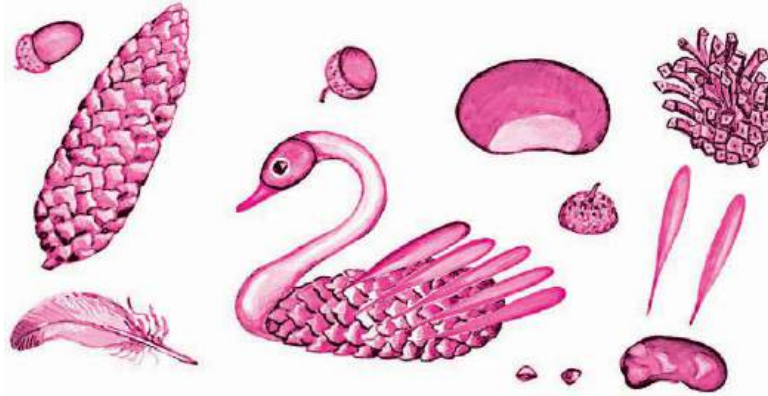

2. Пронумеруй в правильном порядке этапы работы с семенами при выполнении аппликации.

Стряхни лишнее.

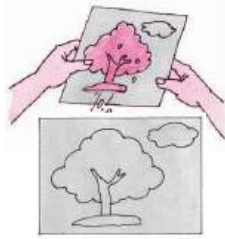

Примерь.



Прижми ладошкой.

Смажь клеем



Насыпь или выложи зёрна.



3. Обведи только те картинки, на которых ребята правильно держат ножницы и соблюдают технику безопасности.

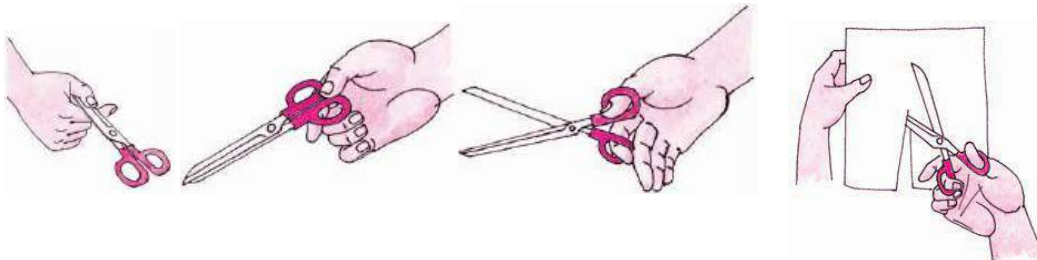

4. Без чего нельзя обойтись при работе с пластилином? Обведи правильный ответ.

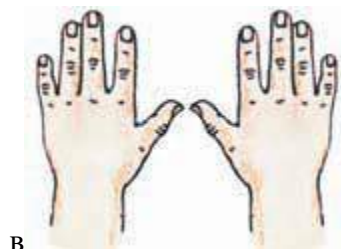

5. Какие инструменты мы использовали при работе с бумагой?

Обведи правильный ответ.



а)



б)

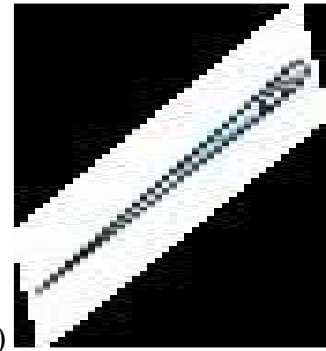

в)

7. Фигуры какой формы легче всего вырезать? Обведи правильный ответ.

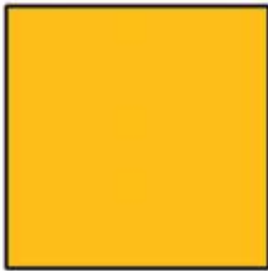

а)

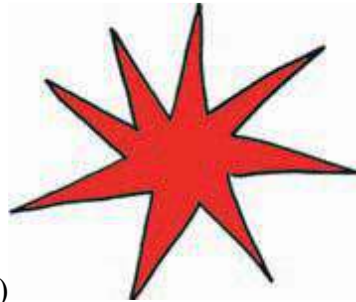

б)

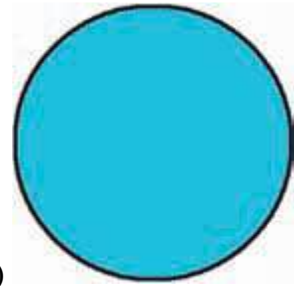

в)

8. Раскрась картинку, на которой изображено рабочее место с правильно размещёнными инструментами и материалами.

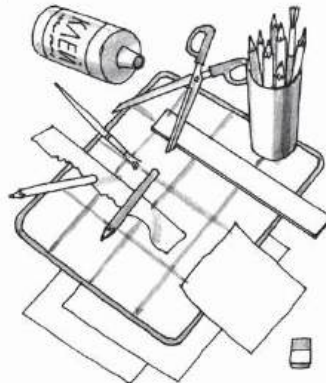

Обведи только те заготовки, которые сложены правильно: ровно и аккуратно

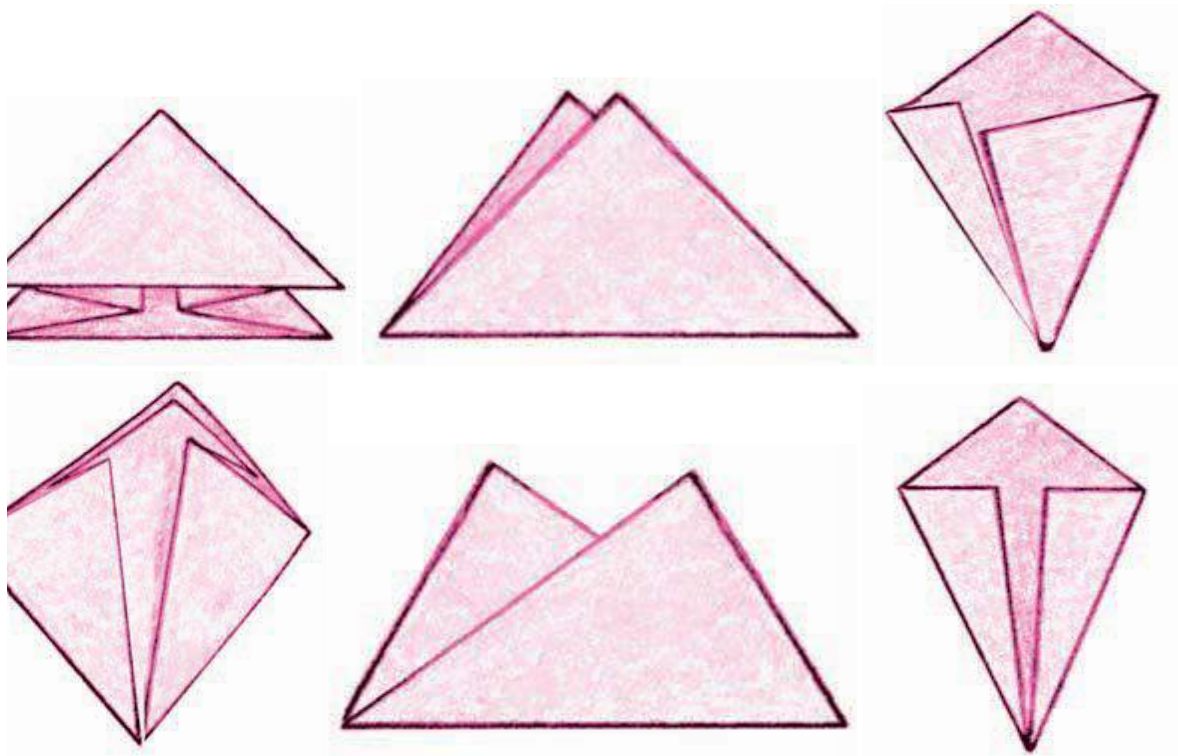

10. Что ты научился делать на уроках технологии?

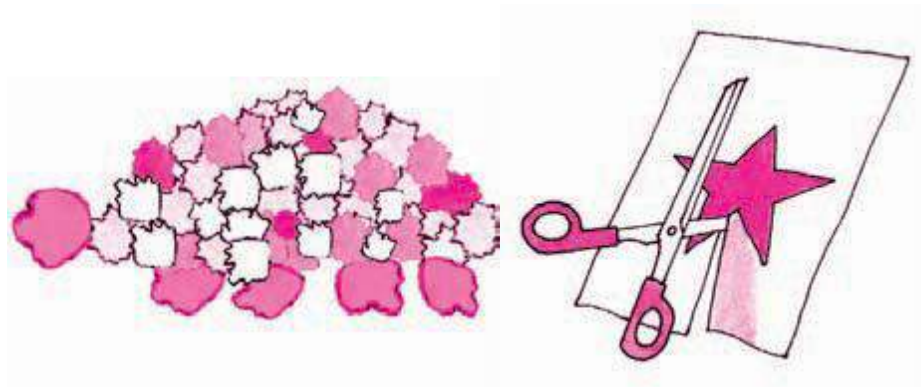

11. При помощи чего мы скрепляли бумагу на уроках технологии? Обведи правильный ответ.

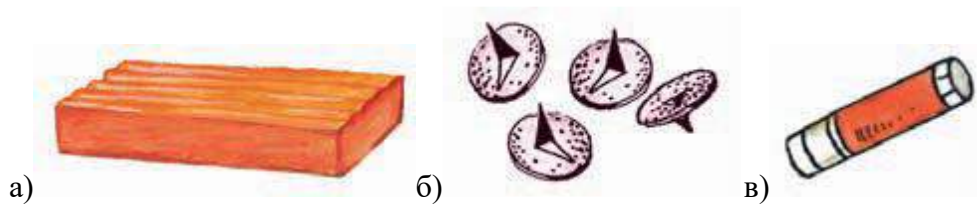

Контрольная работа за 2 четверть 2 класс

1. Пластилин – это:

- а) природный материал;
- б) материал, созданный человеком.

2. Глина – это:

- а) природный материал;
- б) материал, созданный человеком.

3. Техника оклеивания формы кусочками мягкой бумаги в несколько слоёв – это:

- а) папье-маше;
- б) оригами;
- в) аппликация.

4. Из глины делают:

- а) посуду;
- б) стулья;
- в) бумагу.

5. Перечисли приспособления при работе с глиной, пластилином:

- а) подкладная доска;
- б) катушечные нитки;
- в) стеки;
- г) тряпочки.

6. Выбери только инструменты:

- а) глина;
- б) кисточки;
- в) древесина;
- г) линейка;
- д) карандаш.

7. Какие три цвета используются для хохломской росписи:

- а) зеленый;
- б) красный;
- в) черный;
- г) коричневый;
- д) золотой.

8. Соедини карточки с элементами узоров народных промыслов и их названия:

а) ХОХЛОМА

б) ГОРОДЕЦ

в) ДЫМКА





9. Порядок выполнения лошадки из пластилина:

- а) соедини детали ____
- б) раздели брусок пластилина на 2 неравные части ____
- в) вылепи гриву, ушки и хвостик ____
- г) оформи изделие ____
- д) из большей части вылепи туловище, из меньшей - голову и шею лошадки ____.

10. Соедини профессию человека и ее значение:

- | | |
|---------------------|--|
| 1. пекарь | а) мастер по изготовлению глиняной посуды |
| 2. гончар | б) человек, который выращивает овощи |
| 3. кондитер | в) мастер, занимающийся выпечкой хлебобулочных изделий |
| 4. резчик по дереву | г) мастер по изготовлению кондитерских изделий |
| 5. садовод | д) мастер по художественной резьбе по дереву |
| 6. овощевод | е) специалист по разведению садовых растений |

Контрольная работа за 3 четверть .

1. Аппликация из цветной бумаги.

- а). детали склеиваются
- б). детали сшиваются
- в). детали сколачиваются гвоздями

2. Можно ли сделать красивые поделки с ватными деталями?

- а). нет
- б). да

3. Что можно сделать из соломы?

- а). накрыть крышу
- б). сделать метлу
- в). сделать поделку

4. Что такое игольница?

- а). подушечка
- б. ежика
- в). кактус

5. Как можно размягчить пластилин?

- а). разогреть на батарее
- б). разогреть на солнце
- в). разогреть теплом своих рук

6. Как правильно передавать ножницы?

- а). кольцами вперед
- б). кольцами к себе
- в). с раскрытыми лезвиями

7. Кисточку после работы с клеем необходимо:

- а). вымыть водой
- б). вымыть водой с мылом
- в). выбросить
- г). высушить

8. Правила безопасности труда и личной гигиены, если клей попал в глаза:

- а) быстро протираем глаза сухой салфеткой;
- б) промываем проточной водой;
- в) зажимаем глаза ладонью и держим так некоторое время.

9. Интерьер – это...

- а) мебель, предметы;
- б) внутренний мир дома, складывающийся из отдельных вещей;
- в) расположение комнат.

10. Архитектура – это ...

- а) здания и сооружения, создающие материально организованную среду, необходимую людям для их жизни и деятельности;
- б) искусство проектировать и строить сооружения;
- в) всё выше перечисленное.

11. Оригами – это ...

- а) блюдо японской кухни;
- б) техника складывания из бумаги;
- в) японский национальный костюм.

Инструкция для учащихся.

До начала выполнения тестового задания внимательно прочитайте полностью задание.

Выполняйте задания в предложенной последовательности.

Не задерживайтесь слишком долго, если не сможете выполнить определенное задание, переходите к следующему, лучше вернуться к нему в конце, если останется время.

Тестовое задание считается выполненным, если в нем отмечены или записаны все правильные ответы и не отмечено ни одного неправильного ответа.

За каждое правильно выполненное тестовое ученик получает - 1 балл, если неправильно выполнено – 0 баллов.

Промежуточная контрольная работа по технологии во 2 классе.

Вариант 1.

Выберите правильный ответ.

1. Правила безопасности труда при работе режущими и колющими инструментами:

- а) ножницы подают кольцами вперед;
- б) ножницы подают острыми концами;
- в) нужно иметь свои ножницы.

2. Правила безопасности труда и личной гигиены, если клей попал в глаза:

- а) быстро протираем глаза сухой салфеткой;
- б) промываем проточной водой;
- в) зажимаем глаза ладонью и держим так некоторое время.

3. Подчеркни названия инструментов.

Ножницы, пластилин, мел, молоток, бумага, ткань, игла, нитки, лопата, клей, глина.

4. Оригами – это искусство

- а) складывания бумажных фигурок;
- б) фигурок из пластилина;
- в) фигурок из глины

5. Подберите предложение, в котором описывается назначение техники, и соедините его стрелкой с соответствующим названием.

Техника	Назначение
папье-маше	создание объемных изделий из пластичных материалов
лепка	изготовление плоского изделия приёмом наклеивания деталей на основу
Аппликация	оклеивание формы кусочками мягкой бумаги

6. Аппликация из цветной бумаги:

- а) детали склеиваются;
- б) детали сшиваются;
- в) детали сколачиваются гвоздями.

7. Швы для вышивания:

- а) «вперёд иголка»;
- б) «назад иголка»;
- г) «иголка в сторону».

8. Установите соответствие:

Инструмент	Назначение инструмента
Линейка	Шитье
Пяльцы	Вязание
Крючок	Измерение длины
Иголка	Вышивание

9. Подчеркни, что относится к природным материалам.

Листья, желуди, картон, цветы, бумага, семена, кора, ткань.

10. Разгадайте кроссворд.

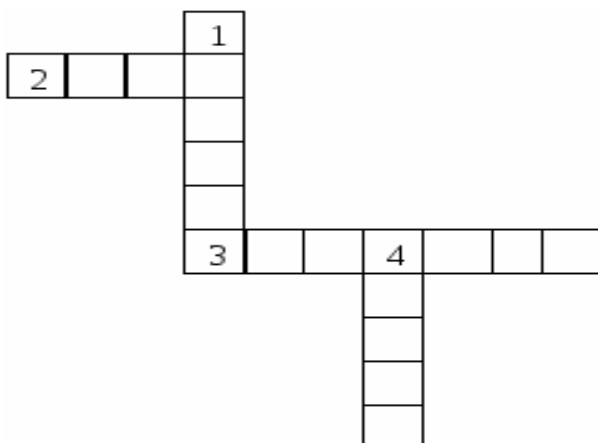

Вопросы:

- 1. Плотная бумага.
- 2. Инструмент для шитья.
- 3. Инструмент для вырезания из бумаги.
- 4. Материал для вдевания в иголку.

Вариант 2.

Выберите правильный ответ.

1. *Правила безопасности труда и личной гигиены, если клей попал в глаза:*

- а) быстро протираем глаза сухой салфеткой;
- б) промываем проточной водой;
- в) зажимаем глаза ладонью и держим так некоторое время.

2. *Оригами – это искусство*

- а) складывания бумажных фигурок;
- б) фигурок из пластилина;
- в) фигурок из глины

3. *Подчеркни, что относится к природным материалам.*

Листья, желуди, картон, цветы, бумага, семена, кора, ткань.

4. *Аппликация из цветной бумаги:*

- а) детали склеиваются;
- б) детали сшиваются;
- в) детали сколачиваются гвоздями

5. *Подберите предложение, в котором описывается назначение техники, и соедините его стрелкой с соответствующим названием.*

Техника	Назначение
папье-маше	создание объемных изделий из пластичных материалов
лепка	изготовление плоского изделия приёмом наклеивания деталей на основу
Аппликация	оклеивание формы кусочками мягкой бумаги

6. *Правила безопасности труда при работе режущими и колющими инструментами:*

- а) ножницы подаются кольцами вперёд;
- б) ножницы подаются острыми концами;
- в) нужно иметь свои ножницы.

7. *Швы для вышивания:*

- а) «вперёд иголка»;
- б) «назад иголка»;
- г) «иголка в сторону».

8. *Установите соответствие:*

Инструмент	Назначение инструмента
Линейка	Шитье
Пяльцы	Вязание
Крючок	Измерение длины
Иголка	Вышивание

9. Подчеркни названия инструментов.

Ножницы, пластилин, мел, молоток, бумага, ткань, игла, нитки, лопата, клей, глина.

10. Разгадайте кроссворд.

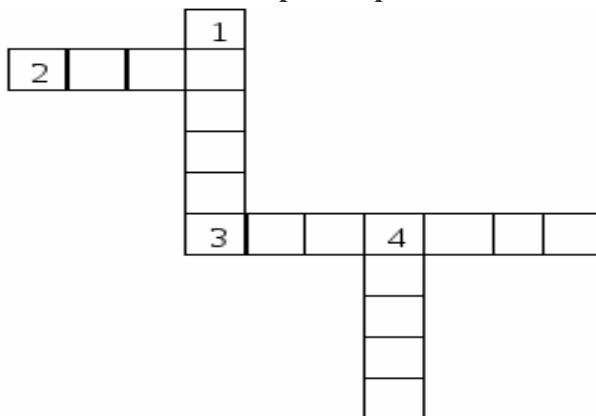

Вопросы:

1. Плотная бумага.
2. Инструмент для шитья.
3. Инструмент для вырезания из бумаги.
4. Материал для вдевания в иголку.

Контрольная работа по технологии 3 класс

по теме «Человек и земля».

Фамилия, имя _____

1. Из каких материалов выполняется аппликация:

- а) природный материал б) бумага в) ткань г) никаких

2. Виды аппликаций :

- а) декоративная б) сюжетная в) рваная г) солнечная

3. Какие инструменты нужны для создания городских садов и парков и ухода за ними:

- а) ведро б) грабли в) секатор г) иголка

4. Кто работает в ателье мод:

- а) закройщик б) портной в) повар

5. Что относится к кухонным принадлежностям :

а) нож б) разделочная доска в) весы г) отвёртка

6. Из каких материалов изготавливают проволоку:

а) деревянные прутыки б) бумага в) медь г) сталь

7. Чем можно воспользоваться, чтобы измерить вес продуктов:

а) весы б) мерная кружка в) часы

8. Чтобы приготовить фруктовый салат я возьму :

а) бананы б) мясо в) апельсины г) киви

9. Что такое рецепт:

Это необходимые продукты и ингредиенты необходимые для приготовления блюд

10. Что можно использовать для упаковки подарков:

а) коробку б) газету в) упаковочную бумагу г) ленточку

Контрольная работа по технологии «Человек и земля».

Цель: определить уровень сформированности у обучающихся знаний, умений, навыков по курсу технологии .

Задачи: проверить знания обучающихся по темам: «Человек и земля. Человек и вода. Человек и информация».

Тест

1.Подберите к каждому понятию соответствующее ему определение, соединив их стрелкой.

Автомобиль	- изготовление рисунка из наклеенных или нашитых на основу кусков цветной бумаги, ткани
Оригами	- живописное, графическое или скульптурное украшение, основанное на повторении и чередовании геометрических или природных элементов
Орнамент	- приспособление, выполненное из плотной бумаги, тонкой фанеры или другого материала, которое имеет форму необходимой для работы детали или выкройки
Шаблон	- транспортное средство на колёсах с собственным двигателем
Аппликация	- древнее искусство складывания фигурок из бумаги

2. Из чего состоит компьютер? (подчеркни)

а) монитор б) телевизор **в) клавиатура** г) радио **д) системный блок**

3. Зачеркните лишнее понятие в каждой группе слов.

Нитки	Ножницы	<u>Гвозди</u>
Игла	<u>Плоскогубцы</u>	Пластилин
Ткань	Бумага	Стека
<u>Молоток</u>	Клей	Картон

4. Выберите правильный ответ (подчеркни).

- Смазывать детали клеем следует, разложив их на: *клеёнке или газете, подкладном листе, изнаночной стороне картона.*

- При работе с булавками следует: *класть булавки на стол, хранить булавки в игольнице, втыкать булавки в одежду.*

Шаблон на материале необходимо размещать: *как можно ближе к краю материал, по центру материала, выходящим за края материала*

5. Определите правильную последовательность технического процесса (проставьте соответствующие цифры).

- ___ 5 сборка
- ___ 4 раскрой
- ___ 2 выполнение эскиза
- ___ 1 выбор материала
- ___ 6 отделка
- ___ 3 разметка

6. Запиши правила техники безопасности при работе с ножницами.

Нельзя :

- а) держать ножницы острыми концами вверх;**
- б) оставлять их на столе с раскрытыми лезвиями;**
- г) пальцы левой руки держать близко к лезвию;**

7. Перечислите профессии людей, занятых в «Ателье мод».

Дизайнер, закройщик, модельер

8. Ткани натурального происхождения изготавливают из...

- а) луговых трав б) шерсти **в) из льна г) из хлопка** д) из пуха тополя

9. Напишите правила (продолжите)

Для того, чтобы сохранить питьевую воду, надо:

1) установить фильтр

2) держать при комнатной температуре

3) держать закрытой поверхность емкости

10. Почтой люди отправляют друг другу:

письма, открытки, бандероль, посылки, телеграммы.

Контрольная работа по теме «Человек и вода»

1 вариант

1. Выбери правильный ответ. Аппликация - это:

а) складывание бумаги разных форм;

б) наложение различных фигур и их приклеивание на ткань или бумагу;

в) плетение полос.

2. Что такое ткань?

а) материал, созданный человеком;

б) природный материал.

3. Выбери орудия труда (инструменты):

а) молоток; б) ножницы;

в) ткань; г) игла;

д) лопата; е) пластилин.

4. Глина – это:

а) материал;

б) инструмент;

в) приспособление.

5. Из чего делают бумагу?

а) из древесины;

б) из старых книг и газет;

в) из известняка.

6. Выбери инструменты для работы с бумагой:

а) ножницы; в) линейка;

б) пальцы; г) циркуль.

7. Что нельзя делать при работе с ножницами?

а) держать ножницы острыми концами вверх;

б) оставлять их на столе с раскрытыми лезвиями;

в) передавать их закрытыми кольцами вперед;

г) пальцы левой руки держать близко к лезвию;

д) хранить ножницы после работы в футляре.

8. Как нужно располагать шаблоны на бумаге?

а) поближе к краю и друг к другу;

б) посередине листа бумаги.

9. Какую ткань получают из химических волокон?

а) льняную;

б) искусственную;

в) хлопчатобумажную.

10. В каком порядке выполняют аппликацию?

_____ 2 вырежи;

_____ 1 разметь детали;

_____ 4 приклей детали;

_____ 3 промажь детали клеем.

2 вариант

1. Как называется предварительный набросок?

а) эскиз;

б) муляж;

в) проект.

2. Пластилин – это:

а) природный материал;

б) материал, созданный руками человека.

3. Выбери орудия труда (инструменты):

а) плоскогубцы; б) ножницы;

в) картон; г) игла;

д) отвертка; е) клей.

4. Циркуль – это:

а) материал;

б) орудие труда;

в) инструмент.

5. Из чего делают бумагу?

а) из древесины;

б) из старых книг и газет;

в) из пластика.

6. *Выбери инструменты при работе с бумагой:*

а) ножницы; в) циркуль;

б) спицы; **г) карандаш.**

7. *Что нельзя делать при работе с ножницами?*

а) держать ножницы острыми концами вниз;

б) оставлять их на столе с раскрытыми лезвиями;

в) передавать ножницы лезвиями вперед;

г) пальцы левой руки держать близко к лезвию;

д) хранить ножницы после работы в коробке.

8. *Для чего нужны шаблоны?*

а) чтобы получить готовое изделие;

б) чтобы получить эскиз.

9. *На какую сторону бумаги наносят клей?*

а) лицевую;

б) изнаночную.

10. *В каком порядке выполняют аппликацию?*

___ 1 разметь детали;

___ 3 промажь детали клеем;

___ 2 вырежи;

___ 4 приклей детали.

Контрольная работа по теме «Человек и информация»

1. Как называется складывание частей изображения на листе бумаги?

а) аппликация

б) эскиз

в) рисунок

г) муляж

2. Какая страна является родиной оригами?

а) Англия

б) Германия

в) Россия

г) Япония

3. Искусство наклеивания или пришивания узора, орнамента к основе – это...

а) аппликация

б) витраж

4. Выбери, кто работает с тканью:

а) закройщица;

б) швея;

- в) архитектор;
- г) повар;
- д) портниха;
- е) художник - модельер.

5. Выбери инструменты при работе с конструктором:

- а) уголок;
- б) гаечный ключ;
- в) колесо;
- г) отвертка.

6. Перечисли материалы для вышивки:

- а) ткань;
- б) нитки;
- в) ножницы;
- г) пяльцы.

7. Как правильно вести себя во время сбора природных материалов?

- а) не ломать деревья
- б) не мусорить
- в) громко разговаривать
- г) не рвать редкие растения

8. Какие виды разметки ты знаешь?

- а) по шаблону
- б) сгибанием
- в) сжиманием
- г) на глаз
- д) с помощью копировальной бумаги

9. Что образует ряд стежков, уложенных друг за другом?

- а) рисунок
- б) шов или строчку

10. Кто проектирует здания?

- а) архитектор
- б) строитель

Ответы к контрольной работе

4 класс.

1.Контрольная работа по технологии за 1 четверть.

1.Как называют учёных, которые занимаются поиском нефтяных месторождений?

- 1)биологи
- 2)геологи
- 3)археологи
- 4)географы

2. Какие поделочные камни используются для изготовления предметов искусства?

- 1)яшма
- 2)агат
- 3)малахит

4)гранит

3.Как называется движущаяся «дорожка», которая непрерывно перемещает обрабатываемое изделие от одного рабочего места к другому?

1)операция

2)конвейер

3)перемещение

4)движение

6. Что используют при изготовлении фаянса?

1)белую глину (каолин)

2)полевой шпат

3)глазурь

4)кварц

7. Как называется профессия человека, который производит раскрой деталей швейного изделия?

1)изготовитель лекал

2)раскройщик

3)оператор швейного оборудования

4)утюжник

8. Как называется профессия человека, который нарезает детали верха обуви, имеющие различную форму и назначение?

1)модельер-конструктор

2)вырубщик деталей обуви

3)раскройщик материалов

4)прессовщик

9.Что относится к древесным пиломатериалам?

1)брусья

2)рейки

3)доски

4)шпалы

10. Где используют древесину?

1)при строительстве домов

2)при создании железнодорожных вагонов

3)при бурении скважин

4)при изготовлении предметов быта

2. Контрольная работа по технологии за 2 четверть.4 класс.

1. Аппликация из цветной бумаги.

а). детали склеиваются

б). детали сшиваются

в). детали сколачиваются гвоздями

2. Определите правильную последовательность выполнения изделия

1 Отделка

2.Сборка

3.Разметка

4.Эскиз

5. Раскрой

а) 4,3,5,2,1 б) 5,4,1,3,2 в) 3,2,1,4,5 г) 1,2,3,4,5

3. Изобразите значки месторождений природных ископаемых на картах

Уголь -

газ -

нефть -

4. Отметьте швы для вышивания.

- а). «вперёд иголка»
- б). «назад иголка»
- в). « иголка в сторону»

5. Отметьте, из чего делают фаянс

- Песка
- Полевого шпата
- Нефти
- Кварца
- Белой глины

6. Как можно размягчить пластилин?

- а). разогреть на батарее
- б). разогреть на солнце
- в). разогреть теплом своих рук

7. Как правильно передавать ножницы?

- а). кольцами вперед
- б). кольцами к себе
- в). кинуть
- г). с раскрытыми лезвиями

8. Кисточку после работы с клеем необходимо:

- а). вымыть водой
- б). высушить
- в). выбросить
- г). вымыть водой с мылом

9. Внимательно ознакомьтесь с таблицей и ответьте на вопросы:

Твёрдость древесины	Породы древесины
Мягкая	Сосна, ель, ольха, липа
Твердая	Дуб, береза

Как вы думаете, из какой древесины могут быть изготовлены:

Парта - **сосна**

Карандаш - **ель**

Постройка домов – **дуб, береза**

Устройство полов – **дуб, береза**

Постройка кораблей – **липа, ольха**

10. Дайте ответы:

1. Плотная бумага. – это **картон**
2. Инструмент для шитья. – это **игла**
3. Инструмент для вырезания из бумаги. – это **ножницы**
4. Материал для вдевания в иголку. – это **швейная нить**

3. Контрольная работа по технологии за 3 четверть. 4 класс.

1 вариант

Закончи фразу.

Инструменты – это

-
- a) те предметы, вещества, идущие на изготовление чего-либо.
 - б) орудия для производства каких-нибудь работ.**

2. Подчеркни, что нельзя делать при работе с ножницами?

- a) Держать ножницы острыми концами вниз;**
- б) оставлять их на столе с раскрытыми лезвиями;**
- в) передавать их закрытыми кольцами вперед;
- г) пальцы левой руки держать близко к лезвию;**
- д) хранить ножницы после работы в футляре.

3. Отгадай, о чем идет речь.

Этот материал представляет собой искусственную невысыхающую массу, которую многократно используют в поделках. Состав его может быть разнообразным, но, как правило, в него входит воск и глина.

Запиши название этого материала.

Пластилин.

4. Соедините линиями материал и изделие из него:

Шерсть Сметана
Какао Свитер
Нефть Шоколад
Молоко Бензин

5. Установите правильную последовательность выполнения изделия в технике аппликации:

- Вырезать детали
- Составить композицию
- Наклеить на фон
- Разметить детали по шаблону

4, 1, 2, 3.

6. Тебе поручили сделать удобную карманную записную книжку для дорожных заметок и зарисовок.

А) Из какого материала лучше всего сделать обложку карманной записной книжки? Отметь +.

1 Из бумаги для аппликаций;

2 из фанеры

3 из картона

4 из клеенки.

Б) Из какого материала лучше всего сделать листы карманной записной книжки? Отметь +.

1 Из картона

2 из листов тетради

3 из бумаги для принтера

4 из гофрированной бумаги

7. Ты решил(а) приготовить подарок другу (подруге) на день рождения мягкую игрушку.

Мама приготовила следующие материалы: кружева, тесьму, блестки, вату, цветную бумагу, нитки, картон, пластик, семена растений, клей, краски, пластилин, ткань.

Запиши наиболее подходящие материалы, которые можно использовать при его изготовлении: *стиральная машина, цветные мелки, микрофон, шариковые ручки.*

8. Рядом с твоим домом установили три бака для раздельного сбора бытового мусора.



Какие предметы ты положишь в бак «бумага»? Отметь +.

1) картонную коробку

2) старые открытки

3) просроченные продукты

4) ненужные газеты

5) использованные батарейки

9.Соедини линиями части персонального компьютера с их назначением:

Монитор Управление

Клавиатура Мозг

Мышь Экран

Системный блок Набор текста

10.Приведи несколько примеров изобретений человека XX века.

Лампочка, пылесос, градусник.

2. вариант

1. Выберите и подчеркните из предложенного списка инструменты.

Канцелярский нож, клей, ножницы, игла, ткань, нитки, линейка, бумага.

2.Подчеркни правильные утверждения.Безопасность работы с иглой требует:

а) хранить иглу в игольнице

б) брать иглу в рот

г) передавать иглу только в игольнице

д) втыкать иглу в одежду

ж) пользоваться напёрстком во время работы

з) отвлекаться во время работы с иглой

к) оставлять иглу на рабочем столе без нитки

3. Перед тобой правила безопасной работы с одним из часто используемых в работе веществом.

Это опасное химическое вещество. При работе с ним необходимо соблюдать осторожность. При попадании вещества на кожу или в глаза промойте их водой. При необходимости обратитесь к врачу. По окончании работы тщательно вымойте руки с мылом.

Запиши название этого вещества. Клей.

4.Соедини стрелками название изделия с названием материала, из которого его можно изготовить.

Название изделия: Название материала:

корпус автомобиля, пластмасса,

фломастер,хлопок,

майка-футболка металл.

5. Установите правильную последовательность выполнения изделия в технике аппликации:

Наклеить на фон

Составить композицию

Разметить детали по шаблону

Вырезать детали

3, 4, 2, 1.

6. Тебе поручили сделать удобную карманную записную книжку для дорожных заметок и зарисовок.

А) Из какого материала лучше всего сделать обложку карманной записной книжки? Отметь +.

- 1 Из бумаги для аппликаций;
- 2 из фанеры
- 3 из картона
- 4 из клеенки.

Б) Из какого материала лучше всего сделать листы карманной записной книжки? Отметь +.

- 1 Из картона
- 2 из листов тетради
- 3 из бумаги для принтера
- 4 из гофрированной бумаги

7. Ты решил(а) приготовить подарок другу (подруге) на день рождения мягкую игрушку.

Мама приготовила следующие материалы: кружева, тесьму, блестки, вату, цветную бумагу, нитки, картон, пластик, семена растений, иголку, клей, краски, пластилин, ткань.

Запиши наиболее подходящие материалы, которые можно использовать при его изготовлении: ткань, иголка, нитки, вата.

8. Рядом с твоим домом установили три бака для раздельного сбора бытового мусора.



Какие предметы ты положишь в бак «бумага»? Отметь +.

- 1) сломанные ложки
- 2) порванный полиэтиленовый пакет
- 3) коробку из-под обуви
- 4) исписанную тетрадь по математике
- 5) использованный картон для поделок

9. Из чего состоит компьютер? Выбери и подчеркни:

Монитор, розетка, клавиатура, наушники, системный блок, мышь, планшет.

10. Приведи несколько примеров изобретений человека XX века.

Лампочка, пылесос, градусник.

4. Контрольная работа за 4 четверть по технологии. 4 класс

1 вариант

1. Что соединила первая пассажирская железная дорога в России?

А – Москву и Санкт-Петербург

Б – Санкт-Петербург и Царское Село

В – Москву и Царское Село Г – Москву и Белгород

2. Какое полезное ископаемое не является поделочным камнем?

А – малахит **В – железная руда** Б – яшма Г – лазурит

3. В каком городе был собран первый в России грузовик?

А – Санкт-Петербург **В – Нижний Новгород** Б – Челябинск Г – Набережные Челны

4. Соедини стрелками название стороны медали с ее определением:

Аверс

лицевая сторона

Реверс

оборотная сторона

5. Определи порядок операций при изготовлении фаянсовых изделий:

___ **смешивание белой глины, полевого шпата и кварца**

___ декорирование

___ покрытие глазурью

___ обжиг

6. Как называется профессия человека, который производит раскрой деталей швейного изделия

А- раскройщик

Б – утюжильщик

В- изготовление лекал

Г – оператор швейного оборудования

7. К пиломатериалам относятся :

А – брусья, доски, рейки, шпалы

Б – деревья, бревна

8. В каком веке началось изготовление обуви

А – 16 веке Б – 19 веке

В – 18 Г- 20 веке

9. Что не является бытовой техникой

А-холодильник **Б – фен**

В – гладильная доска Г – микроволновая печь

10. Определи порядок осуществления водоснабжения города.

6 водонапорная башня _1_ водоприёмник _3_ очистные сооружения _2_ насосная станция _5_ насосная станция _4_ резервуары чистой воды.

2 вариант

1. Где была построена первая грузовая дорога

А – Нижнетагильский металлургический завод

Б – в царском селе

В – в Англии

2. Малахит – это...

А – камень желтого цвета **Б – камень зеленого цвета**

В – камень черного цвета Г – камень красного цвета

3. В каком году был собран первый в России грузовик

А – в 1902 Б – в 1802

В – в 1922 Г – 1932

4. Способ изготовления медалей путем заливки расплавленного металла

А - литье Б – чеканка В – штамповка

5. Найти изделие не из фаянса

А – диван Б- раковина В - ваза

6. Как называется профессия человека, который выполняет различные виды работ по пошиву изделий

А- раскройщик **Б – утюжильщик**

В- изготовление лекал Г – оператор швейного оборудования

7. Какой инструмент не используют при работе с древесиной?

А – рубанок В – лобзик **Б – ножницы** Г-столярный нож

8. Какое название носит Старооскольская кондитерская фабрика?

А – «Славянка» В – «Красный Октябрь»

Б – «Рот Фронт» Г – «Белогорье»

9. Какое правило является неверным при использовании электрического чайника?

А – Устанавливайте чайник только на сухую поверхность.

Б – Смело передвигайте включённый чайник.

В – Перед включением чайника всегда закрывайте крышку.

Г – Берите и переносите чайник только за ручку.

10. Определи порядок осуществления водоснабжения города.

1 водоприёмник 2_ насосная станция _6_ водонапорная башня _3_ очистные сооружения __5_ насосная станция _4_ резервуары чистой воды.

Физическая культура

2 класс.

Контрольная работа за 1 четверть 2 класс

1. Можно ли читать лёжа?

- А. Нельзя
- Б. Можно
- В. Иногда можно

Зачеркни лишний предмет



Почему нужно заниматься физкультурой?

- А. Чтобы не болеть
- Б. Чтобы стать сильным и здоровым
- В. Чтобы быстро бегать

Гимнастическая палка, обруч, мяч, гантели, скакалка-это:

- А. Предметы для игры
- Б. Школьные принадлежности
- В. Спортивный инвентарь

Что поможет тебе правильно распределять время:

- А. Часы
- Б. Режим дня
- В. Секундомер

Ответы:

1. А.
2. В.
3. Б.
4. В.
5. Б.

Контрольная работа по физической культуре за 2 четверть 2 класс

Лучший отдых-это:

- А. Движение
- Б. Просмотр телевизора
- В. Рисование

Что помогает проснуться твоему организму:

- А. Еда
- Б. Утренняя зарядка
- В. Будильник

Для чего нужны физкультминутки?

- А. Снять утомление
- Б. Чтобы проснуться
- В. Чтобы быть здоровым

Чтобы осанка была правильной нужно:

- А. Заниматься физкультурой
- Б. Развивать все мышцы тела
- В. Плавать

Зачеркни лишний предмет



Ответы:

- 1. А.
- 2. Б.
- 3. А.
- 4. Б.
- 5. В.

Контрольная работа по физической культуре за 3 четверть 2 класса

1. Победителя Олимпийских игр древности награждали венком.

Из чего он был свит?

- А) из оливы; В) из лавра;
- Б) из бузины; Г) из сельдерея.

2. Что олицетворяют собой цвета колец в олимпийском символе?

- А) континенты; В) цвета городов древней Греции;
- Б) цвета радуги; Г) дружбу народов мира.

3. Могла ли женщина участвовать на Олимпийских играх в древности?

- А) да; Б) нет; В) да, если она из знатного рода;
- Г) да, если она училась в гимнасии (древнегреческой школе)

4. Какого цвета фон Олимпийского флага?

- А) бледно-жёлтый; В) бледно-голубой;
- Б) белый; Г) бледно-зеленый.

5. Как называется часть тела человека, обозначенная знаком вопроса?



- А) предплечье;

- Б) плечо;
- В) ключица;
- Г) рука.

6. Как называется расстояние между занимающимися в шеренге?

- А) шеренга; В) интервал;
- Б) дистанция; Г) расстояние.

7. Как называется обувь для бега?

- А) кеды; Б) ботсы; В) чешки; Г) шиповки.

8. Какая страна является родиной футбола?

- А) Россия; Б) Италия; В) Англия; Г) Канада.

9. Быстрее, выше, сильнее – это

- А) реклама В) речёвка
- Б) девиз Г) крылатое выражение

10. Какое физическое качество развивается при выполнении вися на согнутых руках?

- А) координация; В) статическая сила;
- Б) быстрота; Г) выносливость.

Промежуточная контрольная работа по физической культуре 2 класс.

1. Чтобы быть всегда здоровым и крепким, нужно:

- хорошо питаться
- много учиться
- делать зарядку
- больше спать

2. Как называется период, отведенный на отдых и занятия?

- здоровый образ жизни
- рациональное питание
- режим двигательной активности
- распорядок дня

3. Отгадайте загадку:

«Кроссы пробегаем, делаем зарядку,

*Со здоровьем будет все у нас в порядке,
Спорт нам помогает сохранить фигуру,
Спорт нас закаляет! Все на ...»*

физкультуру

- процедуру

- эстафету

- олимпиаду

4. В какой обуви необходимо находиться на уроке физкультуры?

- тапочки

кроссовки

- ботинки

- шлепки

5. Какая страна является родиной олимпийских игр?

- Бразилия

- Португалия

+Греция

- Япония

6. С какой периодичностью проходят Олимпийские игры?

- ежегодно

- 1 раз в 5 лет

- 2 раза в 5 лет

1 раз в 4 года

7. При помощи чего можно взбодрить организм человека, чтобы быстрее проснуться утром?

- будильника

- плаванья

- еды

зарядки

8. Какое количество колец изображено на олимпийской символике?

пять

- два

- три

- одно

9. Назови основные части тела:

а) нос, глаза, уши

б) голова, руки, ноги, туловище

в) колени, локти, пальцы

10. Олимпийские игры бывают:

а) летние и зимние

б) осенние

в) весенние.

3 класс

1. Физическая культура это...?

А) регулярные занятия физическими упражнениями, играми и спортом

Б) прогулка на свежем воздухе

В) выполнение упражнений

Г) отдых с друзьями

2. В каком виде спорта запрещено играть руками?

А) хоккей

Б) футбол

В) теннис

Г) волейбол

3. Олимпийские игры это...

А) это соревнования, которые проводятся раз в четыре года

Б) это соревнования, которые проводятся раз в три года

В) это соревнования, которые проводятся каждый год

Г) это соревнования, которые проводятся раз в пять лет

4. Олимпийские игры зародились ...

А) в Древней Греции

- Б) в Египте
- В) в Париже
- Г) в Риме

5. К зимним Олимпийским играм относят такие виды спорта как...

- А) хоккей, гимнастика, плавание
- Б) фигурное катание, лыжи, хоккей
- В) легкая атлетика, баскетбол, гимнастика
- Г) синхронное плавание, гимнастика

6. Какие виды спорта входят в легкую атлетику...

- А) метание копья, бег на длинные дистанции, прыжки в длину
- Б) бег 60 метров, метание ядра, прыжки на батуте
- В) бег, челночный бег, борьба
- Г) бег, метание ядра, теннис

7. В каком виде спорта участвуют только девушки?

- А) художественная гимнастика
- Б) фигурное катание
- В) спортивная гимнастика
- Г) фехтование

8. Девиз Олимпийских игр...

- А) «Быстрее, сильнее, мощнее»
- Б) «Быстрее, выше, сильнее».
- В) «Выше, сильнее, лучше»
- Г) «Сильнее, быстрее, круче»

9. В какое время суток необходимо выполнять зарядку?

- А) Вечером
- Б) Утром, после сна
- В) В конце учебного дня

10. В какой стране зародились Олимпийские игры?

- А. Греция
- Б. Египет
- В. Болгария

Контрольная работа

по физической культуре 2 четверть

1. Какой отдых НЕ способствует сохранению здоровья?

- А. Прогулки
- Б. Компьютерные игры
- В. Спортивные игры

2. Выбери физические качества человека:

- А. Доброта, терпение, жадность
- Б. Сила, быстрота, выносливость, гибкость, ловкость

В. Скромность, аккуратность, верность

3. Почему надо чаще мыть руки?

А. Чтобы не заболеть

Б. Чтобы сохранить кожу

В. Чтобы руки были красивыми

4. В какое время суток необходимо выполнять зарядку?

А. Вечером

Б. Утром, после сна

В. В конце учебного дня

5. Чтобы осанка была правильной нужно:

А. Часами сидеть за компьютером

Б. Развивать все мышцы тела

В. Кататься на санках

6. Что относится к правилам здорового образа жизни?

А. Покупка лекарств

Б. Обильное питание

В. Занятие спортом

7. К гимнастическим предметам относятся:

А. Портфель, тетрадь, карандаш

Б. Мяч, скакалка, обруч

В. Кроссовки, коньки, лыжи

8. Подвижные игры помогут тебе стать:

А. Умным

Б. Общительным

В. Ловким, быстрым, выносливым

9. К спортивным играм с мячом относятся:

А. Хоккей, шашки

Б. Футбол, волейбол, баскетбол

В. Бадминтон, шахматы

10. Какое физическое качество развивает упражнение «наклон вперёд стоя»:

А. выносливость

Б. гибкость

В. ловкость

**Контрольная работа
по физической культуре за 3 четверть 3 класса**

1. Что понимается под закаливанием...?

- А) хождение босиком
- Б) приспособление организма к воздействию внешней среды.
- В) сочетание воздушных и солнечных ванн
- Г) купаться в реке

2. В каком виде спорта есть вратарь?

- А) футбол
- Б) волейбол
- В) баскетбол
- Г) теннис

3. Олимпийские игры проводятся...

- А) раз в два года
- Б) два раза в год
- В) раз в четыре года
- Г) два раза в десять лет

4. В чем должен быть одет ученик для занятия физкультурой?

- А) кроссовки, спортивный костюм
- Б) шлепки, брюки, футболка
- В) кроссовки, брюки, батник
- Г) туфли, спортивный костюм, шапка

5. Олимпийские игры бывают...

- А) летние и зимние
- Б) осенние и летние
- В) весенние и летние
- Г) зимние и весенние

6. Гимнастика бывает...?

- А) художественная
- Б) атлетическая
- В) художественная и атлетическая
- Г) разная

7. Какие виды спорта относятся к коньковым...

- А) конькобежный спорт, фигурное катание
- Б) фигурное катание, биатлон
- В) керлинг, бобслей
- Г) хоккей, прыжки с трамплина

8. Какое основное физическое качество нужно для бега на длинные дистанции?

- А) сила
- Б) выносливость
- В) гибкость
- Г) ловкость

9. Кто принимает участие в паралимпийских играх?

- а) люди с ограниченной ответственностью;
- б) люди с ограниченными возможностями;
- в) только мужчины;
- г) Сильнейшие спортсмены страны.

10. Что делать при ушибе?

- а) намазать ушибленное место мазью;
- б) положить холодный компресс;
- в) перевязать ушибленное место бинтом;
- г) намазать ушибленное место йодом.

Промежуточная аттестация по физической культуре

3 класс

Выбрать правильный ответ из нескольких представленных вариантов на тестовые вопросы.

- 1. Что такое физическая культура?**
 - а) регулярные занятия физическими упражнениями, играми и спортом;
 - б) прогулка на свежем воздухе;
 - в) культура движений;
 - г) выполнение упражнений.
- 2. Что такое ЧСС?**
 - а) чрезвычайная служба спасения
 - б) число, суммы слагаемого
 - в) частота сердечных сокращений
- 3. В каком древнегреческом городе устраивались состязания- Олимпийские игры?**
 - а) Афины;
 - б) Олимпия;
 - в) Спарта;
 - г) Риме.
- 4. Сколько и какие команды даются для бега с низкого старта?**
 - а) две команды – «Становись!» и «Марш!»;
 - б) три команды – «На старт!», «Внимание!», «Марш!»;
 - в) две команды – «На старт!» и «Марш!»;
 - г) две команды – «Внимание!» и «Марш!».
- 5. Упражнения из какого вида спорта помогают стать быстрыми и выносливыми?**
 - а) шахматы;
 - б) фигурное катание;
 - в) гимнастика;
 - г) легкая атлетика.
- 6. Талисман паралимпийских игр?**
 - а) Снежный барс;
 - б) Снежинка;
 - в) Сова ;
 - г) Лучик.
- 7. Под осанкой понимается...**
 - а) привычное положение тела, когда человек сидит, стоит и передвигается;
 - б) силуэт человека;
 - в) привычка к определенным позам;
 - г) качество позвоночника, обеспечивающее хорошее самочувствие.
- 8. Орган дыхания человека:**
 - а) рот;
 - б) кожа;

- в) трахея;
- г) кишечник.

9. Физкультминутка это..?

- а) способ преодоления утомление;
- б) возможность прервать урок;
- в) время для общения с одноклассниками;
- г) спортивный праздник.

10. Что может являться причиной травматизма во время занятий на гимнастических снарядах?

- а) выполнение упражнений без страховки;
- б) выполнение упражнений на самодельной перекладине;
- в) выполнение упражнений без присутствия врача;
- г) выполнение упражнения без присутствия товарища.

Контрольная работа за 1 четверть по физкультуре 4 класс

1. Закаливающие процедуры следует начинать с обливания ...?

- а) горячей водой.
- б) теплой водой.
- в) водой, имеющей температуру тела.
- г) прохладной водой.

2. Каким требованиям должна отвечать спортивная обувь?

- а) иметь вес до 300 г
- б) соответствовать цвету костюма
- в) иметь узкий длинный носок
- г) соответствовать виду спорта

3. С какой периодичностью следует стирать спортивную одежду, прилегающую к телу?

- а) каждый день
- б) после каждой тренировки
- в) один раз в месяц
- г) один раз в 10 дней

4. В чем главное назначение спортивной одежды?

- а) защищать тело человека от неблагоприятных воздействий внешней среды
- б) поражать одноклассников и учителей цветом, фасоном
- в) подчеркивать индивидуальные особенности телосложения спортсмена
- г) рекламировать товары массового потребления известных фирм

5. Какова цель утренней гимнастики?

- а) вовремя успеть на первый урок в школе
- б) совершенствовать силу воли
- в) выступить на Олимпийских играх
- г) ускорить полное пробуждение организма

6. Физкультминутка это...?

- а) способ преодоления утомления;
- б) возможность прервать урок;
- в) время для общения с одноклассниками;
- г) спортивный праздник.

7. Что делать при ушибе?

- а) намазать ушибленное место мазью;
- б) положить холодный компресс;
- в) перевязать ушибленное место бинтом;
- г) намазать ушибленное место йодом.

8. Что такое режим дня?

- а) выполнение поручений учителя;
- б) подготовка домашних заданий;
- в) распределении основных дел в течение всего дня;
- г) завтрак, обед и ужин каждый день в одно и тоже время.

9. Сколько и какие команды даются для бега с низкого старта?

- а) две команды – «Становись!» и «Марш!»;
- б) три команды – «На старт!», «Внимание!», «Марш!».;
- в) две команды – «На старт!» и «Марш!».
- г) две команды – «Внимание!», «Марш!».

10. Что такое физическая культура?:

- а) регулярные занятия физическими упражнениями, играми и спортом;
- б) прогулка на свежем воздухе;
- в) культура движений;
- г) выполнение упражнений.

Контрольная работа

по физической культуре за 2 четверть

Фамилия, имя _____

1. Какой отдых НЕ способствует сохранению здоровья?

- А. Прогулки
- Б. Компьютерные игры
- В. Спортивные игры

2. Выбери физические качества человека:

- А. Доброта, терпение, жадность
- Б. Сила, быстрота, выносливость, гибкость, ловкость
- В. Скромность, аккуратность, верность

3. Почему надо чаще мыть руки?

А. Чтобы не заболеть

Б. Чтобы сохранить кожу

В. Чтобы руки были красивыми

4. В какое время суток необходимо выполнять зарядку?

А. Вечером

Б. Утром, после сна

В. В конце учебного дня

5. Чтобы осанка была правильной нужно:

А. Часами сидеть за компьютером

Б. Развивать все мышцы тела

В. Кататься на санках

6. Что относится к правилам здорового образа жизни?

А. Покупка лекарств

Б. Обильное питание

В. Занятие спортом

7. К гимнастическим предметам относятся:

А. Портфель, тетрадь, карандаш

Б. Мяч, скакалка, обруч

В. Кроссовки, коньки, лыжи

8. Подвижные игры помогут тебе стать:

А. Умным

Б. Общительным

В. Ловким, быстрым, выносливым

9. К спортивным играм с мячом относятся:

А. Хоккей, шашки

Б. Футбол, волейбол, баскетбол

В. Бадминтон, шахматы

10. Какое физическое качество развивает упражнение «наклон вперёд стоя»:

А. выносливость

Б. гибкость

В. ловкость

Контрольная работа за 3 четверть по физической культуре. 4 класс

ФИО _____

1. Что отражает пульс?

А. частоту сердечных сокращений;

Б. частоту дыхания;

В. объем легких.

2. На каких местах тела можно прощупать и посчитать пульс? (несколько вариантов).

А. на лбу;

Б. на запястье;

В. в подмышечной впадине;

Г. на шее.

3. За сколько секунд обычно считают пульс? _____

4. Если после занятий ты ощущаешь небольшую усталость, значит, нагрузка на твой организм была ...

А. большая;

Б. достаточная;

В. маленькая.

5. Что делать если во время занятия лицо побледнело, выступил обильный пот, появилось головокружение?

А. снизить нагрузку или прекратить занятие;

Б. продолжить занятие;

В. пойти попить.

6. Основные показатели физического развития.

А. рост, вес и пульс;

Б. рост, вес и окружность грудной клетки;

В. длина стопы и рост.

7. Самоконтроль это - ...

8. Соотнеси термин с определением (напротив определения поставь нужную букву).

1-Субъективные показатели - ...

2-Внешние признаки - ...

3 - Объективные показатели - ...

А. это показатели, которые выражается в цифровых обозначениях (рост, вес, окружность грудной клетки, пульс и т.д.).

Б. это показатели, которые позволяют оценить самочувствие, аппетит, сон, работоспособность и т.д.

В. к этой группе показателей относятся окрас кожи лица и туловища, потливость, дыхание, движение внимание и т.д.

9. Что позволяет контролировать дневник самоконтроля?

А. уровень физического развития (рост и вес);

Б. уровень развития двигательных качеств (устанавливаются по тестам);

В. состояние здоровья (давление, пульс, количество дней, пропущенных по болезни);

Г. все вышеперечисленное.

10. Перечисли физические качества?

1 - _____

2 - _____

3 - _____

4 - _____

5 - _____

Итоговая контрольная работа по физкультуре 4 класс

1 вариант

1. Назовите количество человек в баскетбольной команде (находящиеся на площадке)

а) 10

б) 5

в) 12

2. На занятиях по баскетболу нужно играть:

а) футбольным мячом;

б) волейбольным мячом;

в) баскетбольным мячом;

3. На занятиях по гимнастике следует:

а) заниматься в школьной форме;

б) заниматься без учителя;

в) заниматься в спортивной форме с учителем;

4. Акробатика-это:

а) строевые упражнения;

б) упражнения на брусьях;

в) кувырки

5. Что относится к гимнастике?

а) ворота;

б) перекладина;

в) шиповки;

6. Талисманом Олимпиады -80 в Москве был:

а) тигренок Ходори

б) медвежонок Миша

в) котенок Коби

7. Где проходили Зимние Олимпийские игры 2014 года?

- а) в Москве;
- б) в Санкт-Петербурге;
- в) в Сочи;

8. Бег на длинные дистанции-это:

- а) 400 и 800 метров;
- б) 1000, 1500, 2000 метров;
- в) 100 и 200 метров;

9. Выберите родину футбола:

- а) Франция
- б) Англия
- в) Италия

10. Главная опора человека при движении:

- а) мышцы;
- б) внутренние органы;
- в) скелет

Промежуточная контрольная работа 4 класс

2 вариант

1. Назовите количество человек в волейбольной команде (находящиеся на площадке)

- а) 10
- б) 6
- в) 12

2. На занятиях по баскетболу нужно играть:

- а) футбольным мячом;
- б) волейбольным мячом;
- в) баскетбольным мячом;

3. На занятиях по лыжной подготовке следует:

- а) заниматься в короткой спортивной форме;
- б) заниматься без учителя;
- в) заниматься в теплой спортивной форме с учителем;

4. Акробатика-это:

- а) строевые упражнения;
- б) упражнения на бревне;
- в) кувырки, «мост».

5. Что относится к подвижным играм?

- а) хоккей;
- б) футбол;
- в) салки;

6. Год зарождения Олимпийских игр

- а) 776 год до н.э.;
- б) 776 год н.э.;
- в) 1776 год до н.э

7. Где проходили Летние Олимпийские игры 1980 года?

- а) в Москве;
- б) в Санкт-Петербурге;
- в) в Сочи;

8. Бег на короткие дистанции-это:

- а) 400 и 800 метров;
- б) 1000, 1500, 2000 метров;
- в) 30, 60, 100 метров;

9. Выберите родину баскетбола:

- а) США
- б) Англия
- в) Италия

10. Олимпийский девиз- звучит

- а) «Быстрее, выше, сильнее»;
- б) « Выше, быстрее, сильнее»;
- в) «Быстрее, точнее, сильнее».